



88757	88758	88759	88760	88761	88762	88763	88764	88804	88805	88807	88808	88809
88810	88811	88813	88817	88818	88819	88820	88821	88822	88823	88824	88834	88835
88836	88837	88838	88839	88840	88841	88850	88851	88852	88853	88854	88855	88856
88857	88842	88843	88844	88845	88846	88847	88848	88849	88924	88925	88926	88927
88928	88929	88930	88931									

**en** User Manual  
**fr** Manuel d'instructions  
**de** Bedienungsanleitung  
**it** Manuale di istruzioni  
**es** Manual de instrucciones  
**nl** Gebruiksaanwijzing  
**sv** Bruksanvisning  
**da** Brugsvejledning  
**no** Bruksanvisning

**fi** Käyttöopas  
**pt** Manual de instruções  
**el** Εγχειρίδιο χρήστη  
**pl** Instrukcja obsługi  
**hu** Használati útmutató  
**cs** Návod k použití  
**sk** Návod na použitie  
**sl** Navodila za uporabo  
**et** Kasutusjuhend









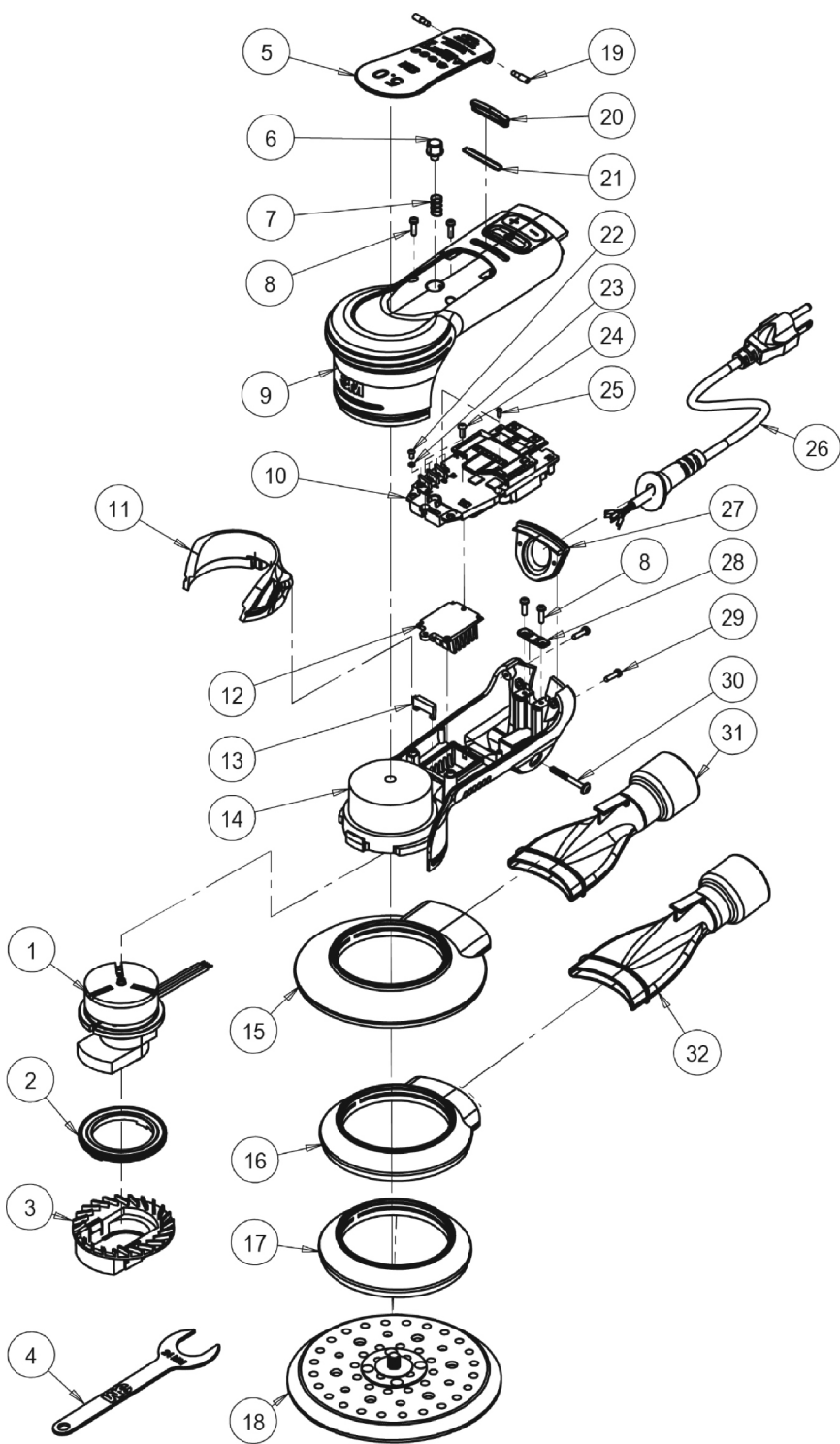

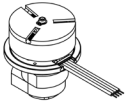

**lv** Lietošanas instrukcija  
**lt** Instrukcijos vadovas  
**ro** Manual de instrucțiuni  
**ru** Инструкция по эксплуатации  
**uk** Інструкція з експлуатації  
**hr** Upute za uporabu  
**bg** Ръководство за употреба  
**tr** Kullanım kılavuzu  
**ar** دليل الاستخدام









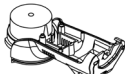
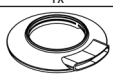

























English	6
Français	11
Deutsch	16
Italiano	22
Español	28
Nederlands	34
Svensk	40
Dansk	45
Norsk	51
Suomi	57
Português	62
Ελληνικά	68
Polski	73
Magyar	79
Čeština	84
Slovenčina	89
Slovenščina	95
Eesti	101
Latviešu	106
Lietuvių	111
Română	116
Русский	122
Українська	127
Hrvatski	133
Български език	138
Türkçe	143
العربية	149
CE	154
	160

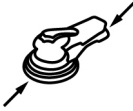

			
1	89056	5 in. 3/32 in. 110V	
	89057	5 in. 3/16 in. 110V	
	89058	6 in. 3/32 in. 110V	
	89059	6 in. 3/16 in. 110V	
	89099	125 mm 2.5mm 220V	
	89100	125mm 5mm 220V	
	89101	150mm 2.5mm 220V	
89102	150mm 5mm 220V		
2	89060		
3	89061	5 in. x 3/32 in. (125mm X 2.5mm)	 1x
	89062	6 in. x 3/32 in. (150mm X 2.5mm)	
	89063	5 in. x 3/16 in. (125mm X 5mm)	
	89064	6 in. x 3/16 in. (150mm X 5mm)	
4	28108	24 mm	 1x
5	89065	10,000 RPM, 2.5mm	 1x
	89066	10,000 RPM, 5mm	
6	89067		 1x
7	89068		 1x
8	89069	M3.0 x 12 mm	 4x
9	89070		 1x
10	89071	110-120V	 1x
	89105	220-240V	
11	89072		 1x
12	89073		 1x
13	89074		 1x
14	89075		 1x
15	89076	6 in. CV	 1x

			
16	89077	5 in. CV	 1x
17	89078	5 in./ 6 in. NV	 1x
18	N/A		 1x
19	89079		 2x
20	89080		 1x
21	89081		 1x
22	89082	M2.5 x 5 mm	 4x
23	89083		 4x
24	89084	M3.0 x 8 mm	 2x
25	89085	M2.0 x 6 mm	 2x
26	89086	US, CA, MX, JP, GT, CR, TW (B)	
	89095	AU, NZ (I)	
	89098	CN, AR (I)	
	89106	EU, RU, TR, NO, TH, VI (E)	
	89109	KO (E)	
	89114	UK 110 V (EN60309)	
89115	UK, IR, MY, SG, GULF (G)		
27	89087		 1x
28	89088		 1x
29	89089	M2.6 x 10 mm	 2x
30	89090	M4.0 x 30 mm	 1x
31	89091	1 in./ 6 in. CV	 1x
32	89092	1 in. / 5 in. CV	 1x

		 NV  CV					<b>K</b>
	mm (in.)		mm (in.)	VAC	*dBA	**m/s <sup>2</sup> (ft./s <sup>2</sup> )	** m/s <sup>2</sup>
88817	125 (5)	NV	5 (3/16)	240	64.9 / 75.9	1.96	3, 1.5
88818	125 (5)	CV	5 (3/16)	240	64.9 / 75.9	1.96	3, 1.5
88819	150 (6)	NV	5 (3/16)	240	75.3 / 86.3	2.48	3, 1.5
88820	150 (6)	CV	5 (3/16)	240	75.3 / 86.3	2.48	3, 1.5
88821	125 (5)	NV	2.5 (3/32)	240	65.8 / 76.8	1.5	3, 1.5
88822	125 (5)	CV	2.5 (3/32)	240	65.8 / 76.8	1.5	3, 1.5
88823	150 (6)	NV	2.5 (3/32)	240	65.5 / 76.5	2.08	3, 1.5
88824	150 (6)	CV	2.5 (3/32)	240	65.5 / 76.5	2.08	3, 1.5
88804	125 (5)	NV	5 (3/16)	240	64.9 / 75.9	1.96	3, 1.5
88805	125 (5)	CV	5 (3/16)	240	64.9 / 75.9	1.96	3, 1.5
88807	150 (6)	NV	5 (3/16)	240	75.3 / 86.3	2.48	3, 1.5
88808	150 (6)	CV	5 (3/16)	240	75.3 / 86.3	2.48	3, 1.5
88809	125 (5)	NV	2.5 (3/32)	240	65.8 / 76.8	1.5	3, 1.5
88810	125 (5)	CV	2.5 (3/32)	240	65.8 / 76.8	1.5	3, 1.5
88811	150 (6)	NV	2.5 (3/32)	240	65.5 / 76.5	2.08	3, 1.5
88813	150 (6)	CV	2.5 (3/32)	240	65.5 / 76.5	2.08	3, 1.5
88757	125 (5)	NV	5 (3/16)	110	64.9 / 75.9	1.96	3, 1.5
88758	125 (5)	CV	5 (3/16)	110	64.9 / 75.9	1.96	3, 1.5
88759	150 (6)	NV	5 (3/16)	110	75.3 / 86.3	2.48	3, 1.5
88760	150 (6)	CV	5 (3/16)	110	75.3 / 86.3	2.48	3, 1.5
88761	125 (5)	NV	2.5 (3/32)	110	65.8 / 76.8	1.5	3, 1.5
88762	125 (5)	CV	2.5 (3/32)	110	65.8 / 76.8	1.5	3, 1.5
88763	150 (6)	NV	2.5 (3/32)	110	65.5 / 76.5	2.08	3, 1.5
88764	150 (6)	CV	2.5 (3/32)	110	65.5 / 76.5	2.08	3, 1.5
88834	125 (5)	NV	5 (3/16)	240	64.9 / 75.9	1.96	3, 1.5
88835	125 (5)	CV	5 (3/16)	240	64.9 / 75.9	1.96	3, 1.5
88836	150 (6)	NV	5 (3/16)	240	75.3 / 86.3	2.48	3, 1.5
88837	150 (6)	CV	5 (3/16)	240	75.3 / 86.3	2.48	3, 1.5
88838	125 (5)	NV	2.5 (3/32)	240	65.8 / 76.8	1.5	3, 1.5
88839	125 (5)	CV	2.5 (3/32)	240	65.8 / 76.8	1.5	3, 1.5
88840	150 (6)	NV	2.5 (3/32)	240	65.5 / 76.5	2.08	3, 1.5
88841	150 (6)	CV	2.5 (3/32)	240	65.5 / 76.5	2.08	3, 1.5
88850	125 (5)	NV	5 (3/16)	110	64.9 / 75.9	1.96	3, 1.5
88851	125 (5)	CV	5 (3/16)	110	64.9 / 75.9	1.96	3, 1.5
88852	150 (6)	NV	5 (3/16)	110	75.3 / 86.3	2.48	3, 1.5
88853	150 (6)	CV	5 (3/16)	110	75.3 / 86.3	2.48	3, 1.5
88854	125 (5)	NV	2.5 (3/32)	110	65.8 / 76.8	1.5	3, 1.5
88855	125 (5)	CV	2.5 (3/32)	110	65.8 / 76.8	1.5	3, 1.5
88856	150 (6)	NV	2.5 (3/32)	110	65.5 / 76.5	2.08	3, 1.5
88857	150 (6)	CV	2.5 (3/32)	110	65.5 / 76.5	2.08	3, 1.5
88842	125 (5)	NV	5 (3/16)	240	64.9 / 75.9	1.96	3, 1.5
88843	125 (5)	CV	5 (3/16)	240	64.9 / 75.9	1.96	3, 1.5
88844	150 (6)	NV	5 (3/16)	240	75.3 / 86.3	2.48	3, 1.5
88845	150 (6)	CV	5 (3/16)	240	75.3 / 86.3	2.48	3, 1.5
88846	125 (5)	NV	2.5 (3/32)	240	65.8 / 76.8	1.5	3, 1.5
88847	125 (5)	CV	2.5 (3/32)	240	65.8 / 76.8	1.5	3, 1.5
88848	150 (6)	NV	2.5 (3/32)	240	65.5 / 76.5	2.08	3, 1.5
88849	150 (6)	CV	2.5 (3/32)	240	65.5 / 76.5	2.08	3, 1.5
88924	125 (5)	NV	5 (3/16)	240	64.9 / 75.9	1.96	3, 1.5
88925	125 (5)	CV	5 (3/16)	240	64.9 / 75.9	1.96	3, 1.5
88926	150 (6)	NV	5 (3/16)	240	75.3 / 86.3	2.48	3, 1.5
88927	150 (6)	CV	5 (3/16)	240	75.3 / 86.3	2.48	3, 1.5
88928	125 (5)	NV	2.5 (3/32)	240	65.8 / 76.8	1.5	3, 1.5
88929	125 (5)	CV	2.5 (3/32)	240	65.8 / 76.8	1.5	3, 1.5
88930	150 (6)	NV	2.5 (3/32)	240	65.5 / 76.5	2.08	3, 1.5
88931	150 (6)	CV	2.5 (3/32)	240	65.5 / 76.5	2.08	3, 1.5

mm (in.)	mm (in.)	mm (in.)	kg. (lb.)	IP
				
125 (5)	249.5 (9.82)	105 (4.13)	1.39 (3.06)	IPX0
150 (6)	262 (10.3)	105 (4.13)	1.43 (3.15)	IPX0

\* EN 62841-1/AC:2015, EN 62841-2-4/AC:2015

\*\* EN 12096:1997; EN 62841-1/AC:2015, EN 62841-2-4/AC:2015

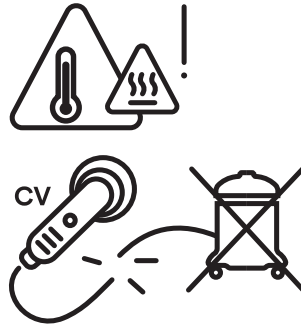
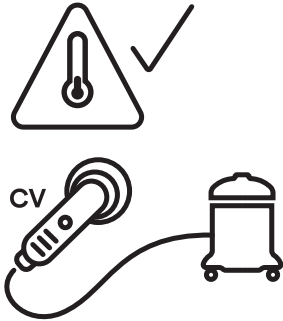

English  
Original Instructions

**ELECTRIC RANDOM ORBITAL SANDER INSTRUCTION MANUAL**

**127 mm (5 in), 152 mm (6 in)**

**4,000/min – 10,000/min (RPM)**

**100-130 VAC 60 Hz., 220-240 VAC 50-60 Hz.**

**Important Safety Information**

Please read, understand and follow all safety information contained in these instructions prior to the use of this tool. Retain these instructions for future reference.

**Intended Use**

This power tool is intended for use in workplaces, and only by skilled, trained professionals in accordance with the instructions in this manual. This electric tool is designed to be used with a disc pad and appropriate abrasives for sanding metals, wood, stone, plastics and other materials. It should only be used for such sanding applications and within marked capacity and ratings. Only accessories specifically recommended by 3M should be used with this tool. Use in any other manner or with other accessories could lead to unsafe operating conditions.

Do not operate tool in water or in an excessively wet application.

Do not use disc pads that have a Max RPM or Max OPM less than the tool Max RPM or Max OPM rating. Never use disc pads that have a weight and/or size different from what the tool was specifically designed for.

**Explanation of Signal Word Consequences**

- ⚠ WARNING:** Indicates a potentially hazardous situation which, if not avoided, may result in death or serious injury and/or property damage.
- ⚠ CAUTION:** Indicates a potentially hazardous situation which, if not avoided, may result in minor or moderate injury and/or property damage.
- ⚠ NOTICE:** Indicates a situation which, if not avoided, could result in property damage.

**Summary of device Conformity and Certification Marks**



**Summary of device labels containing Safety information**

	<b>⚠ WARNING: READ AND UNDERSTAND INSTRUCTION MANUAL BEFORE OPERATING TOOL.</b>
	<b>⚠ WARNING: ALWAYS WEAR APPROVED EYE PROTECTION</b>
	<b>⚠ WARNING: ALWAYS WEAR APPROVED HEARING PROTECTION</b>
	APRON PROTECTION
	DUST MASK PROTECTION
	FACE SHIELD PROTECTION
	GLOVE PROTECTION
	WEEE Disposal Mark



Read the Safety Data Sheets (SDS)  
before using any materials.



Contact the suppliers of the workpiece materials  
and abrasive materials for copies of the SDS  
if one is not readily available.

## **WARNING!**

Exposure to **DUST** generated from workpiece  
and/or abrasive materials can result in lung  
damage and/or other physical injury.  
Use dust capture or local exhaust as stated in  
the SDS. Wear government-approved respiratory  
protection and eye and skin protection.

Failure to follow this warning can result in  
serious lung damage and/or physical injury.



## **GENERAL POWER TOOL SAFETY WARNINGS**

**WARNING:** Read all safety warnings and all instructions. Failure to follow the warnings and instructions may result in electric shock, serious injury. Save all warnings and instructions for future reference. The term "power tool" in the warnings refers to your mains-operated (corded) power tool or battery-operated (cordless) power tool.

### 1) **Work Area Safety**

- Keep work area clean and well lit.** Cluttered or dark areas invite accidents.
- Do not operate power tools in explosive atmospheres, such as in the presence of flammable liquids, gases or dust.** Power tools create sparks which may ignite the dust or fumes.
- Keep children and bystanders away while operating a power tool.** Distractions can cause you to lose control.

### 2) **Electrical Safety**

- Power tool plugs must match the outlet. Never modify the plug in any way. Do not use any adapter plugs with earthed (grounded) power tools.** Unmodified plugs and matching outlets will reduce risk of electric shock.
- Avoid body contact with earthed or grounded surfaces, such as pipes, radiators, ranges and refrigerators.** There is an increased risk of electric shock if your body is earthed or grounded.
- Do not expose power tools to rain or wet conditions.** Water entering a power tool will increase the risk of electric shock.
- Do not abuse the cord. Never use the cord for carrying, pulling or unplugging the power tool. Keep cord away from heat, oil, sharp edges or moving parts.** Damaged or entangled cords increase the risk of electric shock.
- When operating a power tool outdoors, use an extension cord suitable for outdoor use.** Use of a cord suitable for outdoor use reduces the risk of electric shock.
- If operating a power tool in a damp location is unavoidable, use a residual current device (RCD), ground fault circuit interrupter (GFCI) or earth leakage circuit breaker (ELCB) protected supply.** Use of an RCD, GFCI or ELCB reduces the risk of electric shock.

### 3) **Personal Safety**

- Stay alert, watch what you are doing and use common sense when operating a power tool. Do not use a power tool while you are tired or under the influence of drugs, alcohol or medication.** A moment of inattention while operating power tools may result in serious personal injury.
- Use personal protective equipment. Always wear eye protection.** Protective equipment such as dust mask, non-skid safety shoes, hard hat, or hearing protection used for appropriate conditions will reduce personal injuries.
- Prevent unintentional starting. Ensure the switch is in the off-position before connecting to power source and/or battery pack, picking up or carrying the tool.** Carrying power tools with your finger on the switch or energizing power tools that have the switch on invites accidents.
- Remove any adjusting key or wrench before turning the power tool on.** A wrench or a key left attached to a rotating part of the power tool may result in personal injury.
- Do not overreach. Keep proper footing and balance at all times.** This enables better control of the power tool in unexpected situations.
- Dress properly. Do not wear loose clothing or jewelry. Keep your hair and clothing away from moving parts.** Loose clothes, jewelry or long hair can be caught in moving parts.
- If devices are provided for the connection of dust extraction and collection facilities, ensure these are connected and properly used.** Use of dust collection can reduce dust-related hazards.
- Do not let familiarity gained from frequent use of tools allow you to become complacent and ignore tool safety principles.** A careless action can cause severe injury within a fraction of a second.

### 4) **Power Tool Use and Care**

- Do not force the power tool. Use the correct power tool for your application.** The correct power tool will do the job better and safer at the rate for which it was designed.
- Do not use the power tool if the switch does not turn it on and off.** Any power tool that cannot be controlled with the switch is dangerous and must be repaired.
- Disconnect the plug from the power source and/or remove the battery pack, if detachable, from the power tool before making any adjustments, changing accessories, or storing power tools.** Such preventive safety measures reduce the risk of starting the power tool accidentally.
- Store idle power tools out of the reach of children and do not allow persons unfamiliar with the power tool or these instructions to operate the power tool.** Power tools are dangerous in the hands of untrained users.
- Maintain power tools and accessories. Check for misalignment or binding of moving parts, breakage of parts and any other condition that may affect the power tool's operation. If damaged, have the power tool repaired before use.** Many accidents are caused by poorly maintained power tools.
- Keep cutting tools sharp and clean.** Properly maintained cutting tools with sharp cutting edges are less likely to bind and are easier to control.
- Use the power tool, accessories and tool bits etc. in accordance with these instructions, taking into account the working conditions and the work to be performed.** Use of the power tool for operations different from those intended could result in a hazardous situation.
- Keep handles and grasping surfaces dry, clean and free from oil and grease.** Slippery handles and grasping surfaces do not allow for safe handling and control of the tool in unexpected situations.

### 5) **Service**

- Have your power tool serviced by a qualified repair person using only identical replacement parts.** This will ensure that the safety of the power tool is maintained.

## **WARNING**

To reduce the risks associated with impact from abrasive product, disc pad, work piece or tool breakup, sharp edges, hazardous vibration and hazardous noise:

- Read, understand and follow the safety information contained in these instructions prior to the use of this tool. Retain these instructions for future reference.
- Only personnel who are properly trained should be allowed to service this tool.

- If you notice any abnormal noise or vibration when operating the tool, immediately discontinue its use and inspect for worn or damaged components. Correct or replace the suspect component. If abnormal noise or vibration still exists, contact 3M. Refer to warranty instructions.
- Prior to use, inspect abrasive product and accessories for possible damage. If damaged, replace with new abrasive product and accessories available from 3M.
- Only use abrasive product, mounting hardware, safety features and accessories supplied or recommended by 3M.
- Never operate this tool without all safety features in place and in proper working order.
- Never over-ride or disable the safety features of the start-stop control such that it is in the on position.
- Never allow this tool to be used by untrained people.
- Tool is not to be operated in the presence of bystanders.
- Operators and other personnel must always wear protection for eyes, ears, and respiratory protection when in the work area or while operating this product. Follow your employer's safety policy for PPEs or local/national standards for eyewear and other personal protective equipment requirements.
- Wear protective apparel, taking into consideration the type of work being done.
- Proper eye protection must be worn at all times.
- Do not modify this power tool or the safety features. Modifications may reduce the effectiveness of safety measures and increase the risks to the operator.
- Ensure that the work piece is securely fixed.

**To reduce the risks associated with fire and/or explosion:**

- Do not operate the tool in explosive atmospheres, such as in the presence of flammable liquids, gases, or dust. The abrasives are able to create sparks when working material, resulting in the ignition of the flammable dust or fumes.
- Make sure tool is in proper working order.
- Be aware of material being worked. Refer to SDS of material being worked as to potential for creating fire or explosion hazard.

**To reduce the risks associated with fly off of abrasive product or parts:**

- Inadequately tightened abrasive product, mounting hardware, safety features or accessories could cause damage to the tool, product and/or work piece and possible injury to the operator or bystanders.
- Check that the maximum operating speed of the related abrasive and/or accessories is equal to or higher than the rated speed of the power tool.

**To reduce the risks associated with hazardous dust ingestion or eye/skin exposure:**

- Dusts and fumes generated when using power tools can cause ill health (for example: cancer, birth defects, asthma and/or dermatitis); risk assessment of these hazards and implementation of appropriate controls is essential.
- Risk assessment should include dust created by the use of the tool and the potential for disturbing existing dust.
- Operate and maintain the power tool as recommended in these instructions, to minimize dust or fume emissions.
- Where dusts or fumes are created, the priority shall be to control them at the point of emission.
- All integral features or accessories for the collection, extraction or suppression of airborne dust or fumes should be correctly used and maintained in accordance with the manufacturer's instructions.
- Select, maintain and replace the consumable as recommended in these instructions, to prevent an unnecessary increase in dust or fumes.
- Use respiratory protection as instructed by your employer and as required by occupational health and safety regulations.
- Use dust capture or local exhaust as stated in the SDS of the material being worked on. Wear government approved respirator protection and eye and skin protection.
- Periodically blow out all air passages and area above disk pad and under shroud with dry compressed air. All plastic parts should be cleaned with a soft damp cloth. Never use solvents to clean plastic parts.
- Wear safety glasses while using compressed air.
- Failure to follow these warnings can result in serious lung damage and/or physical injury.

**To reduce the risks associated with hazardous vibration:**

- Discontinue use of power tool when you are feeling discomfort in your fingers, hands, arms, shoulders, neck, or other parts of your body.
- If you experience numbness, tingling, pain, whitening of the skin or any additional hand/wrist discomfort, work should be stopped promptly to seek medical attention. Overexposure to vibration from repetitive work/motion can cause disabling damage to the nerves and blood supply of the hands and arms.
- Hold the tool with a light but safe grip taking account of the required hand reaction forces, because the risk from vibration is generally greater when the grip force is higher.

**To reduce the risks associated with hazardous noise:**

- Unprotected exposure to high noise levels can cause permanent, disabling, hearing loss and other problems such as tinnitus (ringing, buzzing, whistling or humming in the ears).
- Always wear hearing protection while operating this tool. Follow your employer's safety policy or local/national standards for personal protective equipment requirements.
- Use appropriate controls to reduce the work piece vibration. Including but not limited to, damping materials being worked on.

**To reduce the risks associated with overhead work:**

- On overhead work, wear a safety helmet and protect from falling debris.
- Be aware of environment and bystanders below grinding application if working on a platform.

## ⚠ WARNING

**To reduce the risks associated with skin abrasion, burns, cutting and severing, entrapment or entanglement:**

- Keep hands, hair, jewelry, neckwear and clothing away from the rotating part of the tool.
- Wear suitable protective gloves while operating tool.
- Do not touch the rotating parts during operation for any reason.
- Hold the tool correctly. Be ready to counteract normal or sudden movements - have both hands available.
- Use only lubricants recommended by the manufacturer or as designated by the facility.

## ⚠ CAUTION

**To reduce the risks associated with fly off of abrasive product or parts:**

- Use care in attaching abrasive product, mounting hardware, safety features and accessories, following the instructions to ensure that they are securely attached, aligned, and in good working order before use.
- Never over-tighten the abrasive product, mounting hardware, safety features or accessories.
- Never free spin the tool without inspecting tool, abrasive product, mounting hardware, safety features and accessories.
- Do not allow the tool to be started unintentionally.
- Never point this product in the direction of yourself or another person.

**To reduce the risks associated with environmental contamination:**

- Dispose of all process dust and affected abrasive in accordance with all applicable regulations and/or material SDS.
- Do not throw electric power tools into the household waste! In accordance with the European Directive 2002/96/CE on Waste Electrical and Electronic Equipment and transposition into national law, used electric power tools must be collected separately and recycled in an environmentally friendly manner.
- Separate collection of used products and packaging allows materials to be recycled. Use of recycle materials helps prevent environmental pollution and reduces the demand for raw materials.

# Operating Instructions

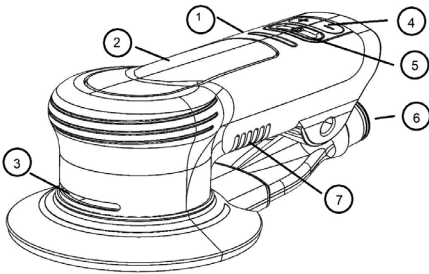

Fig. 1

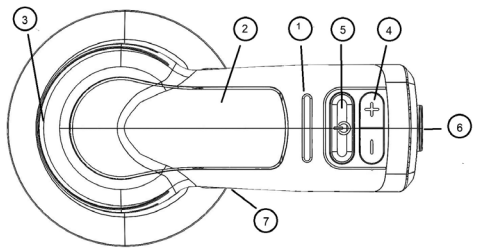

Fig. 2

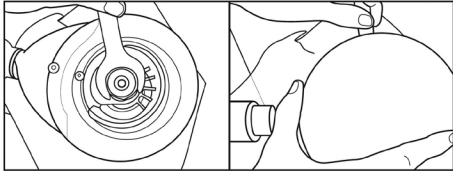

Fig. 3

1	LED Display
2	Activation Lever
3	Cooling Vent Outlet
4	Speed Control
5	Power On/Off
6	Dust Hose Connection
7	Cooling Vent Inlet

## PRIOR TO THE OPERATION

The tool is intended to be operated as a hand held tool. It is always recommended that while using the tool, operators stand on a solid floor, in a secure position with a firm grip and footing. Be aware that the sander can develop a torque reaction.

## ATTACHING DISC PADS (See Figure 4.)

3M™ Disc Pads are specially designed to mate to the 3M™ Electric Random Orbital Sander. Improper Disc Pads could cause damage to the tool and workpiece.

1. Turn to tool to "OFF", or disconnected from the 100-130 VAC or 220-240 VAC socket.
2. Secure the Spindle with the Pad Wrench provided with the tool, and screw the Disc pad on. Tighten to firm hand-tightness. Do not over tighten.
3. To remove the Disc Pad, insert the Pad Wrench between the Disc Pad and shroud. Secure the Spindle with the Pad Wrench and unscrew the Disc Pad.

## "RUN" MODE (See Figures 1 and 3)

Connect the tool to the 100-130 VAC or 220-240 VAC. At this time it is in "Stand-By" Mode. This mode prevents tool from running if the lever is pushed accidentally.

1. Press the Power ON/OFF switch to turn the tool "ON". The LED display will indicate that the tool is in Run Mode and will respond to pressing the Activation Lever or the Speed control "+/-" buttons. The speed setting of the tool will be either 10,000 RPM or the most recent speed selected during the previous use if it has not been disconnected from AC power.
2. Press either the "+" or "-" button once to change the speed in 1000 RPM increments. The LED display will show increasing and decreasing speed settings by the number of LED segments illuminated.
3. The tool can now be used normally. While in "Run" Mode, the "+" and "-" buttons can be used to raise and lower the speed of the tool at any time.

## STARTING AND STOPPING SANDER (Make certain the Disc Pad is secured onto the tool and that it is the proper sized and type.)

1. Ensure the proper abrasive disc is attached to the disc pad.
2. Press either the "+" or "-" button to set the desired speed. Place the tool onto the surface to be sanded. Ensure the abrasive disc is flat on the surface.
3. Press the Activation Lever to start the tool. Release the Lever to stop the tool. Hold the tool firmly to maintain control. Use moderate hand pressure to keep the abrasive disc engaged on the surface, if the tool seems difficult to control on the sanding surface, use less hand pressure, or raise the speed setting.

## MAXIMUM SPEED FUNCTION

The 3M™ Electric Random Orbital Sander has preset Maximum Speeds (4,000 – 10000 RPM).

When the tool is turned "ON", any speed setting will be stored until Power is turned "OFF". When the Power is turned "OFF", the setting will return to 10,000 RPM when the Power "ON" again.

## OVERLOAD PROTECTION SYSTEMS

The 3M Electric Random Orbital Sander has two systems to protect it from overloading and overheating.

### Downforce Overload System

The Sander has the ability to monitor and maintain the preset Maximum Speed as user hand pressure increases or decreases during use.

During periods of overly high hand pressure, the tool will flash the LEDs as a Warning to the user. Continuous high hand pressure should be no greater than approximately 7 lbs (30 N).

## Temperature Overheat System

The tool has the ability to monitor its temperature. If the temperature reaches a damaging level, the tool will go into a protective mode that will limit the speed and power output until normal temperature is reached.

## CLEANING

1. Periodically blow out all air passages and area above Disc Pad and under shroud with dry compressed air. All plastic parts should be cleaned with a soft damp cloth. NEVER use solvents to clean plastic parts.
2. Wear safety glasses while using compressed air.

## HEALTH AND SAFETY INFORMATION

**Disclaimer:** 3M industrial and occupational products are intended, labeled, and packaged for sale to trained industrial and occupational customers for workplace use. Unless specifically stated otherwise on the applicable product packaging or literature, these products are not intended, labeled, or packaged for sale to or use by consumers (e.g., for home, personal, primary or secondary school, recreational/sporting, or other uses not described in the applicable product packaging or literature), and must be selected and used in compliance with applicable health and safety regulations and standards (e.g., U.S. OSHA, ANSI), as well as all product literature, user instructions, warnings, and other limitations, and the user must take any action required under any recall, field action, or other product use notice.

**Misuse of 3M industrial and occupational products may result in injury, sickness, death, or property damage.** For help with product selection and use, consult your on-site safety professional, industrial hygienist, or other subject matter expert. For additional product information, visit [www.3M.com](http://www.3M.com).

## DISPOSAL INFORMATION

### Waste Electrical & Electronic Equipment (WEEE) Compliant

- Do not dispose of electrical appliances as unsorted municipal waste, use separate collection facilities.
- Contact your local government for information regarding the collection systems available.
- If electrical appliances are disposed of in landfills or dumps, hazardous substances can leak into the groundwater and get into the food chain, damaging your health and wellbeing.
- When replacing old appliances with new ones, the retailer is legally obligated to take back your old appliance for disposal at least for free of charge.



## Federal Communications Commission (FCC) Compliance Statement

**IMPORTANT NOTE:** This equipment has been tested and found to comply with the limits for a Class A digital device, pursuant to Part 15 of the FCC rules. These limits are designed to provide a reasonable protection against harmful interference when the equipment is operated in a commercial environment. This equipment generates, uses, and can radiate radio frequency energy and, if not installed and used in accordance with the instruction manual, may cause harmful interference to radio communications. Operation of this equipment in a residential area is likely to cause harmful interference in which case the user will be required to correct the interference at his own expense.

**NOTICE:** Changes or modifications not expressly approved by the party responsible for compliance could void the user's authority to operate the equipment.

**Warranty and Limited Remedy:** 3M warrants this tool against defects in workmanship and materials under normal operating conditions for one (1) year from the date of purchase. 3M MAKES NO OTHER WARRANTIES, EXPRESS OR IMPLIED, INCLUDING, BUT NOT LIMITED TO, ANY IMPLIED WARRANTY OR CONDITION OF MERCHANTABILITY, FITNESS FOR A PARTICULAR PURPOSE OR ARISING OUT OF A COURSE OF DEALING, CUSTOM OR USAGE OF TRADE. Many factors beyond 3M's control and uniquely within user's knowledge and control can affect the use and performance of a 3M product in a particular application. As a result, customer is solely responsible for evaluating the product and determining whether it is appropriate and suitable for customer's application, including conducting a workplace hazard assessment and reviewing all applicable regulations and standards (e.g., OSHA, ANSI, etc.). Failure to properly evaluate, select, and use a 3M product and appropriate safety products, or to meet all applicable safety regulations, may result in injury, sickness, death, and/or harm to property. User must operate the tool in accordance with all applicable operating instructions, safety precautions, and other procedures stated in the operating manual to be entitled to warranty coverage. 3M shall have no obligation to repair or replace any tool or part that fails due to normal wear, inadequate or improper maintenance, inadequate cleaning, non-lubrication, improper operating environment, improper utilities, operator error or misuse, alteration or modification, mishandling, lack of reasonable care, or due to any accidental cause. If a tool or any part thereof is defective within this warranty period, your exclusive remedy and 3M's sole obligation will be, at 3M's option, to repair or replace the tool or refund the purchase price.

**Limitation of Liability:** Except for the limited remedy stated above, and except to the extent prohibited by law, 3M will not be liable for any loss or damage arising from or related to the 3M product, whether direct, indirect, special, incidental, or consequential (including, but not limited to, lost profits or business opportunity), regardless of the legal or equitable theory asserted, including, but not limited to, warranty, contract, negligence, or strict liability.

**Submitting a Warranty Claim:** Contact your dealer when submitting a warranty claim in accordance with the restrictions listed above. Please note that all warranty claims are subject to manufacturer's approval. Be sure to keep your sales receipt in a safe place. This must be submitted when filing a warranty claim, within 1 year from the date of purchase. For additional assistance call 1-800-362-3550 (choose option 3, then option 5).

**Product Repair after Warranty Has Expired:** Repair of 3M Abrasive Power tools that are not under warranty is available through 3M or a 3M Authorized Tool Repair Representative. Contact your 3M Abrasive Power Tool Distributor for details, or call 1-800-362-3550.



## Abrasive Systems Division

3M Center  
St. Paul, MN 55144-1000 U.S.A.  
[www.3M.com/abrasives](http://www.3M.com/abrasives)

© 3M 2021.  
3M is a trademark of 3M Company.  
34-8727-4332-2

Français

Traduction de la notice originale / Langue d'origine Anglais

# MANUEL D'INSTRUCTIONS DE LA PONEUSE ORBITALE ALÉATOIRE ÉLECTRIQUE

127 mm, 152 mm

4000 à 10 000 tr/min

100-130 VAC 60 Hz, 220-240 VAC 50-60 Hz

## Consignes de sécurité

S'assurer de lire, de comprendre et de respecter toutes les consignes de sécurité ci-dessous avant d'utiliser l'outil. Conserver ces instructions pour référence future.

## Utilisation prévue

Conçu pour un usage en atelier, cet outil électrique est uniquement réservé aux professionnels qualifiés et formés à son utilisation conformément aux instructions de ce manuel. Cet outil électrique est conçu pour être utilisé avec un plateau et un abrasif approprié pour le ponçage des métaux, du bois, de la pierre, des plastiques et d'autres matériaux. Il ne doit être utilisé que pour de telles applications de ponçage et dans les limites de capacité et de puissance indiquées.

Seuls les accessoires spécifiquement recommandés par 3M doivent être utilisés avec cet outil. L'utilisation de toute autre manière ou avec d'autres accessoires peut entraîner des conditions de fonctionnement dangereuses.

Ne pas utiliser l'outil dans l'eau ou pour une application en milieu excessivement humide.

Ne pas utiliser de plateau dont le régime maximal en tr/min et en orbites/minutes est inférieur à la vitesse maximale en tr/min ou orbites/minutes de l'outil. Ne jamais utiliser un plateau ayant un poids ou une taille différente de celui ou de celle qui est recommandé(e) pour l'outil.

### Explication des conséquences des termes d'avertissement

- ⚠ AVERTISSEMENT :** indique une situation potentiellement dangereuse qui, si elle n'est pas évitée, pourrait entraîner la mort ou une blessure grave ou encore des dommages matériels.
- ⚠ AVERTISSEMENT :** indique une situation potentiellement dangereuse qui, si elle n'est pas évitée, pourrait entraîner des blessures légères ou de gravité modérée ou encore des dommages matériels.
- ⚠ AVERTISSEMENT :** indique une situation qui, si elle n'est pas évitée, pourrait entraîner des dommages matériels.

### Résumé des marques de conformité et de certification de l'appareil



### Résumé des étiquettes apposées sur l'appareil qui fournissent des renseignements relatifs à la sécurité

	<b>⚠ AVERTISSEMENT :</b> LIRE ET COMPRENDRE LE MANUEL D'INSTRUCTIONS AVANT D'UTILISER L'OUTIL.
	<b>⚠ AVERTISSEMENT :</b> TOUJOURS PORTER UNE PROTECTION OCULAIRE APPROUVÉE
	<b>⚠ AVERTISSEMENT :</b> TOUJOURS PORTER UNE PROTECTION AUDITIVE APPROUVÉE
	TABLIER DE PROTECTION
	MASQUE DE PROTECTION CONTRE LA POUSSIÈRE or MASQUE ANTI-POUSSIÈRE
	VISIÈRE DE PROTECTION
	GANTS DE PROTECTION
	Marque d'élimination des DEEE

Lire les fiches de données de sécurité  
av ant d'utiliser tout matériel.



Contacter les fournisseurs de la pièce et des  
matériaux abrasifs pour obtenir des copies de la  
fiche technique santé-sécurité si elle n'est pas  
facilement disponible.

## **AVERTISSEMENT !**

Exposition à la **POUSSIÈRE** résultant du travail de  
la pièce ou des matériaux abrasifs peut entraîner  
des lésions pulmonaires ou d'autres blessures  
physiques.

Utiliser un extracteur de poussière ou un tuyau  
de dépoussiérage comme indiqué dans la fiche  
technique santé-sécurité. Porter une protection  
respiratoire et une protection des yeux et de la  
peau approuvées par les autorités.

Le non-respect de cet avertissement peut entraîner  
de graves lésions pulmonaires et/ou des blessures  
physiques.



## **AVERTISSEMENTS DE SÉCURITÉ GÉNÉRAUX POUR LES OUTILS ÉLECTRIQUES**

 **AVERTISSEMENT** : Lire tous les avertissements de sécurité et toutes les instructions. Le non-respect des avertissements et des instructions peut occasionner un choc électrique, un incendie et/ou des blessures graves.

**Conservez tous les avertissements et toutes les instructions pour référence future.** Le terme « outil électrique » dans les avertissements fait référence à votre outil électrique fonctionnant sur secteur (avec fil) ou à batterie (sans fil).

### 1) **Sécurité de l'espace de travail**

- Gardez l'espace de travail propre et bien éclairée.** Les espaces encombrés et sombres sont propices aux accidents.
- Ne pas utiliser d'outils électriques dans un environnement explosif, par exemple en présence de liquides, gaz ou poussières inflammables.** Les outils électriques créent des étincelles qui peuvent enflammer la poussière ou les vapeurs.
- Tenir les enfants et les curieux à l'écart lorsque vous utilisez un outil électrique.** Les distractions peuvent vous faire perdre le contrôle.

### 2) **Sécurité électrique**

- La fiche d'alimentation de l'outil électrique doit être compatible avec la prise secteur. Ne modifiez en aucun cas la fiche. N'utilisez pas d'adaptateurs avec des outils électriques reliés à la terre.** Des prises non modifiées et des sorties correspondantes réduiront le risque de choc électrique.
- Éviter tout contact corporel avec des surfaces reliées à la terre telles que les tuyaux, les radiateurs, les cuisinières et les réfrigérateurs.** Il existe un risque accru de choc électrique si le corps est relié à la terre.
- Ne pas exposer les outils électriques à la pluie ou à l'humidité.** L'eau qui pénètre dans un outil électrique augmente le risque de choc électrique.
- Ne pas malmenier le cordon d'alimentation. N'utilisez jamais le cordon pour transporter, tirer ou débrancher l'outil électrique. Éloignez le cordon de la chaleur, de l'huile, des arêtes tranchantes ou des pièces mobiles.** Les cordons endommagés ou emmêlés augmentent le risque de choc électrique.
- Si vous utilisez un outil électrique à l'extérieur, utilisez une rallonge adaptée à une utilisation en extérieur.** L'utilisation d'un cordon adapté à une utilisation en extérieur réduit le risque de choc électrique.
- Si l'utilisation d'un outil électrique dans un endroit humide est inévitable, l'utiliser en le protégeant avec un dispositif à courant différentiel-résiduel, un disjoncteur de fuite à la terre ou un disjoncteur différentiel de fuite à la terre.** L'utilisation de ces dispositifs de protection réduit le risque de choc électrique.

### 3) **Protection individuelle,**

- Restez vigilant, surveillez ce que vous faites et faites preuve de bon sens lorsque vous utilisez un outil électrique. N'utilisez pas d'outil électrique lorsque vous êtes fatigué ou sous l'influence de drogues, d'alcool ou de médicaments.** Un moment d'inattention lors de l'utilisation d'outils électriques peut entraîner des blessures graves.
- Utilisez un équipement de protection individuelle. Portez toujours des lunettes de protection.** Un équipement de protection, tel qu'un masque anti-poussière, des chaussures de sécurité antidérapantes, un casque ou une protection auditive, utilisé dans des conditions appropriées réduit les blessures corporelles.
- Prévenez tout démarrage involontaire. Assurez-vous que l'interrupteur est en position d'arrêt avant de la raccorder à une source d'alimentation et/ou à une batterie, de prendre ou de transporter l'outil.** Porter des outils électriques avec votre doigt sur l'interrupteur ou des outils électriques sous tension dont l'interrupteur est allumé peut entraîner des accidents.
- Retirez toute clé avant d'allumer l'outil électrique.** Une clé laissée fixée à une pièce rotative de l'outil électrique peut entraîner des blessures.
- Ne vous penchez pas trop en avant lors de l'utilisation de l'outil. Se tenir toujours bien campé et en équilibre à tout moment.** Cela permet un meilleur contrôle de l'outil électrique dans des situations imprévues.
- Habilitez-vous correctement. Ne portez pas de vêtements amples ni de bijoux. Éloignez les mains, les cheveux et les vêtements des pièces en mouvement.** Les vêtements amples, les bijoux ou les cheveux longs peuvent être pris dans les pièces en mouvement.
- Si des dispositifs sont fournis pour être raccordés au matériel de dépoussiérage et assurez-vous que cela a été fait correctement et qu'ils sont utilisés comme il se doit.** L'utilisation de collecte de poussière peut réduire les risques liés à la poussière.
- Ne laissez pas l'habitude acquise par l'utilisation fréquente des outils vous pousser à baisser votre vigilance et à négliger les consignes de sécurité liés aux outils.** Une action imprudente peut causer des blessures graves en une fraction de seconde.

### 4) **Utilisation et entretien de l'outil électrique**

- Ne forcez pas l'outil électrique. Utilisez l'outil électrique adapté à votre application.** Un outil électrique approprié exécutera le travail mieux et de façon moins dangereuse s'il fonctionne dans les limites prévues.
- N'utilisez pas l'outil électrique si l'interrupteur ne permet pas de l'allumer et de l'éteindre.** Tout outil électrique qui ne peut pas être contrôlé par l'interrupteur est dangereux et doit être réparé.
- Débranchez la prise de la source d'alimentation ou retirez la batterie de l'outil électrique, si elle est détachable, avant d'effectuer des réglages, de changer d'accessoires ou de ranger des outils électriques.** De telles mesures de sécurité de prévention réduisent le risque de démarrage accidentel de l'outil électrique.
- Rangez les outils électriques inutilisés hors de portée des enfants et ne laissez pas des personnes n'ayant aucune maîtrise de l'outil électrique ou de ces instructions l'utiliser.** Les outils électriques sont dangereux entre les mains d'utilisateurs non formés.
- Entretenez les outils électriques et les accessoires. Vérifier qu'aucune pièce mobile n'est mal alignée, grippée ou brisée et s'assurer qu'aucun autre problème risque d'affecter le fonctionnement de l'outil électrique. S'il est endommagé, faites réparer l'outil électrique avant de l'utiliser.** De nombreux accidents sont causés par des outils électriques mal entretenus.
- Gardez les outils de coupe affûtés et propres.** Les outils de coupe correctement entretenus et présentant des bords tranchants sont moins susceptibles de se gripper et sont plus faciles à contrôler.
- Utilisez l'outil électrique, les accessoires et les embouts, etc. conformément à ces instructions, en tenant compte des conditions de travail et des travaux à effectuer.** L'utilisation de l'outil électrique pour des opérations différentes de celles prévues peut exposer à une situation dangereuse.
- Gardez les poignées et les surfaces de préhension sèches, propres et exemptes d'huile et de graisse.** Les poignées glissantes et les surfaces de préhension ne permettent pas une manipulation et un contrôle sûrs de l'outil dans les situations inattendues.

### 5) **Réparation**

- Faites réparer votre outil électrique par un réparateur qualifié utilisant uniquement des pièces de rechange identiques.** Cela garantira que la sécurité de l'outil électrique est maintenue.

## ⚠ AVERTISSEMENT

### **Pour réduire les risques associés au choc du produit abrasif, du support de disque, de la pièce à usiner ou occasionné par la rupture de l'outil, des bords tranchants, les vibrations et les bruits dangereux :**

- Lire, comprendre et suivre les informations de sécurité contenues dans ces instructions avant d'utiliser cet outil. Conserver ces instructions pour référence future.
- Seul un personnel correctement formé doit être autorisé à entretenir cet outil.
- Si on remarque des vibrations ou des bruits anormaux lors de l'utilisation de l'outil, cesser immédiatement de l'utiliser et vérifier les éléments usés ou endommagés. Rectifier ou remplacer l'élément suspect. Si des bruits anormaux ou des vibrations persistent, contactez 3M. Se reporter à la garantie.
- Avant utilisation, inspecter le produit abrasif et les accessoires pour détecter d'éventuels dommages. S'ils sont endommagés, les remplacer par un nouveau produit abrasif et des accessoires disponibles auprès de 3M.
- N'utilisez que des produits abrasifs, du matériel de montage, des dispositifs de sécurité et des accessoires fournis ou recommandés par 3M.
- Ne jamais utiliser cet outil sans que toutes les caractéristiques de sécurité soient en place et en bon état de fonctionnement.
- Ne jamais annuler ou désactiver les caractéristiques de sécurité de la commande marche-arrêt de telle sorte qu'elle soit en position marche.
- Ne jamais laisser des personnes non formées utiliser cet outil.
- L'outil ne doit pas être utilisé en présence de tiers.
- Les opérateurs et autres membres du personnel doivent toujours porter une protection pour les yeux, les oreilles et les voies respiratoires lorsqu'ils se trouvent dans la zone de travail ou lorsqu'ils utilisent ce produit. Suivez la politique de sécurité de l'employeur concernant l'équipement de protection individuelle ou les normes locales/nationales en matière de protection oculaire et d'autres équipements de protection individuelle.
- Porter des vêtements de protection en tenant compte du type de travail effectué.
- Une protection oculaire appropriée doit être portée à tout moment.
- Ne modifiez pas cet outil électrique ou les dispositifs de sécurité. Les modifications peuvent réduire l'efficacité des mesures de sécurité et augmenter les risques pour l'opérateur.
- Assurez-vous que la pièce à usiner est bien installée.

### **Pour réduire les risques d'incendie ou d'explosion :**

- Ne pas utiliser l'outil en atmosphère explosible, par exemple en présence de liquides, gaz ou poussières inflammables. Les abrasifs sont capables de créer des étincelles lors du travail du matériau, entraînant l'inflammation de poussières ou de vapeurs inflammables.
- Assurez-vous que l'outil est en bon état de fonctionnement.
- Soyez conscient de la matière travaillée. Se référer à la fiche technique santé-sécurité du matériau travaillé pour connaître le potentiel de risque d'incendie ou d'explosion.

### **Pour réduire les risques associés au décollage du produit abrasif ou de pièces abrasives :**

- Un produit abrasif, du matériel de montage, des dispositifs de sécurité ou des accessoires mal serrés pourraient endommager l'outil, le produit ou la pièce à usiner et blesser l'opérateur ou les personnes se trouvant à proximité.
- Vérifiez que la vitesse de fonctionnement maximale de l'abrasif ou des accessoires correspondants est égale ou supérieure à la vitesse nominale de l'outil électrique.

### **Pour réduire les risques associés à l'ingestion de poussières dangereuses ou à l'exposition cutanée/des yeux :**

- Les poussières et fumées générées lors de l'utilisation de l'outil électrique peuvent provoquer des problèmes de santé (par exemple : le cancer, des malformations congénitales, l'asthme ou la dermatite) ; l'évaluation du risque de ces dangers et la mise en œuvre de contrôles appropriés sont essentielles.
- L'évaluation du risque doit inclure la poussière créée par l'utilisation de l'outil et le potentiel de perturbation de la poussière existante.
- Utiliser et entretenir l'outil électrique tel que recommandé dans ces instructions, afin de minimiser les émissions de poussières ou de fumées.
- Lorsque des poussières ou des fumées sont créées, la priorité est de les contrôler au point d'émission.
- Les caractéristiques ou les accessoires intégrés pour la collecte, l'extraction ou la suppression des poussières ou fumées atmosphériques doivent être correctement utilisés et entretenus conformément aux instructions du fabricant.
- Sélectionner, entretenir et remplacer le consommable comme recommandé dans ces instructions, pour éviter une augmentation inutile de poussière ou de fumées.
- Utiliser une protection respiratoire conformément aux instructions de l'employeur et conformément aux réglementations relatives à la santé et sécurité au travail.
- Utilisez un système de collecte de poussière ou un échappement local comme indiqué dans la FDS du matériau sur lequel vous travaillez. Portez un masque et une protection des yeux et de la peau, approuvées par les autorités.
- Dégraissez régulièrement tous les conduits d'air, la zone au-dessus du plateau de disque et sous le cadre avec de l'air comprimé sc. Toutes les pièces en plastique doivent être nettoyées avec un chiffon doux et humide. N'utilisez JAMAIS de solvants pour nettoyer les pièces en plastique.
- Portez des lunettes de sécurité lorsque vous utilisez de l'air comprimé.
- Le non-respect de ces avertissements peut entraîner de graves lésions pulmonaires ou des blessures physiques.

### **Pour réduire les risques associés aux vibrations dangereuses :**

- Cessez d'utiliser l'outil électrique lorsque vous ressentez une gêne au niveau des doigts, des mains, des bras, des épaules, du cou ou d'autres parties de votre corps.
- Si vous ressentez un engourdissement, des picotements, des douleurs, un blanchissement de la peau ou tout autre inconfort supplémentaire pour les mains/poignets, cessez le travail rapidement pour consulter un médecin. Une surexposition aux vibrations résultant du travail/un mouvement répétitif peut paralyser les nerfs ou la circulation sanguine au niveau des mains et des bras.
- Tenez l'outil avec une prise légère mais sûre en tenant compte des forces de réaction de la main requises, car le risque de vibration est généralement plus important lorsque la force de prise est plus élevée.

### **Pour réduire les risques associés aux bruits dangereux :**

- Une exposition non protégée à des niveaux de bruit élevés peut entraîner des problèmes permanents, invalidants, une perte de l'audition ainsi que d'autres problèmes tels que des acouphènes (sifflements ou bourdonnements dans les oreilles).
- Toujours porter une protection auditive lors de l'utilisation de cet outil. Suivre la politique de sécurité de l'employeur ou les normes locales/nationales en matière d'équipement de protection individuelle.
- Utilisez des commandes appropriées pour réduire les vibrations de la pièce. Y compris, mais sans s'y limiter, les matériaux d'amortissement sur lesquels on travaille.

### **Pour réduire les risques associés aux travaux en hauteur :**

- Pour les travaux en hauteur, portez un casque de sécurité et protégez-vous des chutes de débris.
- Faites attention à l'environnement et aux personnes présentes sous la zone de meulage si vous travaillez sur une plate-forme.

## ⚠ AVERTISSEMENT

### **Pour réduire les risques associés liés à l'abrasion de la peau, aux brûlures, à la coupure, au sectionnement, au piégeage ou à l'enchevêtrement :**

- Éloignez les mains, les cheveux, les bijoux, les colliers et les vêtements des pièces en mouvement de l'outil.
- Porter des gants de protection appropriés pendant l'utilisation de l'outil.
- Ne pas toucher les pièces rotatives pendant l'utilisation de l'outil sous aucun prétexte.
- Tenez correctement l'outil. Soyez prêt à réagir face à des mouvements normaux comme soudains en gardant vos deux mains disponibles.
- N'utilisez que des lubrifiants recommandés par le fabricant ou proposés par l'usine.

## ⚠ AVERTISSEMENT

### **Pour réduire les risques associés au décollage de produit ou de pièces abrasifs :**

- Suivez les instructions pour vous assurer que le produit abrasif, le matériel de montage, les dispositifs de sécurité et les accessoires soient solidement fixés, alignés et en bon état de fonctionnement avant utilisation.
- Ne serrez pas trop le produit abrasif, le matériel de montage, les dispositifs de sécurité ou les accessoires.

- Ne faites jamais tourner l'outil librement sans inspecter l'outil, le produit abrasif, le matériel de montage, les dispositifs de sécurité et les accessoires.
- Ne pas démarrer l'outil par inadvertance.
- Ne jamais diriger ce produit vers soi ou vers autrui ni le mettre en marche par inadvertance.

#### Pour réduire le risque associé à la contamination de l'environnement :

- Éliminez toutes les poussières collectées lors du travail ainsi que les abrasifs concernés conformément à toutes les réglementations applicables ou à la FDS du matériau.
- Ne jetez pas les outils électriques dans les ordures ménagères ! Conformément à la directive européenne 2002/96/CE relative au traitement des déchets d'équipements électriques et électroniques et à sa transposition en droit national, les outils électriques usagés doivent être collectés séparément et recyclés dans le respect de l'environnement.
- La collecte séparée des produits et des emballages usagés permet de recycler les matériaux. L'utilisation de matériaux recyclés contribue à la prévention de la pollution de l'environnement et réduit la demande de matières premières.

## Mode d'emploi

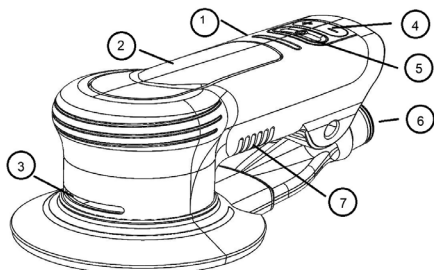

Illustr. 1

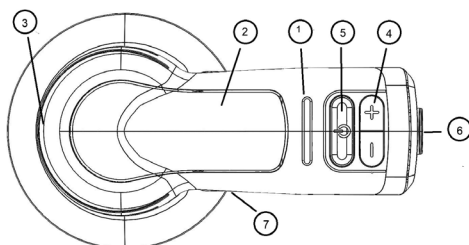

Illustr. 2

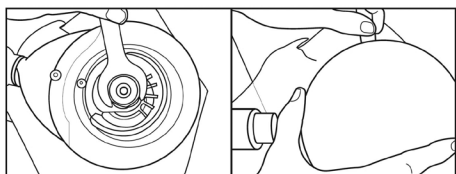

Illustr. 3

1	Afficheur LED
2	Levier d'activation
3	Entrée d'air de refroidissement
4	Contrôle de vitesse
5	Interrupteur Marche/Arrêt
6	Raccord pour tuyau de dé poussierage
7	Entrée d'air de refroidissement

#### AVANT UTILISATION

L'outil est destiné à être utilisé comme un outil manuel. Lors de l'utilisation de l'outil, il est toujours conseillé aux opérateurs de se tenir sur un sol solide, dans une position sûre, avec une prise et une base fermes. Sachez que la perceuse peut développer une réaction de couple.

#### INSTALLATION DU PLATEAU DE DISQUE (Voir l'illustration 4.)

Les plateaux de disque 3M™ sont spécialement conçus pour s'adapter à la perceuse orbitale aléatoire électrique 3M™. Un accessoire inapproprié peut endommager l'outil et la pièce.

1. Mettez l'outil hors tension ou déconnectez-le de la prise secteur de 100 à 130 VAC ou 220 à 240 VAC.
2. Fixez la tige avec la clé plate fournie avec l'outil et vissez le plateau de disque. Serrez fermement à la main. Ne serrez pas trop.
3. Pour retirer le plateau de disque, insérez la clé plate entre le plateau de disque et le carénage. Fixez la tige avec la clé plate et dévissez le plateau de disque.

#### MODE « EXÉCUTION » (Voir les illustrations 1 et 3)

Connectez l'outil à la prise secteur de 100 à 130 VAC ou de 220 à 240 VAC. À ce moment, il est en mode « Veille ». Ce mode empêche l'outil de fonctionner si le levier est poussé accidentellement.

1. Appuyez sur l'interrupteur Marche/Arrêt pour mettre l'outil sous tension. L'afficheur LED indiquera que l'outil est en mode Exécution et répondra à la pression du levier d'activation ou des boutons de contrôle de vitesse « +/- ». Le réglage de la vitesse de l'outil sera soit 10 000 tr/min, soit la vitesse la plus récente sélectionnée lors de l'utilisation précédente s'il n'a pas été déconnecté de la prise secteur.
2. Appuyez une fois sur le bouton « + » ou « - » pour modifier la vitesse par incréments de 1000 tr/min. L'afficheur LED affichera des réglages de vitesse croissants et décroissants en fonction du nombre de segments LED allumés.
3. L'outil peut maintenant être utilisé normalement. En mode « Exécution », les boutons « + » et « - » peuvent être utilisés pour augmenter et réduire la vitesse de l'outil à tout moment.

#### DÉMARRAGE ET ARRÊT DE LA PERCEUSE (Assurez-vous que le plateau de disque soit fixé sur l'outil et qu'il soit de la bonne taille et du bon type.)

1. Assurez-vous qu'un disque abrasif compatible est fixé au plateau.
2. Appuyez sur le bouton « + » ou « - » pour définir la vitesse souhaitée. Placez l'outil sur la surface à poncer. Assurez-vous que le disque abrasif est à plat sur la surface.
3. Appuyez sur le levier d'activation pour lancer l'outil. Relâchez le levier pour arrêter l'outil. Tenez fermement l'outil pour garder le contrôle. Utilisez une pression manuelle modérée pour maintenir le disque abrasif en contact avec une surface. Si l'outil semble difficile à contrôler sur la surface de ponçage, réduisez la pression manuelle ou augmentez la vitesse.



## FNCTION DE VITESSE MAXIMALE

La ponceuse orbitale aléatoire électrique 3M™ propose des vitesses maximales prédéfinies (4 000 à 10 000 tr/min). Lorsque l'outil est sous tension, tout réglage de vitesse sera enregistré jusqu'à ce que l'outil soit hors tension. Lorsque l'outil est hors tension, le réglage sera réinitialisé et défini à 10 000 tr/min après remise sous tension.

## SYSTÈMES DE PROTECTION CONTRE LES SURCHARGES

La ponceuse orbitale aléatoire électrique 3M dispose de deux systèmes pour la protéger de la surcharge et de la surchauffe.

### Système de surcharge de la déportance

La ponceuse a la capacité de surveiller et de maintenir la vitesse maximale prédéfinie pendant l'utilisateur exerce une pression manuelle qui augmente ou diminue pendant l'utilisation.

Pendant les moments où la pression manuelle est trop élevée, l'outil fera clignoter les LED pour avertir l'utilisateur. La pression manuelle élevée continue ne doit pas dépasser environ 30 N.

### Système de surchauffe de température

L'outil a la capacité de réguler sa température. Si la température atteint un niveau critique, l'outil passera en mode de protection de façon à limiter la vitesse et la puissance de sortie jusqu'à ce que la température normale soit atteinte.

## NETTOYAGE

1. Dégraissez régulièrement tous les conduits d'air, la zone au-dessus du plateau de disque et sous le cadre avec de l'air comprimé sec. Toutes les pièces en plastique doivent être nettoyées avec un chiffon doux et humide. N'utilisez JAMAIS de solvants pour nettoyer les pièces en plastique.
2. Portez des lunettes de sécurité lorsque vous utilisez de l'air comprimé.

## INFORMATIONS SUR LA SANTÉ ET LA SÉCURITÉ

**Avertissement** : Les produits industriels et professionnels 3M sont destinés, étiquetés et conditionnés pour la vente à des clients industriels et professionnels formés à leur utilisation sur le lieu de travail. Sauf indication contraire expresse sur l'emballage ou la documentation du produit concerné, ces produits ne sont pas destinés, étiquetés ou conditionnés pour la vente ou l'utilisation par les consommateurs (par exemple, pour le domicile, à titre personnel, dans un établissement scolaire, à des fins récréatives/sportives ou à d'autres fins non décrites sur l'emballage ou la documentation du produit concerné), et doivent être sélectionnés et utilisés conformément aux réglementations et normes de santé et de sécurité applicables (par exemple, aux É.-U. avec OSHA, ANSI), ainsi qu'à toute la documentation du produit, aux modes d'emploi, aux avertissements et autres limitations. L'utilisateur doit prendre toute mesure requise en vertu de tout rappel, action sur le terrain ou autre avis d'utilisation du produit. **L'utilisation abusive de produits industriels et professionnels 3M peut entraîner des blessures, des maladies, la mort ou des dommages matériels.** Pour obtenir de l'aide sur le choix et l'utilisation des produits, consultez votre professionnel de la sécurité sur site, votre hygiéniste industriel ou tout autre expert en la matière. Pour en savoir plus sur le produit, rendez-vous sur [www.3M.com](http://www.3M.com).

## INFORMATIONS SUR L'ÉLIMINATION

### Conforme aux mesures relatives au traitement de déchets d'équipements électriques et électroniques (DEEE)

- Ne jetez pas les appareils électriques au milieu des déchets municipaux non triés, utilisez plutôt des installations de collecte séparées.
- Contactez les autorités compétentes pour obtenir des informations sur les installations de collecte disponibles.
- Si les appareils électriques sont jetés dans des bacs à ordures ou des décharges, des substances dangereuses peuvent s'infiltrer dans les eaux souterraines et se retrouver dans la chaîne alimentaire, nuisant à votre santé et à votre bien-être.
- Lors du remplacement des appareils usagés par des neufs, le revendeur est également tenu de reprendre votre ancien appareil et de le mettre au rebut gratuitement.



## Déclaration de conformité de la Commission fédérale des communications (FCC)

**REMARQUE IMPORTANTE** : Cet équipement a fait l'objet de tests prouvant sa conformité aux limites imposées aux appareils numériques de classe A, conformément à la section 15 du règlement de la FCC. Ces limites sont conçues pour fournir une protection raisonnable contre les interférences nuisibles susceptibles de survenir lorsque l'équipement est utilisé dans un environnement commercial. En outre, cet équipement produit, utilise et peut émettre de l'énergie radio électrique et s'il n'est pas installé et employé conformément aux instructions, il peut provoquer des interférences nuisibles aux communications radio. L'utilisation de cet équipement dans une zone résidentielle est susceptible de provoquer des interférences dommageables, auquel cas il appartiendra à l'utilisateur de prendre en charge les conséquences de ces dysfonctionnements. **AVERTISSEMENT** : Tout changement ou modification, non expressément approuvé par la partie responsable de la conformité, pourraient faire perdre à l'utilisateur son droit à utiliser cet équipement.

**Garantie et limite de recours** : 3M garantit cet outil contre les défauts de fabrication et de matériaux dans des conditions de fonctionnement normales pendant un (1) an à compter de la date d'achat. Les informations et préconisations incluses dans le présent document sont inhérentes au produit 3M concerné et ne sauraient être appliquées à d'autres produits ou environnements. Toute action ou utilisation des produits faite en infraction de ces indications est réalisée aux risques et périls de leur auteur. De nombreux facteurs indépendants de la volonté 3M et du seul ressort et contrôle de l'utilisateur peuvent affecter l'utilisation et la performance d'un produit 3M, dans une situation donnée. Par conséquent, le client est le seul responsable de l'évaluation du produit et de la détermination de son adéquation et de son application, notamment en effectuant une évaluation des risques sur le lieu de travail et en examinant toutes les réglementations et normes applicables (par exemple OSHA, ANSI, etc.). L'absence d'évaluation, de sélection et d'utilisation correctes d'un produit 3M et de produits de sécurité appropriés, ou le non-respect de toutes les règles de sécurité en vigueur, peut entraîner des blessures, des maladies, la mort, et/ou porter atteinte aux biens. L'utilisateur doit utiliser l'outil conformément à toutes les instructions d'utilisation, consignes de sécurité et autres procédures applicables décrites dans le manuel d'utilisation pour pouvoir bénéficier de la garantie. 3M n'est en aucun cas tenu de réparer ou de remplacer un outil ou une pièce défectueuse en raison d'une usure normale, d'un entretien incorrect, d'un nettoyage inadéquat, d'un manque de lubrification, d'un environnement inadéquat, de services publics inappropriés, d'un erreur de la part d'un opérateur, d'une altération ou modification, d'une mauvaise manipulation, d'un manque de soin raisonnable ou en raison d'une cause accidentelle. Si un outil ou une pièce de celui-ci est défectueux pendant la période de garantie, votre recours exclusif et la seule obligation de 3M seront, à la discrétion de 3M, de réparer ou de remplacer l'outil ou de rembourser le prix d'achat.

**Limite de responsabilité** : À l'exception du recours limité indiqué ci-dessus, et sauf si la loi l'interdit, 3M ne saurait être tenue responsable de toute perte ou de tout dommage direct, indirect, spécifique, accessoire ou consécutif (y compris sans s'y limiter, des manques à gagner ou opportunités commerciales manquées) découlant de, ou lié au produit 3M, quelle que soit la nature du droit exercé, qu'elle soit fondée sur la garantie, le contrat, la négligence ou la stricte responsabilité.

**Présentation d'une demande de garantie** : Lors de l'envoi d'une demande de garantie, contactez votre distributeur conformément aux restrictions ci-dessus. Veuillez noter que toutes les demandes de garantie sont soumises à l'approbation du fabricant. Assurez-vous de conserver votre facture dans un endroit sûr. Celle-ci doit être soumise lors du dépôt d'une réclamation au titre de la garantie, dans un délai d'un an à compter de la date d'achat. Pour une assistance supplémentaire, appelez le 1-800-362-3550 (choisissez l'option 3, puis l'option 5).

**Réparation du produit après expiration de la garantie** : La réparation des outils abrasifs électriques 3M non couverts par la garantie est disponible auprès de 3M ou d'un réparateur d'outils 3M autorisé. Contactez votre distributeur d'outils abrasifs électriques 3M pour plus de détails, ou appelez le 1-800-362-3550.



Solutions Abrasives pour l'Industrie  
Centre Informations Clients 3M  
St. Paul, MN 55144-1000, États-Unis  
[www.3M.com/abrasives](http://www.3M.com/abrasives)

© 3M 2021.  
3M est une marque de 3M Company.  
34-8727-4332-2

Deutsch

Übersetzung der Originalbetriebsanleitung / Originalsprache Englisch

# BEDIENUNGSANLEITUNG FÜR ELEKTRO-EXZENTERSCHLEIFER

139 mm x 139 mm

4.000 U/min-10.000 U/min

100-130 VAC 60 Hz, 220-240 VAC 50-60 Hz

## Wichtige Sicherheitsinformationen

Bitte lesen und beachten Sie vor der Verwendung dieser Maschine alle Sicherheitsinformationen in dieser Anleitung. Bewahren Sie diese Bedienungsanleitung auf, damit Sie künftig darin nachschlagen können.

## Verwendungszweck

Diese Elektromaschine ist zur Nutzung in Arbeitsstätten und nur durch kompetente, geschulte Fachkräfte gemäß den Anweisungen dieser Bedienungsanleitung vorgesehen. Dieses Elektrowerkzeug wurde für die Verwendung mit einem Schleifteller und einer geeigneten Schleifscheibe zur Bearbeitung von Metall, Holz, Kunststoff und anderen Materialien konzipiert. Sie sollte nur für derartige Schleifarbeiten und innerhalb der angegebenen Kapazität und Leistungsangaben verwendet werden. Diese Maschine darf nur mit spezifischem, von 3M empfohlenem Zubehör bestückt werden. Die Nutzung zu anderen Zwecken oder mit anderem Zubehör kann zu unsicheren Arbeitsbedingungen führen.

Arbeiten Sie mit der Maschine nicht in Wasser oder unter übermäßig feuchten Einsatzbedingungen.

Verwenden Sie keine Schleifteller, deren maximal zulässige Drehzahl (U/min) oder maximal zulässige Durchlaufzeit unter den entsprechenden für die Maschine angegebenen Werten liegt. Verwenden Sie niemals Schleifteller, deren Gewicht und/oder Größe von den Auslegungen der Maschine abweichen.

### Erklärung der Konsequenzen, auf welche die Signalwörter hinweisen

- ⚠ WARNUNG:** Weist auf eine potenziell gesundheitsschädliche Situation hin, die zu Tod oder schweren Verletzungen und/oder Sachschäden führen kann, wenn sie nicht vermieden wird.
- ⚠ ACHTUNG:** Weist auf eine potenziell gesundheitsschädliche Situation hin, die zu leichten oder mittelschweren Verletzungen und/oder Sachschäden führen kann, wenn sie nicht vermieden wird.
- ⚠ HINWEIS:** Weist auf eine Situation hin, die zu Sachschäden führen könnte, wenn sie nicht vermieden wird.

### Zusammenfassung von Geräte-Konformitäts- und Prüfzeichen



### Zusammenfassung der auf der Maschine angebrachten Sicherheitsinformationen

	⚠ WARNUNG: LESEN UND BEACHTEN SIE DIE BETRIEBSANLEITUNG VOR VERWENDUNG DER MASCHINE.
	⚠ WARNUNG: TRAGEN SIE IMMER EINEN ZUGELASSENEN AUGENSCHUTZ
	⚠ WARNUNG: TRAGEN SIE IMMER EINEN ZUGELASSENEN GEHÖRSCHUTZ
	SCHÜRZESCHUTZ
	STAUBMASKENSCHUTZ
	GESICHTSSCHILDSCHUTZ
	HANDSCHUHSCHUTZ
	Symbol zur Entsorgung gemäß WEEE-Richtlinie

Lesen Sie vor Verwendung von Materialien die jeweiligen Sicherheitsdatenblätter (SDB).



Fordern Sie von den Lieferanten der Materialien des Werkstücks sowie des Schleifmittels die jeweiligen Sicherheitsdatenblätter an, sofern diese nicht bereits vorliegen.

## **⚠️ WARNUNG!**

Die Belastung durch vom Werkstück und/oder Schleifmitteln erzeugten STAUB kann zu Lungenschäden und/oder anderen körperlichen Beschwerden führen. Verwenden Sie gemäß dem Sicherheitsdatenblatt des zu bearbeitenden Materials eine Staubauffangvorrichtung oder örtliche Entlüftung. Tragen Sie einen gemäß den Arbeitsschutzbestimmungen zugelassenen Atem-, Augen- und Hautschutz.

Ein Missachten dieses Warnhinweises kann zu Lungenschäden und/oder anderen körperlichen Beschwerden oder Verletzungen führen.



## **⚠️ ALLGEMEINE SICHERHEITSHINWEISE FÜR SCHLEIFMASCHINEN**

**⚠️ WARNUNG:** Lesen Sie alle Warnhinweise und Gebrauchsanweisungen. Ein Nichtbeachten der Warnhinweise und Gebrauchsanweisungen kann zu Stromschlag und schweren Verletzungen führen.

**Bewahren Sie sämtliche Warnhinweise und Gebrauchsanweisungen auf, damit Sie künftig darin nachschlagen können.** Der Begriff „Schleifmaschine“ in den Warnhinweisen bezieht sich sowohl auf eine mit Netzstrom (Kabel) betriebene Schleifmaschine als auch auf eine batteriebetriebene (kabellose) Schleifmaschine.

### **1) Sicherheit am Arbeitsplatz**

- Achten Sie auf einen sauberen und gut beleuchteten Arbeitsbereich.** Unordnung und schlecht beleuchtete Bereiche erhöhen die Unfallgefahr.
- Verwenden Sie Schleifmaschinen nicht in explosionsgefährdeten Atmosphären, etwa in der Nähe von entzündlichen Flüssigkeiten, Gasen oder Staub.** Schleifmaschinen erzeugen Funken, die Staub oder Dämpfe entzünden können.
- Halten Sie während des Betriebs von Schleifmaschinen Kinder und umstehende Personen fern.** Ablenkungen können zum Verlust der Kontrolle über die Maschine führen.

### **2) Elektrische Sicherheit**

- Stecker von Schleifmaschinen müssen mit den vorhandenen Steckdosen kompatibel sein. Stecker dürfen nicht verändert werden. Verwenden Sie geerdete Schleifmaschinen nicht zusammen mit Adaptern.** Nicht veränderte Stecker und passende Steckdosen reduzieren das Stromschlagrisiko.
- Vermeiden Sie Körperkontakt mit geerdeten Oberflächen wie Rohrleitungen, Heizkörpern, Herden und Kühlschränken.** Durch die Erdung Ihres Körpers erhöht sich das Stromschlagrisiko.
- Schützen Sie Schleifmaschinen vor Regen und Feuchtigkeit.** In eine Schleifmaschine eindringendes Wasser erhöht das Stromschlagrisiko.
- Das Kabel darf nicht zweckentfremdet werden. Ziehen Sie niemals am Kabel (etwa um den Stecker aus der Steckdose zu ziehen), und tragen Sie die Schleifmaschine nicht am Kabel.** Schützen Sie das Kabel vor Hitze, Öl, scharfen Kanten und sich bewegenden Teilen. Beschädigte oder verhedderte Kabel erhöhen das Stromschlagrisiko.
- Verwenden Sie bei Betrieb von Schleifmaschinen im Freien ein für den Außenbereich geeignetes Verlängerungskabel.** Dies reduziert das Stromschlagrisiko.
- Falls der Betrieb der Schleifmaschine in feuchten Umgebungen unvermeidbar ist, verwenden Sie zum Anschluss einen Fehlerstromschutzschalter („RCD“), eine durch einen FI-Schalter geschützte Steckdose („GFCI“) oder einen Fehlerstromschutzschalter („ELCB“) an.** Die Verwendung von RCD, GFCI oder ELCB reduziert das Stromschlagrisiko.

### **3) Persönliche Sicherheit**

- Seien Sie bei Verwendung von Schleifmaschinen stets aufmerksam, und wenden Sie gesunden Menschenverstand an. Verwenden Sie Schleifmaschinen nicht, wenn Sie müde sind oder unter dem Einfluss von Alkohol, Drogen oder Medikamenten stehen.** Ein Moment der Unachtsamkeit kann während des Betriebs von Schleifmaschinen zu schwerwiegenden Verletzungen führen.
- Verwenden Sie persönliche Schutzausrüstung. Arbeiten Sie stets mit Augenschutz.** Durch das Tragen angemessener Schutzausrüstung wie etwa Staubschutzmaske, rutschfeste Sicherheitsschuhe, Schutzhelm und Gehörschutz verringert sich die Verletzungsgefahr.
- Vermeiden Sie ein unbeabsichtigtes Einschalten der Maschine. Stellen Sie sicher, dass sich die Ein/Aus-Taste der Maschine in der Aus-Position befindet, bevor Sie sie an die Stromversorgung (Steckdose oder Batterie) anschließen, hochheben oder tragen.** Wenn Sie beim Tragen von an die Stromversorgung angeschlossenen Schleifmaschinen den Finger an der Ein/Aus-Taste haben oder diese sich in der Ein-Position befindet, während Sie die Maschine an die Stromversorgung anschließen, erhöht sich die Unfallgefahr.
- Entfernen Sie vor dem Einschalten der Schleifmaschine sämtliche Werkzeuge, das zum Einstellen der Maschine verwendet wurde.** Ein an einem rotierenden Teil der Schleifmaschine belassener Schraubenschlüssel kann zu Verletzungen führen.
- Arbeiten Sie nicht in überstreckter Haltung. Achten Sie stets auf einen festen und ausbalancierten Stand.** Dies erhöht die Kontrolle über die Schleifmaschine in unerwarteten Situationen.
- Tragen Sie geeignete Kleidung. Tragen Sie weder lose Kleidung noch Schmuck. Halten Sie Haare und Kleidung von sich bewegenden Teilen fern.** Lose Kleidung, Schmuck oder lange Haare können sich in beweglichen Teilen verfangen.
- Wenn Maschinen für den Betrieb mit einer Staubabsaugung und Auffangvorrichtung ausgelegt sind, stellen Sie deren ordnungsgemäße Anbringung und Verwendung sicher.** Die Verwendung einer Staubauffangvorrichtung kann zur Reduzierung staubbedingter Gefahren beitragen.
- Auch wenn Sie schon sehr oft mit Elektrogeräten gearbeitet haben, sollten Sie nicht nachlässig werden und die Grundprinzipien des sicheren Umgangs mit Werkzeug außer Acht lassen.** Eine einzige unbedachte Aktion kann innerhalb von Sekundenbruchteilen eine schwerwiegende Verletzung zur Folge haben.

### **4) Verwendung und Pflege von Schleifmaschinen**

- Überlasten Sie die Schleifmaschine nicht. Verwenden Sie die zu Ihrer Anwendung passende Schleifmaschine.** Mit der richtigen Schleifmaschine gelingt die Arbeit besser und sicherer in der vorgesehenen Zeit.
- Verwenden Sie die Schleifmaschine nicht, wenn die Ein/Aus-Taste defekt ist.** Eine Schleifmaschine, die sich nicht über die Ein/Aus-Taste bedienen lässt, stellt eine Gefahr dar und muss repariert werden.
- Trennen Sie die Schleifmaschine von der Stromquelle und/oder entnehmen Sie die Batterie (sofern herausnehmbar), bevor Sie Einstellungen daran ändern, Zubehör austauschen oder die Maschine lagern.** Diese Vorsichtsmaßnahmen reduzieren das Risiko eines versehentlichen Einschaltens der Schleifmaschine.
- Bewahren Sie die ungenutzte Schleifmaschine außerhalb der Reichweite von Kindern auf und lassen Sie sie nicht von Personen bedienen, die nicht mit solchen Maschinen oder der vorliegenden Bedienungsanleitung vertraut sind.** Schleifmaschinen stellen in den Händen von ungeschulten Personen eine Gefahr dar.
- Halten Sie Schleifmaschinen und Zubehör ordnungsgemäß in Stand. Prüfen Sie sie auf falsch ausgerichtete, hakende oder schleifende bewegliche Teile und andere Bedingungen, die den Betrieb der Schleifmaschine beeinträchtigen könnten. Lassen Sie Schäden reparieren, bevor Sie die Schleifmaschine erneut verwenden.** Schlechte Instandhaltung zählt in Verbindung mit Schleifmaschinen zu den häufigsten Unfallursachen.
- Halten Sie Schneidwerkzeuge scharf und sauber.** Ordnungsgemäß instand gehaltene Schneidwerkzeuge mit scharfen Schneidkanten ermöglichen sauberes, reibungsloses Arbeiten und lassen sich leichter kontrollieren.
- Verwenden Sie die Schleifmaschine, das Zubehör, Aufsätze usw. gemäß dieser Anleitung unter Berücksichtigung der Arbeitsbedingungen und der auszuführenden Arbeit.** Die Verwendung der Schleifmaschine außerhalb des vorgesehenen Anwendungsbereichs kann zu Gefahrensituationen führen.
- Achten Sie darauf, dass Griffe und Griffflächen trocken, sauber und frei von Öl und Fett sind.** Sind Griffe und Griffflächen rutschig, lässt sich die Maschine in unerwarteten Situationen nicht mehr sicher handhaben.

### **5) Service**

- Lassen Sie die Schleifmaschine von einer qualifizierten Fachkraft warten. Zum Austausch von Teilen dürfen nur von 3M bezogene oder empfohlene Ersatzteile verwendet werden.** Dies trägt zur Aufrechterhaltung der Sicherheit der Schleifmaschinen bei.

## **WARNUNG**

### **Zur Reduzierung der Risiken im Fall eines Bruchs des Schleifprodukts, des Schleiftellers, des Werkstücks oder der Maschine oder der Risiken durch scharfe Kanten, Materialriss, Vibrationen und gesundheitsschädlichen Lärm:**

- Lesen und beachten Sie vor der Verwendung dieser Maschine alle Sicherheitsinformationen in dieser Anleitung. Bewahren Sie diese Bedienungsanleitung auf, damit Sie künftig darin nachschlagen können.
- Diese Maschine darf nur von ordnungsgemäß geschulten Fachkräften gewartet werden.
- Wenn während des Betriebs der Maschine ungewöhnliche Geräusche oder Vibrationen auftreten, stellen Sie den Betrieb sofort ein und prüfen Sie die Maschine auf verschlissene oder beschädigte Teile. Sorgen Sie für die Korrektur oder den Austausch verdächtigter Teile. Falls weiterhin ungewöhnliche Geräusche oder Vibrationen auftreten, wenden Sie sich an 3M. Beachten Sie die Garantiehinweise.
- Prüfen Sie das Schleifprodukt und Zubehör vor Gebrauch auf mögliche Schäden. Tauschen Sie ein beschädigtes Schleifprodukt oder Zubehör durch Ersatzteile von 3M aus.
- Verwenden Sie nur von 3M gelieferte oder empfohlene Schleifprodukte, Montageeile, Sicherheitsvorrichtungen und Zubehör.
- Betreiben Sie diese Maschine nicht, wenn nicht alle Sicherheitsmaßnahmen gewährleistet sind oder sich die Maschine nicht in einwandfreiem Zustand befindet.
- Die Sicherheitsfunktionen der Start-Stopp-Automatik dürfen in keinem Fall außer Kraft gesetzt oder deaktiviert werden.
- Lassen Sie diese Maschine nicht von ungeschulten Personen bedienen.
- Die Maschine darf nicht in Gegenwart von umstehenden Personen betrieben werden.
- Anwender und andere Personen müssen innerhalb des Arbeitsbereichs oder während der Bedienung des Produkts stets Augen-, Gehör- und Atemschutz tragen. Befolgen Sie die Sicherheitsvorschriften Ihres Arbeitgebers zu PSA oder lokal/national geltender Sicherheitsnormen für Augenschutz und andere persönliche Schutzausrüstung.
- Tragen Sie für den jeweiligen Anwendungsbereich angemessene Schutzausrüstung.
- Tragen Sie stets einen ordnungsgemäßen Augenschutz.
- Nehmen Sie keine Veränderungen an dieser Schleifmaschine oder ihren Sicherheitsvorrichtungen vor. Veränderungen können die Wirksamkeit von Sicherheitsmaßnahmen reduzieren und das Risiko für den Anwender erhöhen.
- Stellen Sie sicher, dass das Werkstück sicher befestigt ist.

### **Reduzierung der Explosions- und/oder Feuergefahr:**

- Verwenden Sie die Maschine nicht in explosionsgefährdeten Atmosphären, etwa in der Nähe von entzündlichen Flüssigkeiten, Gasen oder Staub. Schleifmittel können bei der Arbeit am Material Funken erzeugen, durch die sich entflammbarer Staub oder Dämpfe entzünden können.
- Stellen Sie sicher, dass sich das Werkzeug in einwandfreiem Zustand befindet.
- Seien Sie sich des Werkstoffs bewusst, der bearbeitet wird. Prüfen Sie die potenzielle Feuer- und Explosionsgefahr des zu bearbeitenden Materials in dessen Sicherheitsdatenblatt.

### **Reduzierung der Risiken durch weggeschleuderte Schleifprodukte oder Teile:**

- Unzureichend festgezogene Schleifprodukte, Montageeile, Sicherheitsvorrichtungen oder Zubehörteile können die Maschine, das Produkt und/oder das Werkstück beschädigen bzw. den Anwender oder umstehende Personen verletzen.
- Vergewissern Sie sich, dass die auf Schleifmitteln und/oder Zubehör angegebene maximale Drehzahl der Nennndrehzahl der Schleifmaschine entspricht oder höher ist.

### **Zur Reduzierung der Risiken durch den Kontakt von gesundheitsgefährdendem Staub mit Schleimhäuten, Augen oder Haut:**

- Die bei Arbeiten mit Schleifmaschinen entstehenden Stäube und Dämpfe können zu Gesundheitsschäden führen (z. B. Krebs, Geburtsfehler, Asthma und/oder Dermatitis). Die Risikobewertung dieser Gefahren und die Umsetzung geeigneter Sicherheitsmaßnahmen sind unerlässlich.
- Bei der Risikobewertung ist sowohl der durch die Verwendung der Maschine entstehende Staub als auch Umgebungsstaub zu berücksichtigen, der während der Arbeit aufgewirbelt werden kann.
- Betreiben Sie die Schleifmaschine gemäß dieser Bedienungsanleitung, um möglichst wenig Staub oder Dämpfe zu erzeugen.
- Erzeugte Stäube oder Dämpfe sollten bereits bei der Entstehung kontrolliert werden.
- Verwenden und warten Sie alle integrierten Funktionen und Zubehörteile zum Auffangen, Absaugen oder Unterdrücken von über die Luft übertragenem Staub oder Dämpfen ordnungsgemäß entsprechend den Herstelleranweisungen.
- Berücksichtigen Sie bei der Auswahl, der Wartung und dem Austausch von Verbrauchsmaterial die vorliegende Bedienungsanleitung, um eine unnötig hohe Staub- oder Dampfbildung zu vermeiden.
- Tragen Sie gemäß den Anweisungen Ihres Arbeitgebers sowie den Arbeitsschutzvorgaben Atemschutz.
- Verwenden Sie eine Staubauffangvorrichtung oder örtliche Entlüftung gemäß dem Sicherheitsdatenblatt des zu bearbeitenden Materials. Tragen Sie einen gemäß den staatlichen Arbeitsschutzbestimmungen zugelassenen Atem-, Augen- und Hautschutz.
- Blasen Sie regelmäßig alle Luftleitungen sowie den Bereich auf dem Schleifteller und unter dem Gummikragen mit trockener Druckluft frei. Alle Kunststoffteile sollten mit einem weichen, feuchten Tuch gereinigt werden. Verwenden Sie zum Reinigen der Kunststoffteile niemals Lösemittel.
- Tragen Sie bei Arbeiten mit Druckluft eine Schutzbrille.
- Ein Missachten dieser Warnhinweise kann zu Lungenschäden und/oder anderen körperlichen Beschwerden oder Verletzungen führen.

### **Reduzierung der Risiken, verursacht durch gesundheitsschädliche Vibrationen:**

- Stellen Sie den Betrieb der Schleifmaschine ein, wenn Sie Beschwerden in Fingern, Händen, Armen, Schultern, Nacken oder anderen Körperteilen fühlen.
- Falls Sie Taubheit, Kribbeln, Schmerzen, Aufhellung der Haut oder sonstige Beschwerden in den Händen/Handgelenken fühlen, unterbrechen Sie umgehend die Arbeit und konsultieren Sie einen Arzt. Übermäßige Vibrationsbelastung durch monotone Arbeit/Bewegungen Schwingungen durch Beschwerden oder Verletzungen an Händen, Handgelenken und Armen kann behindernde Schäden an Nerven und Blutgefäßen in Händen und Armen verursachen.
- Halten Sie die Maschine mit leichtem, aber sicherem Griff fest und berücksichtigen Sie dabei die nötige Reaktionskraft der Hände, weil das Risiko von Vibration generell größer ist, wenn die Kraft am Griff höher ist.

### **Reduzierung der Risiken durch gesundheitsschädlichen Lärm:**

- Die ungeschützte Belastung des Gehörs durch hohe Lärmpegel kann zu dauerhaftem, behinderndem Hörverlust und anderen Beschwerden wie Tinnitus (Klingelndes, summendes oder pfeifendes Ohrgeräusch) führen.
- Tragen Sie während des Betriebs dieser Maschine stets einen Gehörschutz. Befolgen Sie die Sicherheitsvorschriften Ihres Arbeitgebers wie lokal/national geltende Sicherheitsnormen für persönliche Schutzausrüstung.
- Setzen Sie geeignete Schutzmaßnahmen, um die Vibration des Werkstücks zu reduzieren. Die gilt auch für bearbeitete dämmende Materialien.

### **Reduzierung der Risiken bei Arbeiten über dem Kopf:**

- Tragen Sie bei Arbeiten über dem Kopf einen Schutzhelm und schützen Sie sich vor herabfallenden Splintern.
- Bei Arbeiten auf einer Plattform auf die Umgebung und unter den Schleifarbeiten stehende Personen achten.

## **WARNUNG**

### **Reduzierung der Risiken durch Hautabschürfungen, Verbrennungen, Schnitte, Abtrennen, Verfangen oder Verheddern:**

- Halten Sie Hände, Haare, Schmuck, Halstücher und Kleidung vom rotierenden Teil der Maschine fern.
- Tragen Sie während des Betriebs der Maschine geeignete Schutzhandschuhe.
- Berühren Sie während des Betriebs niemals die rotierenden Teile.
- Halten Sie die Maschine richtig. Seien Sie bereit, normalen oder plötzlichen Bewegungen entgegenzusteuern - beide Hände müssen verfügbar sein.
- Verwenden Sie nur vom Hersteller empfohlene oder von der Anlage bestimmte Schmiermittel.

## Reduzierung der Risiken durch weggeschleuderte Schleifprodukte oder Teile:

- Montieren Sie Schleifprodukt, Montageteile, Sicherheitsvorrichtungen und Zubehör mit Sorgfalt gemäß den Anweisungen, um sicherzustellen, dass sie vor der Verwendung sicher befestigt, ausgerichtet und in einwandfreiem Betriebszustand sind.
- Überdrehen Sie nie Schleifprodukt, Montageteile, Sicherheitsvorrichtungen oder Zubehör.
- Lassen Sie die Maschine nie nachlaufen, ohne sie, das Schleifprodukt, Montageteile, Sicherheitsvorrichtungen und Zubehör zu prüfen.
- Achten Sie darauf, dass sich die Maschine nicht unbeabsichtigt einschaltet.
- Zeigen Sie mit diesem Produkt niemals auf sich selbst oder andere Personen.

## Reduzierung von mit Umweltverschmutzung einhergehenden Risiken:

- Entsorgen Sie den gesamten Prozessstaub betroffene Schleifmittel in Übereinstimmung mit allen geltenden Vorschriften und/oder Material-Sicherheitsdatenblättern.
- Entsorgen Sie Elektrowerkzeuge nicht mit dem Hausmüll! Im Einklang mit der ins einzelstaatliche Recht überführten europäischen Richtlinie 2002/96/EG über Elektro- und Elektronik-müssen ausgediente Elektrowerkzeuge gesammelt und umweltfreundlich recycelt werden.
- Die getrennte Sammlung gebrauchter Produkte und Verpackungen ermöglicht das Recycling von Material. Die Verwendung von recycelten Werkstoffen trägt zur Vermeidung von Umweltverschmutzung bei und reduziert die Nachfrage nach Rohstoffen.

## Betriebsanleitung



Abb. 1



Abb. 2

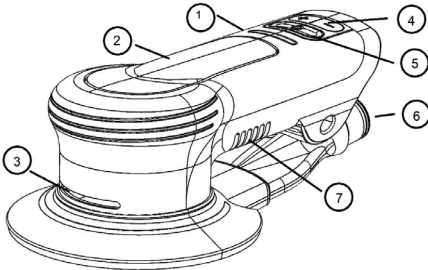

Abb. 3

1	LED-Display
2	Betätigungshebel
3	Kühlluftauslass
4	Drehzahlregler
5	Ein-/Ausschaltfunktion:
6	Staubschlauchanschluss
7	Kühllufteinlass

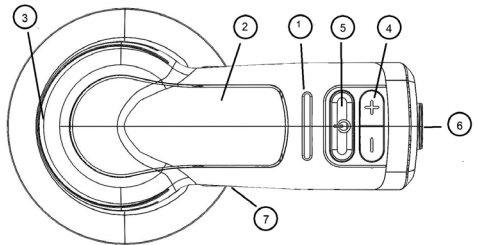
### VOR DER INBETRIEBNAHME

Die Maschine dient ausschließlich für den Einsatz als Handwerkzeug. Der Anwender sollte während der Verwendung der Maschine stets auf stabilen Stand auf festem Untergrund achten und die Maschine sicher im Griff haben. Die Schleifmaschine kann ein Gegenmoment entwickeln.

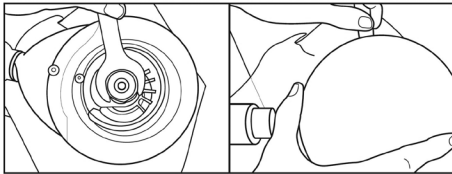
### SCHLEIFTELLER ANBRINGEN (siehe Abbildung 4)

3M™ Schleifteller sind speziell passend zum 3M™ Elektro-Exzenterschleifer ausgelegt. Unpassende Schleifteller könnten Maschine und Werkstück beschädigen.

1. Schalten Sie die Maschine auf „AUS“, oder ziehen Sie den Stecker aus der 100-130 VAC oder 220-240 VAC Steckdose.
2. Fixieren Sie die Spindel mit dem Schraubenschlüssel (im Lieferumfang der Maschine enthalten), und schrauben Sie den Schleifteller auf. Ziehen Sie den Schleifteller nur handfest an. Ziehen Sie ihn nicht zu fest an.
3. Um den Schleifteller zu entfernen, setzen Sie den Schraubenschlüssel zwischen Gummikragen und Schleifteller an. Fixieren Sie die Spindel mit dem Schraubenschlüssel, und schrauben Sie den Schleifteller ab.

### BETRIEBSMODUS (siehe Abbildungen 1 und 3)

Schließen Sie das Werkzeug an die 100-130 VAC oder 220-240 VAC Steckdose an. In diesem Moment ist die Maschine im „Stand-By“-Modus. In diesem Modus wird verhindert, dass die Maschine sich durch unbeabsichtigtes Drücken des Hebels einschaltet.

1. Drücken Sie den EIN/AUS-Schalter, um das Werkzeug einzuschalten. Das LED-Display zeigt an, dass die Maschine im Laufmodus ist und auf Drücken des Betätigungshebels oder der Tasten „+/-“ des Drehzahlreglers reagiert. Die Drehzahlstellung des Werkzeugs ist entweder 10.000 U/min oder die während der vorherigen Verwendung gewählte Drehzahl, falls keine Trennung von der AC-Stromversorgung erfolgt ist.
2. Drücken Sie die Taste „+“ oder „-“ einmal, um die Drehzahl in Schritten von 1.000 U/min zu ändern. Das LED-Display zunehmende und abnehmende Einstellungen der Drehzahl durch die Anzahl der leuchtenden LED-Segmente an.
3. Die Maschine kann nun normal verwendet werden. Im Laufmodus können die Tasten „+“ und „-“ verwendet werden, um jederzeit die Drehzahl der Maschine zu erhöhen oder zu senken.

## SCHLEIFMASCHINE EIN- UND AUSSCHALTEN (sich vergewissern, dass der Schleifteller auf der Maschine befestigt ist und Größe und Typ stimmen)

1. Achten Sie darauf, dass die richtige Schleifscheibe auf dem Schleifteller angebracht ist.
2. Drücken Sie die Taste „+“ oder „-“, um die gewünschte Drehzahl einzustellen. Setzen Sie die Maschine an der zu schleifenden Fläche an. Achten Sie darauf, dass die Schleifscheibe flach auf dem Schleifteller aufliegt.
3. Drücken Sie den Betätigungshebel, um die Maschine zu starten. Lassen Sie den Betätigungshebel los, um die Maschine anzuhalten. Behalten Sie die Maschine im Griff, um die Kontrolle zu behalten. Üben Sie sanften Druck mit der Hand aus, damit die Schleifscheibe auf der Fläche anliegt. Falls die Maschine auf der Schleiffläche schwierig zu kontrollieren ist, reduzieren Sie das Andrücken mit der Hand oder erhöhen die eingestellte Drehzahl.

## HÖCHSTDREHZAHLFUNKTION

Der 3M™ Elektro-Exzenterschleifer hat voreingestellte Höchstdrehzahlen (4.000 und 10.000 U/min).

Ist die Maschine auf „EIN“ geschaltet, wird jede eingestellte Drehzahl gespeichert, bis die Maschine auf „AUS“ geschaltet wird. Wird die Maschine ausgeschaltet, kehrt die Einstellung beim erneuten Einschalten zu 10.000 U/min zurück.

## ÜBERLASTSCHUTZ

Der 3M™ Elektro-Exzenterschleifer ist mit zwei Systemen ausgestattet, die ihn vor Überlastung und Überhitzung schützen.

### Überlastschutz gegen zu starkes Andrücken

Die Schleifmaschine überwacht die voreingestellte Höchstdrehzahl und behält sie bei, wenn der Anwender mit der Hand stärker oder schwächer andrückt. Während Zeiten übermäßig starken Andrückens mit der Hand blinken die LEDs der Maschine, um den Anwender zu warnen. Die Maschine sollte mit der Hand dauerhaft nicht mit mehr als ca. 3 kg (30 N) angedrückt werden.

### Überhitzungsschutz

Die Maschine kann ihre Temperatur überwatchen. Erreicht die Temperatur ein schädliches Niveau, schaltet die Maschine in einen Schutzmodus, in dem Drehzahl und Leistung begrenzt werden, bis wieder eine normale Temperatur erreicht wird.

## REINIGEN

1. Blasen Sie regelmäßig alle Luftleitungen sowie den Bereich über dem Schleifteller und unter dem Gummikragen mit trockener Druckluft frei. Alle Kunststoffteile sollten mit einem weichen, feuchten Tuch gereinigt werden. Verwenden Sie zum Reinigen der Kunststoffteile NIEMALS Lösemittel.
2. Tragen Sie bei Arbeiten mit Druckluft eine Schutzbrille.

## PRODUKT- UND SICHERHEITSDATEN

3M Produkte zur industriellen und gewerblichen Nutzung sind für den Verkauf an geschulte industrielle und gewerbliche Kunden für den Einsatz am Arbeitsplatz vorgesehen, gekennzeichnet und verpackt. Wenn nicht anderweitig auf der Produktverpackung oder in der Produktbeilage ausgewiesen, sind diese Produkte nicht für Verkauf an oder Gebrauch durch Verbraucher vorgesehen, gekennzeichnet und verpackt (z. B. für den Heimgebrauch, den persönlichen Gebrauch, die Nutzung in der Grund- oder Sekundarschule, in der Freizeit/beim Sport oder andere Verwendungszwecke, die auf der Produktverpackung oder in der Produktbeilage beschrieben sind). Sie müssen immer in Übereinstimmung mit den relevanten Vorschriften und Normen (z. B. US OSHA, ANSI) sowie mit allen Produkterlagen, Gebrauchsanweisungen, Warnhinweisen und anderen Beschränkungen ausgewählt und verwendet werden, und der Benutzer muss alle Maßnahmen ergreifen, die im Rahmen eines Rückrufs, einer Feldaktion oder einer anderen Mitteilung zur Produktverwendung erforderlich sind. **Der unsachgemäße Gebrauch von 3M Produkten zur industriellen und gewerblichen Nutzung kann zu Verletzungen Krankheit, Tod oder Sachschäden führen.** Wenden Sie sich für Hilfe bei der Produktauswahl an Ihren Sicherheitsexperten, Industriehygieniker oder anderen Sachverständigen vor Ort. Weitere Produktinformationen finden Sie unter [www.3m.com](http://www.3m.com).

## INFORMATIONEN ZUR ENTSORGUNG

### Einhaltung der EU-Richtlinie über Elektro- und Elektronik-Altgeräte („WEEE-Richtlinie“)

- Entsorgen Sie Elektrogeräte nicht im ungetrennten Hausmüll, sondern verwenden Sie getrennte Einrichtungen zur Sammlung.
- Kontaktieren Sie Ihre örtlichen Behörden für Informationen zu verfügbaren Sammelsystemen.
- Werden Elektrogeräte auf Deponien oder Müllhalden entsorgt, können gesundheitsschädliche Stoffe ins Grundwasser und in die Nahrungskette gelangen und Ihre Gesundheit und Ihr Wohlbefinden schädigen.
- Werden alte Geräte durch neue ersetzt, ist die Händler gesetzlich verpflichtet, Ihr altes Gerät zur Entsorgung kostenfrei zurückzunehmen.



### Erklärung zur Einhaltung der Bestimmungen der Federal Communications Commission („FCC“)

**WICHTIGER HINWEIS:** Diese Geräte wurden getestet und in diesen Tests wurde festgestellt, dass sie die Grenzwerte für digitale Geräte der Klasse A gemäß Teil 15 der FCC-Bestimmungen einhalten. Diese Grenzwerte sollen angemessenen Schutz vor gesundheitsgefährdender Strahlung bieten, wenn die Geräte in einem gewerblichen Umfeld betrieben werden. Diese Geräte generieren und nutzen Hochfrequenzenergie und können diese abstrahlen. Wenn sie nicht der Anleitung entsprechend installiert und verwendet werden, können sie schädliche Funkkommunikationsstörungen verursachen. Der Betrieb dieser Geräte in einem Wohngebiet verursacht wahrscheinlich schädliche Störungen, und in diesem Fall muss der Benutzer die Störungen auf eigene Kosten beheben. HINWEIS: Änderungen oder Modifizierungen, die nicht ausdrücklich von der für die Einhaltung der Bestimmungen verantwortlichen Partei genehmigt wurden, können die Befugnis des Anwenders zum Betrieb des Geräts entfallen lassen.

**Gewährleistung und beschränkter Gewährleistungsbefehl:** 3M gewährleistet für dieses Werkzeug unter normalen Arbeitsbedingungen eine Garantie für ein (1) Jahr ab dem Kaufdatum gegen alle Fertigungs- und Materialmängel. 3M SCHLIESST ALLE ANDEREN AUSDRÜCKLICHEN ODER STILLSCHWEIGENDEN GEWÄHRLEISTUNGEN ODER BEDINGUNGEN AUS, INSBESONDERE IMPLIZITE GEWÄHRLEISTUNGEN ODER BEDINGUNGEN DER MARKTGÄNGIGKEIT ODER EIGNUNG FÜR EINEN BESTIMMTEN ZWECK, DIE AUS EINER GESCHÄFTSBEZIEHUNG ODER AUS HANDELSBRAUCH ENTSTEHEN. Viele Faktoren, die außerhalb der Kontrolle von 3M liegen und nur innerhalb des Wissens und der Kontrolle des Benutzers liegen, können die Verwendung und Leistung eines 3M Produkts in einer bestimmten Anwendung beeinflussen. Daher liegt es in der alleinigen Verantwortung des Kunden einzuschätzen, ob das Produkt für den von ihm vorgesehenen Zweck geeignet ist. Dies schließt eine Risikoeinschätzung des Arbeitsplatzes sowie eine Durchsicht aller relevanten Verordnungen und Normen (z. B. OSHA, ANSI usw.) ein. Wird die angemessene Bewertung, Auswahl und der Einsatz von 3M Produkten und geeigneter Sicherheitsausrüstung versäumt oder werden die relevanten Sicherheitsverordnungen nicht beachtet, kann dies zu Verletzungen, Krankheit, Tod und/oder Sachschäden führen. Zur Inanspruchnahme der Garantie muss der Anwender dieses Werkzeug im Einklang mit allen anwendbaren Betriebsanleitungen, Sicherheitsvorkehrungen und anderen im Betriebshandbuch erwähnten Verfahren nutzen. 3M ist nicht zur Reparatur oder zum Austausch eines Werkzeugs oder Teils verpflichtet, das Mängel infolge von normalem Verschleiß, unzureichender oder unsachgemäßer Wartung, fehlender Schmierung, einer ungeeigneten Betriebsumgebung, ungeeigneter Hilfsmittel, Fehlbienutzung oder Missbrauch, Eingriffe oder Änderungen, falscher Handhabung, Fehlen angemessener Sorgfalt oder sonstigen unbeabsichtigten Ursachen aufweist. Besteht ein Werkzeug oder Zubehörteil innerhalb dieser Garantiefrist Mängel aufweist, besteht die einzige und ausschließliche Abhilfe nach Wahl von 3M in der Reparatur oder dem Austausch des 3M Produkts oder der Erstattung des Kaufpreises.

**Haftungsbeschränkung:** Außer der oben angegebenen beschränkten Abhilfe und soweit der Haftungsausschluss nicht gesetzlich untersagt ist, haftet 3M nicht für jedweden Verlust oder Schaden, der durch das 3M Produkt entsteht oder mit ihm verbunden ist, sei dieser nun direkt, indirekt, speziell, zufällig oder ein Folgeschaden (insbesondere nicht für entgangene Gewinne und Geschäftsgelegenheiten). Dies gilt unabhängig von rechtlichen oder billigsrechtlichen Gesichtspunkten, insbesondere Gewährleistung, Vertrag, Fahrlässigkeit oder verschuldensunabhängiger Haftung.

**Übermittlung eines Garantieanspruchs:** Wenden Sie sich zur Übermittlung eines Garantieanspruchs an Ihren Händler unter Befolgung der oben genannten Einschränkungen. Bitte beachten Sie, dass alle Garantieansprüche der Genehmigung des Herstellers unterliegen. Bewahren Sie Ihren Kaufbeleg an einem sicheren Ort auf. Dieser muss bei Einreichung eines Garantieanspruchs innerhalb eines Jahres ab dem Kaufdatum mit übermittelt werden. Rufen Sie uns für weitere Unterstützung unter der Telefonnummer 001-800-362-3550 (Option 3, dann Option 5 wählen) an.

**Reparatur von Produkten nach Ablauf der Garantiezeit:** Die Reparatur von 3M Schleifmaschinen, für die keine Garantie gilt, ist über 3M oder einen von 3M zugelassenen Werkzeugreparaturbetrieb erhältlich. Für weitere Informationen kontaktieren Sie Ihren 3M Schleifmaschinen-Händler oder rufen Sie 001-800-362-3550 an.



**Produktbereich Schleif- und Poliersysteme**  
3M Deutschland GmbH  
41453 Neuss, Deutschland  
[www.3M.com/abrasives](http://www.3M.com/abrasives)

© 3M 2021.  
3M ist eine Marke der 3M Company.  
34-8727-4332-2

Italiano

Traduzione delle istruzioni originali / Lingua originale inglese

# MANUALE DI ISTRUZIONI DELLA LEVIGATRICE ROTORBITALE ELETTRICA

127 mm (5 in), 152 mm (6 in)

4.000/min - 10.000/min (giri al minuto)

100-130 Vca 60 Hz, 220-240 Vca 50-60 Hz

## Informazioni di sicurezza importanti

Prima di utilizzare questo utensile, leggere, comprendere e osservare tutte le informazioni di sicurezza contenute nelle presenti istruzioni. Conservare queste istruzioni come riferimento futuro.

## Uso previsto

Questo utensile elettrico è destinato all'uso in luoghi di lavoro e solo da parte di operatori professionali esperti e addestrati conformemente alle istruzioni di questo manuale. Questo utensile elettrico è destinato all'uso con un platorello e un abrasivo appropriato per la carteggiatura di metalli, legno, materie plastiche e altri materiali. Dovrebbe essere usato solo per questo tipo di applicazioni, senza superarne la portata e i valori nominali indicati. Con questo utensile devono essere usati solo accessori consigliati in modo specifico da 3M. Un utilizzo diverso o con altri accessori potrebbe determinare condizioni operative non sicure.

Non utilizzare l'utensile in acqua o per applicazioni con umidità eccessiva.

Non utilizzare platorelli con un valore massimo di giri al minuto o di orbite al minuto inferiore a quelli indicati sull'utensile. Non utilizzare platorelli di peso e/o dimensioni diverse da quelle per le quali l'utensile è stato specificamente progettato.

### Spiegazione del significato delle avvertenze

**⚠ AVVERTENZA:** Indica una situazione potenzialmente pericolosa che, se non evitata, potrebbe causare la morte o provocare lesioni gravi e/o danni alle cose.

**⚠ ATTENZIONE:** Indica una situazione potenzialmente pericolosa che, se non evitata, potrebbe provocare lesioni minori o moderate e/o danni alle cose.

**⚠ AVVISO:** Indica una situazione che, se non evitata, potrebbe provocare danni alle cose.

### Riepilogo dei marchi di conformità e certificazione del dispositivo



### Riepilogo delle etichette del dispositivo contenenti informazioni di sicurezza

	<b>⚠ AVVERTENZA:</b> LEGGERE E COMPRENDERE IL MANUALE D'USO PRIMA DI UTILIZZARE L'UTENSILE.
	<b>⚠ AVVERTENZA:</b> INDOSSARE SEMPRE UNA PROTEZIONE OCULARE
	<b>⚠ AVVERTENZA:</b> INDOSSARE SEMPRE UNA PROTEZIONE ACUSTICA
	GREMBIULE DI PROTEZIONE
	MASCHERA ANTIPOLVERE PROTETTIVA
	VISIERA DI PROTEZIONE
	GUANTI DI PROTEZIONE
	Marchio RAEE per lo smaltimento



Prima di utilizzare un qualsiasi materiale, leggere la relativa scheda informativa sulla sicurezza.



Contattare i fornitori dei materiali di cui è costituito il pezzo in lavorazione e dei materiali abrasivi per ottenere copie della scheda informativa sulla sicurezza, se non sono già disponibili.

## **⚠ AVVERTENZA!**

L'esposizione alla **POLVERE** generata dal pezzo in lavorazione e/o dai materiali abrasivi può provocare danni ai polmoni e/o altre lesioni fisiche. Utilizzare un sistema di aspirazione della polvere in base a quanto indicato nella scheda informativa sulla sicurezza. Indossare una protezione delle vie respiratorie, degli occhi e della pelle conforme alle leggi.

La mancata osservanza di questa avvertenza può causare danni ai polmoni e/o lesioni fisiche gravi.



## **⚠ AVVERTENZE GENERALI DI SICUREZZA PER GLI UTENSILI ELETTRICI**

**⚠ AVVERTENZA:** leggere tutte le istruzioni e le avvertenze relative alla sicurezza. La mancata osservanza di tutte le istruzioni e le avvertenze fornite può provocare scosse elettriche e lesioni gravi.

Conservare tutte le avvertenze e le istruzioni come riferimento futuro. Il termine "utensile elettrico" nelle avvertenze fa riferimento all'utensile alimentato tramite rete (con cavo) o a batteria (senza cavo).

### **1) Sicurezza dell'area di lavoro**

- Mantenere l'area di lavoro pulita e adeguatamente illuminata. Aree ingombre o buie favoriscono gli incidenti.
- Non utilizzare gli utensili elettrici in atmosfere esplosive, ad esempio in presenza di liquidi infiammabili, gas o polveri. Gli utensili elettrici creano scintille che possono infiammare la polvere o i fumi.
- Fare in modo che le persone presenti siano distanti mentre si utilizza un utensile elettrico. Le distrazioni possono causare una perdita di controllo.

### **2) Sicurezza elettrica**

- Le spine degli utensili elettrici devono corrispondere alla presa di corrente. Non modificare in alcun modo la spina. Non utilizzare adattatori con utensili elettrici con messa a terra. Spine non modificate e prese corrispondenti ridurranno il rischio di scosse elettriche.
- Evitare il contatto del corpo con superfici messe a terra come tubi, radiatori, fornelli e frigoriferi. Esiste un rischio maggiore di scosse elettriche se il corpo è in contatto con il terreno.
- Non esporre gli utensili elettrici alla pioggia o all'umidità. La penetrazione di acqua in un utensile elettrico aumenta il rischio di scosse elettriche.
- Non utilizzare impropriamente il cavo. Non utilizzare mai il cavo per trasportare, tirare o scollegare l'utensile elettrico. Tenere il cavo lontano da calore, olio, bordi taglienti o parti in movimento. I cavi danneggiati o aggrovigliati aumentano il rischio di scosse elettriche.
- Quando si utilizza un utensile elettrico all'aperto, utilizzare una prolunga adatta. L'uso di un cavo adatto per uso esterno riduce il rischio di scosse elettriche.
- Se l'utilizzo di un utensile elettrico in un luogo umido è inevitabile, utilizzare un dispositivo a corrente residua (RCD), un interruttore di circuito per guasto a terra (GFCI) o un interruttore di circuito contro le perdite a terra (ELCB). L'uso di un dispositivo RCD, GFCI o ELCB riduce il rischio di scosse elettriche.

### **3) Sicurezza personale**

- Prestare sempre attenzione, osservare le operazioni che si compiono e adottare il buon senso durante l'utilizzo di un utensile elettrico. Non utilizzare un utensile elettrico mentre si è stanchi o sotto l'effetto di droghe, alcol o farmaci. Un attimo di disattenzione durante il funzionamento degli utensili elettrici può provocare gravi lesioni personali.
- Uso dei dispositivi di protezione individuale (DPI). Indossare sempre una protezione oculare. Dispositivi di protezione quali maschere antipolvere, scarpe antinfortistiche antiscivolo, elmetti o protezioni acustiche adeguati alle condizioni di lavoro riducono il rischio di lesioni personali.
- Evitare l'avvio involontario. Assicurarsi che l'interruttore sia in posizione di spegnimento prima di collegarlo alla fonte di alimentazione e/o alla batteria o prima di sollevare o trasportare l'utensile. Se gli utensili elettrici vengono trasportati tenendo il dito sull'interruttore di accensione/spegnimento o vengono alimentati con l'interruttore in posizione di accensione, possono verificarsi incidenti.
- Rimuovere qualsiasi chiave di regolazione o strumento prima di accendere l'utensile elettrico. Una chiave o uno strumento lasciato attaccato a una parte rotante dell'utensile elettrico può provocare lesioni personali.
- Non avvicinarsi eccessivamente. Mantenere sempre l'appoggio dei piedi e l'equilibrio corretti. Ciò consente di avere un migliore controllo dell'utensile elettrico in situazioni impreviste.
- Utilizzare un abbigliamento adeguato. Non indossare abiti larghi o gioielli. Tenere i capelli e i vestiti lontani dalle parti in movimento. Abiti larghi, gioielli o capelli lunghi possono rimanere impigliati nelle parti in movimento.
- Se vengono forniti degli apparecchi per il collegamento a impianti di aspirazione ed estrazione delle polveri, assicurarsi che siano collegati e utilizzati correttamente. L'adozione della raccolta delle polveri può ridurre i rischi legati alla polvere.
- Pur avendo lavorato di frequente con tali utensili, non ignorare i principi di base della sicurezza. Un'azione negligente può causare gravi lesioni in una frazione di secondo.

### **4) Uso e cura dell'utensile elettrico**

- Non forzare l'utensile elettrico. Utilizzare l'utensile elettrico corretto per la propria applicazione. Ciò garantirà che il lavoro venga eseguito nel modo migliore e più sicuro e alla velocità per cui è stato progettato.
- Non utilizzare l'utensile elettrico se l'interruttore non ne consente l'accensione e lo spegnimento. Qualsiasi utensile elettrico che non può essere controllato tramite l'interruttore è pericoloso e deve essere riparato.
- Scollegare la spina dalla fonte di alimentazione e/o rimuovere la batteria, se rimovibile, dall'utensile elettrico prima di effettuare regolazioni o cambiare accessori o prima di riporre gli utensili elettrici. Tali misure di sicurezza preventive riducono il rischio di avviare accidentalmente l'utensile elettrico.
- Riporre gli utensili elettrici inutilizzati fuori dalla portata dei bambini e non consentire a chi non ha familiarità con tali utensili o con le presenti istruzioni di utilizzarli. Gli utensili elettrici sono pericolosi nelle mani di utenti non esperti.
- Eseguire la manutenzione degli utensili elettrici e degli accessori. Verificare il disallineamento o il grippaggio delle parti in movimento, la rottura delle parti e qualsiasi altra condizione che possa influire sul funzionamento dell'utensile elettrico. Se danneggiato, far riparare l'utensile elettrico prima dell'uso. Molti incidenti sono causati da utensili elettrici sottoposti a scarsa manutenzione.
- Mantenere gli utensili da taglio affilati e puliti. Gli utensili da taglio sottoposti a una corretta manutenzione con spigoli taglienti affilati hanno meno probabilità di bloccarsi e sono più facili da controllare.
- Utilizzare l'utensile elettrico, gli accessori, le punte, ecc. conformemente alle presenti istruzioni, tenendo conto delle condizioni lavorative e del lavoro da eseguire. L'utilizzo dell'utensile elettrico per operazioni diverse da quelle previste potrebbe provocare una situazione di pericolo.
- Tenere le impugnature e le superfici di presa asciutte, pulite e prive di olio e grasso. Impugnature e superfici di presa scivolose non consentono una manipolazione e un controllo sicuri dell'utensile in situazioni impreviste.

### **5) Assistenza**

- Far riparare l'utensile elettrico da una persona qualificata utilizzando solo parti di ricambio identiche. Ciò aiuta a mantenere la sicurezza dell'utensile elettrico.

## **Per ridurre i rischi associati all'urto con il prodotto abrasivo, il platorello, il pezzo in lavorazione oppure dovuti a guasti dell'utensile, spigoli vivi, vibrazioni e rumori pericolosi:**

- Leggere, comprendere e osservare le informazioni di sicurezza contenute in queste istruzioni prima di utilizzare l'utensile. Conservare queste istruzioni come riferimento futuro.
- Solo il personale adeguatamente addestrato deve essere autorizzato a effettuare la manutenzione di questo utensile.
- Se si nota un rumore o una vibrazione anomala mentre si utilizza l'utensile, interrompere immediatamente l'utilizzo e verificare se sono presenti componenti usurati o danneggiati. Regolare o sostituire il componente sospetto. Se sono ancora presenti rumori o vibrazioni anomale, contattare 3M. Fare riferimento alle istruzioni relative alla garanzia.
- Prima dell'uso, ispezionare il prodotto abrasivo e gli accessori per possibili danni. In caso di danni, sostituire con nuovi prodotti abrasivi e accessori di 3M.
- Utilizzare solo prodotti abrasivi, componenti di montaggio, dispositivi di sicurezza e accessori forniti o consigliati da 3M.
- Non utilizzare mai questo utensile senza tutti i dispositivi di sicurezza del caso e se non è perfettamente funzionante.
- Non ignorare né disabilitare mai i dispositivi di sicurezza del comando di avvio-arresto in modo da forzarlo nella posizione di accensione.
- Non consentire mai a persone non addestrate di utilizzare questo utensile.
- L'utensile non deve essere utilizzato in presenza di astanti.
- Gli operatori e il resto del personale devono sempre indossare una protezione oculare, acustica e respiratoria quando si trovano nell'area di lavoro o utilizzano questo prodotto. Attenersi ai criteri di sicurezza del datore di lavoro per quanto riguarda i dispositivi di protezione individuale (DPI) o le norme locali/nazionali per quanto riguarda gli occhiali e altri requisiti relativi ai dispositivi di protezione individuale.
- Indossare indumenti protettivi appropriati in base all'attività da svolgere.
- È necessario indossare sempre una protezione oculare.
- Non modificare questo utensile elettrico o i dispositivi di sicurezza. Eventuali modifiche possono ridurre l'efficacia delle misure di sicurezza e aumentare i rischi per l'operatore.
- Assicurarsi che il pezzo in lavorazione sia fissato saldamente.

## **Per ridurre i rischi associati a incendi e/o esplosioni:**

- Non utilizzare l'utensile in atmosfere esplosive, ad esempio in presenza di liquidi infiammabili, gas o polveri. Gli abrasivi possono generare scintille durante la lavorazione del materiale che possono a loro volta causare l'accensione di polveri infiammabili o fumi.
- Assicurarsi che l'utensile funzioni correttamente.
- È necessario conoscere il materiale del pezzo in lavorazione. Fare riferimento alla scheda informativa sulla sicurezza del materiale del pezzo in lavorazione per verificarne la capacità potenziale di generare rischi di incendio o esplosione.

## **Per ridurre i rischi associati al distacco brusco di prodotti abrasivi o di parti:**

- Prodotti abrasivi, componenti di montaggio, dispositivi di sicurezza o accessori non adeguatamente fissati possono danneggiare l'utensile, il prodotto e/o il pezzo in lavorazione o possono provocare lesioni all'operatore o ai presenti.
- Verificare che la velocità massima di lavorazione del relativo abrasivo e/o degli accessori sia uguale o superiore alla velocità indicata dell'utensile elettrico.

## **Per ridurre i rischi associati all'ingestione di polveri pericolose o all'esposizione di occhi/cute:**

- Polveri e fumi generati dall'utilizzo di utensili elettrici possono causare problemi di salute (ad esempio: cancro, difetti alla nascita, asma e/o dermatite); è essenziale la valutazione del rischio di questi pericoli e l'attuazione di controlli appropriati.
- La valutazione del rischio dovrebbe includere la polvere creata dall'uso dell'utensile e il potenziale di disturbo della polvere esistente.
- Utilizzare e mantenere l'utensile elettrico come consigliato in queste istruzioni, per ridurre al minimo le emissioni di polvere o fumi.
- In caso di formazione di polveri o fumi, la priorità è controllarli nel punto di emissione.
- Tutte le caratteristiche e gli accessori integrali per la raccolta, l'estrazione o l'eliminazione di polveri o fumi aerodispersi devono essere utilizzati e mantenuti correttamente in conformità alle istruzioni del produttore.
- Selezione, effettuare la manutenzione e sostituire i materiali di consumo come consigliato nelle presenti istruzioni, per evitare un aumento non necessario di polvere o fumi.
- Utilizzare una protezione respiratoria come indicato dal proprio datore di lavoro e come richiesto dalle normative in materia di salute e sicurezza sul lavoro.
- Utilizzare il sistema di aspirazione della polvere o di ventilazione di scarico locale come indicato nella scheda informativa sulla sicurezza del materiale del pezzo in lavorazione. Indossare una protezione respiratoria, oculare e cutanea conforme alle leggi.
- Soffiare periodicamente tutti i condotti dell'aria e l'area sopra il platorello e sotto la copertura con aria compressa a secco. Tutte le parti in plastica devono essere pulite con un panno morbido umido. Non usare solventi per pulire le parti in plastica.
- Indossare occhiali di protezione durante l'utilizzo di aria compressa.
- La mancata osservanza di queste avvertenze può causare danni ai polmoni e/o lesioni fisiche gravi.

## **Per ridurre i rischi associati a livelli di vibrazioni pericolosi:**

- Interrompere l'uso dell'utensile elettrico quando si avverte fastidio alle dita, alle mani, alle braccia, alle spalle, al collo o ad altre parti del corpo.
- In caso di intorpidimento, formicolio, dolore, sbiancamento della pelle o qualsiasi ulteriore fastidio alla mano o al polso, interrompere immediatamente il lavoro e consultare un medico. La sovraesposizione alle vibrazioni dovute a lavori/movimenti ripetitivi può causare danni invalidanti ai nervi e all'afflusso di sangue delle mani e delle braccia.
- Tenere l'utensile con una presa leggera ma sicura tenendo in considerazione le forze di reazione della mano richiaste: generalmente il rischio di vibrazioni è maggiore quando la forza di presa è maggiore.

## **Per ridurre i rischi associati al rumore pericoloso:**

- L'esposizione non protetta a livelli di rumore elevati può causare perdita permanente e disabilitante dell'udito e altri problemi, come l'acufene (suono, ronzio, fischio o brusio nelle orecchie).
- Indossare sempre una protezione acustica durante l'utilizzo di questo utensile. Attenersi ai criteri di sicurezza del datore di lavoro o alle norme locali/nazionali in merito ai requisiti dei dispositivi di protezione individuale.
- Eseguire i controlli appropriati per ridurre le vibrazioni del pezzo in lavorazione. Questo vale anche per i materiali isolanti del pezzo in lavorazione.

## **Per ridurre i rischi associati a lavori sopraelevati:**

- Quando si eseguono lavori sopraelevati, indossare un elmetto e proteggersi dalla caduta di detriti.
- Prestare attenzione all'ambiente e agli astanti al di sotto dell'applicazione di molatura se si lavora su una piattaforma.

## **Per ridurre i rischi associati all'abrasione della pelle, ustioni, taglio e taglio, intrappolamento o impigliamento:**

- Tenere mani, capelli, gioielli, collane e indumenti lontani dalla parte rotante dell'utensile.
- Indossare guanti protettivi appropriati mentre si utilizza l'utensile.
- Non toccare le parti rotanti durante il funzionamento per nessun motivo.
- Tenere l'utensile correttamente. Occorre essere pronti a contrastare movimenti normali o improvvisi ed entrambe le mani devono essere libere.
- Utilizzare solo lubrificanti consigliati dal produttore o specificati dall'impianto.

## ⚠ ATTENZIONE

### Per ridurre i rischi associati al distacco brusco di prodotti abrasivi o di parti:

- Prestare molta attenzione nel collegare prodotti abrasivi, componenti di montaggio, dispositivi di sicurezza e accessori; seguire le istruzioni per assicurarsi che siano fissati saldamente, allineati e in buone condizioni prima dell'uso.
- Non serrare mai eccessivamente il prodotto abrasivo, i componenti di montaggio, i dispositivi di sicurezza o gli accessori.
- Non consentire all'utensile di ruotare liberamente senza aver prima ispezionato l'utensile stesso, il prodotto abrasivo, i componenti di montaggio, i dispositivi di sicurezza e gli accessori.
- Assicurarsi che l'utensile non si accenda involontariamente.
- Non puntare mai questo prodotto nella direzione propria o di un'altra persona.

### Per ridurre i rischi associati alla contaminazione ambientale:

- Smaltire tutta la polvere del processo e l'abrasivo interessato in conformità con tutte le normative applicabili e/o la scheda informativa sulla sicurezza.
- Non smaltire gli utensili elettrici tra i rifiuti domestici. In conformità alla Direttiva europea 2002/96/CE sui Rifiuti di apparecchiature elettriche ed elettroniche e al recepimento nel diritto nazionale, gli utensili elettrici usati devono essere raccolti separatamente e riciclati nel rispetto dell'ambiente.
- La raccolta differenziata dei prodotti e degli imballaggi usati consente il riciclaggio dei materiali. L'uso di materiali riciclati aiuta a prevenire l'inquinamento ambientale e riduce la domanda di materie prime.

## Istruzioni di funzionamento

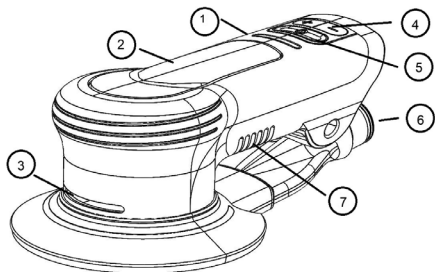

Fig. 1

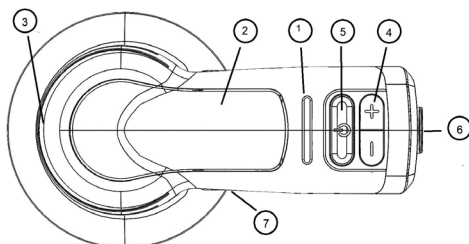

Fig. 2

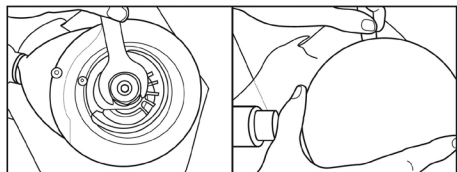

Fig. 3

1	Display LCD
2	Leva di attivazione
3	Uscita della ventola di raffreddamento
4	Controllo della velocità
5	Accensione/spengimento
6	Collegamento del tubo della polvere
7	Ingresso della ventola di raffreddamento

### PRIMA DELL'UTILIZZO

L'utensile è destinato all'uso come utensile manuale. Si raccomanda di utilizzarlo sempre su una superficie stabile, in una posizione sicura, con presa e appoggio saldi. Prestare attenzione perché la levigatrice può sviluppare una reazione alla coppia.

### COLLEGAMENTO DEI PLATORELLI (Figura 4)

I platorelli 3M™ sono appositamente progettati per l'utilizzo con la levigatrice rotorbitale 3M™. Platorelli inadatti possono causare danni all'utensile e al pezzo in lavorazione.

1. Spegnerne l'utensile o scollegarlo dalla presa a 100-130 Vca o 220-240 Vca.
2. Fissare il perno con l'apposita chiave fornita con l'utensile e avvitare il platorello. Stringere a mano con fermezza, ma senza stringere troppo.
3. Per rimuovere il platorello, inserire la chiave tra il platorello pad del disco e la copertura. Fissare il perno con la chiave e svitare il platorello.

### MODALITÀ DI ESECUZIONE (Figure 1 e 3)

Collegare l'utensile a una presa a 100-130 Vca o 220-240 Vca. In questa fase è attiva la modalità di standby che impedisce la messa in funzione dell'utensile se la leva viene premuta accidentalmente.

1. Premere l'interruttore di accensione/spengimento per accendere l'utensile. Il display a LED indicherà che l'utensile è in modalità di esecuzione e reagirà alla pressione della leva di attivazione o dei pulsanti "+/-" del controllo della velocità. La velocità dell'utensile sarà impostata su 10.000 giri al minuto o sulla velocità più recente selezionata l'ultima volta che l'utensile è stato utilizzato, senza essere scollegato dall'alimentazione CA.
2. Premere una volta il pulsante "+" o "-" per modificare la velocità con incrementi di 1.000 giri al minuto. Gli incrementi e le riduzioni di velocità verranno mostrati sul display a LED in base al numero di segmenti LED illuminati.

3. L'utensile ora può essere utilizzato normalmente. In modalità di esecuzione è possibile utilizzare i pulsanti "+" e "-" per aumentare e ridurre la velocità dell'utensile in qualsiasi momento.

#### AVVIO E ARRESTO DELLA LEVIGATRICE (assicurarsi che il platello sia fissato all'utensile e che sia di dimensioni e tipo corretti)

1. Assicurarsi che al platello sia fissato il disco abrasivo corretto.
2. Premere il pulsante "+" o "-" per impostare la velocità desiderata. Poggiare l'utensile sulla superficie da carteggiare. Assicurarsi che il disco abrasivo poggi sulla superficie.
3. Premere la leva di attivazione per avviare l'utensile. Rilasciare la leva per fermarlo. Tenere saldamente l'utensile per controllarlo meglio. Esercitare una pressione moderata con la mano per mantenere il disco abrasivo sulla superficie. Se risulta difficile controllare l'utensile sulla superficie da carteggiare, esercitare minore pressione con la mano o aumentare l'impostazione della velocità.

#### FUNZIONE DELLA VELOCITÀ MASSIMA

La levigatrice rotorbitale 3M™ ha delle velocità massime preimpostate (4.000 - 10.000 giri al minuto). Quando l'utensile viene acceso, qualsiasi impostazione della velocità verrà memorizzata fino allo spegnimento. Quando l'utensile viene spento, una volta riacceso l'impostazione tornerà a 10.000 giri al minuto.

#### SISTEMI DI PROTEZIONE DA SOVRACCARICO

La levigatrice rotorbitale 3M dispone di due sistemi che la proteggono da sovraccarico e surriscaldamento.

##### Sistema di sovraccarico della forza discendente

La levigatrice ha la capacità di monitorare e mantenere la velocità massima preimpostata quando la pressione esercitata dalla mano dell'utilizzatore aumenta o diminuisce durante l'uso.

Quando la pressione della mano è eccessivamente elevata, i LED dell'utensile lampeggeranno per avvertire l'utilizzatore. Una pressione elevata in modo continuo della mano non deve superare 7 Kg circa (30 N).

##### Sistema di surriscaldamento della temperatura

L'utensile è in grado di monitorare la sua temperatura. Se raggiunge un livello pericoloso, l'utensile entrerà in una modalità di protezione che limiterà la velocità e la potenza fino al raggiungimento della temperatura normale.

#### PULIZIA

1. Soffiare periodicamente tutti i condotti dell'aria e l'area sopra il platello e sotto la copertura con aria compressa a secco. Tutte le parti in plastica devono essere pulite con un panno morbido umido. NON usare solventi per pulire le parti in plastica.
2. Indossare occhiali di protezione durante l'utilizzo di aria compressa.

#### INFORMAZIONI SU SALUTE E SICUREZZA

**Dichiarazione di non responsabilità:** i prodotti 3M per uso industriale e professionale sono indicati, classificati e confezionati per la vendita a clienti dei settori industriali e professionali che sono stati appositamente addestrati per l'utilizzo sul posto di lavoro. Salvo dove diversamente specificato sulla confezione o sulla documentazione del prodotto, questi prodotti non sono indicati, classificati o confezionati per la vendita o l'utilizzo da parte dei consumatori privati (ad esempio per uso domestico, personale, scolastico, a scopo ricreativo/sportivo o per altri usi non descritti nella confezione o nella documentazione del prodotto) e devono essere selezionati e utilizzati in conformità alle normative e norme vigenti in materia di salute e sicurezza (ad esempio U.S. OSHA, ANSI), nonché in conformità a tutta la documentazione, le istruzioni per l'uso, le avvertenze e le altre limitazioni relative al prodotto e l'utente è tenuto a intraprendere le azioni richieste in caso di richiamo, azione sul campo o altro avviso relativo all'uso del prodotto. **L'utilizzo improprio dei prodotti 3M per uso industriale e professionale potrebbe provocare lesioni, malattie, decesso o danni materiali.** Per assistenza sulla selezione e sull'utilizzo del prodotto, consultare il proprio responsabile in materia di salute e sicurezza, l'igienista industriale o un altro esperto in materia. Per ulteriori informazioni sul prodotto, visitare il sito [www.3M.com](http://www.3M.com).

#### INFORMAZIONI SULLO SMALTIMENTO

##### Conforme ai rifiuti di apparecchiature elettriche ed elettroniche (RAEE)

- Non smaltire gli apparecchi elettrici come rifiuti urbani indifferenziati, utilizzare invece strutture di raccolta differenziata.
- Contattare il governo locale per informazioni sui sistemi di raccolta disponibili.
- Se gli apparecchi elettrici vengono smaltiti nelle discariche, è possibile che sostanze pericolose si riversino nelle acque sotterranee ed entrino nella catena alimentare, con conseguenti danni alla salute.
- Se i vecchi apparecchi vengono sostituiti con altri nuovi, il rivenditore è legalmente obbligato a riprendere gratuitamente il vecchio apparecchio per lo smaltimento.



#### Dichiarazione di conformità della Federal Communications Commission (FCC)

**NOTA IMPORTANTE:** questo apparecchio è stato testato e trovato conforme ai limiti definiti per i dispositivi digitali di classe A, ai sensi della parte 15 delle regole FCC. Questi limiti sono concepiti per fornire una ragionevole protezione dalle interferenze dannose quando l'apparecchio viene utilizzato in un ambiente commerciale. Questo apparecchio genera, utilizza e può irradiare energia in radiofrequenza e, se non installato e utilizzato in base a quanto indicato nel manuale di istruzioni, può provocare interferenze dannose alle comunicazioni radio. Il funzionamento di questo apparecchio in un'area residenziale può produrre interferenze dannose e qualora ciò si verifici, l'utilizzatore dovrà correggere le interferenze a proprie spese.

**AVVISO:** Eventuali cambiamenti o modifiche non espressamente approvate dalle autorità responsabili per la conformità potrebbero annullare le autorizzazioni dell'utilizzatore di azionare questo apparecchio.

**Garanzia e risarcimento parziale:** 3M garantisce questo utensile contro i difetti di lavorazione e dei materiali in condizioni di esercizio normali per un (1) anno dalla data di acquisto. 3M NON FORNISCE ALTRE GARANZIE, ESPLICITE O IMPLICITE, INCLUSE, MA NON SOLO, QUALSIASI GARANZIA IMPLICITA O CONDIZIONE DI COMMERCIALITÀ, IDONEITÀ PER UNO SCOPO PARTICOLARE O DERIVANTE DA UN CORSO DI TRATTAMENTO, TRADIZIONE O USO DI COMMERCIO. Molti fattori non prevedibili e non controllabili da 3M e noti solo all'utilizzatore possono influenzare l'uso e le prestazioni di un prodotto 3M per una particolare applicazione. Di conseguenza, il cliente è l'unico responsabile in grado di valutare il prodotto e determinare se questo sia appropriato e adatto per l'applicazione richiesta. Inoltre dovrà eseguire il processo di valutazione dei rischi sul posto di lavoro e controllare le normative applicabili (ad es., OSHA, ANSI, ecc.). Non valutare o scegliere adeguatamente un prodotto 3M, non utilizzarlo nella forma corretta, non adottare le misure di sicurezza appropriate o non ottemperare a tutte le normative di sicurezza applicabili, potrebbe provocare lesioni, malattia, morte, e/o danni alla proprietà. Per avere diritto alla garanzia, l'utilizzatore è tenuto a utilizzare l'utensile nel rispetto di ogni istruzione per l'uso, misura di sicurezza e altro procedimento indicati nel manuale per l'utilizzo. 3M non è tenuta a riparare o sostituire alcun utensile o parte in seguito a danneggiamenti dovuti a normale usura, manutenzione o pulizia inadeguata o impropria, mancata lubrificazione, utilizzo improprio o in ambiente operativo inadatto, errore o uso scorretto da parte dell'operatore, alterazione o modifica, gestione impropria, mancanza di cura o cause accidentali di qualunque tipo. Qualora un utensile o una parte risultino difettosi entro il periodo di garanzia, 3M™ potrà, a sua discrezione, decidere di riparare o sostituire l'utensile o rimborsarne il prezzo di acquisto; la presente costituisce l'unica tutela offerta da 3M™ e il suo unico obbligo.

**Limitazione di responsabilità:** fatta eccezione per la responsabilità limitata indicata al punto precedente e con l'eccezione per le esclusioni o limitazioni previste dalla giurisdizione in vigore nel paese, 3M non sarà da ritenersi responsabile di eventuali perdite o danni derivanti dall'utilizzo dei prodotti 3M, sia che questi siano diretti, indiretti, speciali, accidentali o consequenziali (inclusi, senza limitazioni, danni per perdita di profitto o mancate opportunità di business), indipendentemente dal fondamento giuridico e dal principio di equità applicabili, inclusi, senza limitazioni, garanzia, inadempienza contrattuale, negligenza o responsabilità oggettiva.

**Invio di una richiesta in garanzia:** per inviare una richiesta prevista dalla garanzia, nel rispetto delle restrizioni sopra elencate, occorre contattare il proprio rivenditore. Tenere presente che tutte le richieste in di garanzia sono soggette all'approvazione del produttore. Assicurarsi di conservare la ricevuta di acquisto al sicuro. Tale ricevuta deve essere fornita insieme alla richiesta in garanzia, ovvero entro 1 anno dalla data di acquisto. Per ulteriore assistenza, chiamare il numero 1-800-362-3550 (scegliere l'opzione 3, quindi l'opzione 5).

**Riparazione del prodotto dopo la scadenza della garanzia:** la riparazione degli utensili elettrici abrasivi 3M non coperti da garanzia è disponibile tramite 3M o un rappresentante autorizzato per la riparazione degli utensili 3M. Contattare il distributore di utensili elettrici abrasivi 3M di zona per i dettagli o chiamare il numero 1-800-362-3550.



Español

Traducción del manual original / Idioma original Inglés

# MANUAL DE INSTRUCCIONES DE LA LIJADORA ROTORBITAL ELÉCTRICA

127 mm, 152 mm

4.000/min – 10.000/min (RPM)

100-130 VAC 60 Hz, 220-240 VAC 50-60 Hz

## Información importante de seguridad

Lea, comprenda y siga toda la información de seguridad de estas instrucciones antes de usar esta herramienta. Conserve estas instrucciones para futuras consultas.

## Uso previsto

Esta herramienta eléctrica está destinada al uso en lugares de trabajo, y solo por profesionales cualificados y formados de acuerdo con las instrucciones de este manual. Esta herramienta eléctrica está diseñada para usarse con un plato para discos y un abrasivo adecuado para lijar metales, madera, piedra, plásticos y otros materiales. Solo debe usarse para tales aplicaciones de lijado y dentro de la capacidad y clasificaciones marcadas. Con esta herramienta solo se deben utilizar los accesorios recomendados específicamente por 3M. El uso de cualquier otra forma o con otros accesorios podría provocar condiciones de funcionamiento poco seguras.

No utilice la herramienta en agua o en una aplicación excesivamente húmeda.

No utilice platos para discos con RPM máx. u OPM máx. menor que la clasificación de RPM máx. u OPM máx. de la herramienta. No use nunca platos para discos que tengan un peso o tamaño diferentes de los definidos específicamente según el diseño la herramienta.

### Explicación de las consecuencias de las palabras de advertencia

**⚠ ADVERTENCIA:** Indica una situación potencialmente peligrosa que, si no se evita, puede provocar la muerte o lesiones graves y/o daños materiales.

**⚠ PRECAUCIÓN:** Indica una situación potencialmente peligrosa que, si no se evita, puede provocar lesiones leves o moderadas o daños materiales.

**⚠ AVISO:** Indica una situación que, de no evitarse, podría provocar daños materiales.

### Resumen de marcas de conformidad y certificación del dispositivo



### Resumen de etiquetas de dispositivos que contienen información de seguridad

	<b>⚠ ADVERTENCIA:</b> LEA Y COMPRENDA EL MANUAL DE INSTRUCCIONES ANTES DE UTILIZAR LA HERRAMIENTA.
	<b>⚠ ADVERTENCIA:</b> USE SIEMPRE PROTECCIÓN OCULAR APROBADA
	<b>⚠ ADVERTENCIA:</b> USE SIEMPRE PROTECCIÓN AUDITIVA APROBADA
	PROTECCIÓN DEL DELANTAL
	PROTECCIÓN DE MASCARILLA CONTRA EL POLVO
	PROTECCIÓN DE ESCUDO FACIAL
	PROTECCIÓN DE GUANTES
	Marca de eliminación WEEE

Lea las hojas de datos de seguridad (SDS) antes de usar cualquier material.



Comuníquese con los proveedores de materiales de la pieza de trabajo y materiales abrasivos para obtener copias de la SDS si no hay una disponible.

## ¡ADVERTENCIA!

La exposición al POLVO generado por la pieza de trabajo o materiales abrasivos puede resultar en daño pulmonar y otras lesiones físicas. Use un sistema de captura de polvo o escape local como se indica en la SDS. Use protección respiratoria y protección para los ojos y la piel aprobadas por las autoridades regulatorias. El incumplimiento de esta advertencia puede provocar daños graves en los pulmones o lesiones físicas.



## ADVERTENCIAS GENERALES DE SEGURIDAD PARA HERRAMIENTAS ELÉCTRICAS

 **ADVERTENCIA:** Lea todas las advertencias de seguridad y todas las instrucciones. El incumplimiento de las advertencias e instrucciones puede provocar descargas eléctricas y lesiones graves.

**Guarde todas las advertencias e instrucciones para futuras consultas.** En las advertencias, el término "herramienta eléctrica" se refiere a una herramienta eléctrica operada por la red (con cable) o una herramienta eléctrica operada por batería (inalámbrica).

### 1) Seguridad en la zona de trabajo

- Mantenga el área de trabajo limpia y bien iluminada. Los accidentes son más frecuentes en las áreas desordenadas u oscuras.
- No utilice herramientas eléctricas en atmósferas explosivas, por ejemplo, con presencia de líquidos, gases o polvo inflamables. Las herramientas eléctricas generan chispas que pueden encender el polvo o los vapores.
- Manténgase alejado de los niños y otras personas mientras utiliza una herramienta eléctrica. Las distracciones pueden hacer que pierda el control.

### 2) Seguridad eléctrica

- Los enchufes de las herramientas eléctricas deben coincidir con la toma de corriente. No modifique nunca el enchufe de ninguna manera. No utilice enchufes adaptadores con herramientas eléctricas conectadas a tierra. Los enchufes no modificados y las tomas de corriente correspondientes reducirán el riesgo de descarga eléctrica.
- Evite el contacto corporal con superficies conectadas a tierra como tuberías, radiadores, cocinas y refrigeradores. Existe un mayor riesgo de descarga eléctrica si su cuerpo está conectado a tierra.
- No exponga las herramientas eléctricas a la lluvia ni a condiciones de humedad. La infiltración de agua en una herramienta eléctrica aumenta el riesgo de descarga eléctrica.
- No maltrate el cable. No utilice nunca el cable para transportar o desenchar la herramienta eléctrica y no tire nunca del cable. Mantenga el cable alejado del calor, aceite, bordes cortantes o piezas móviles. Los cables dañados o enredados aumentan el riesgo de descarga eléctrica.
- Cuando opere una herramienta eléctrica al aire libre, use un cable de extensión adecuado para uso en exteriores. El uso de un cable adecuado para uso en exteriores reduce el riesgo de descarga eléctrica.
- Si es inevitable utilizar una herramienta eléctrica en un lugar húmedo, utilice una fuente de alimentación protegida con un dispositivo de corriente residual (RCD), un interruptor de circuito de falla a tierra (GFCI) o un interruptor de circuito de fuga a tierra (ELCB). El uso de un RCD, GFCI o ELCB reduce el riesgo de descarga eléctrica.

### 3) Protección personal,

- Manténgase alerta, sea consciente de lo que está haciendo y use el sentido común al operar una herramienta eléctrica. No utilice una herramienta eléctrica si está cansado o bajo la influencia de drogas, alcohol o medicamentos. Un momento de falta de atención mientras se utilizan herramientas eléctricas puede provocar lesiones personales graves.
- Utilice equipos de protección individual. Utilice siempre protección para los ojos. Utilizar equipo de protección, como mascarilla antipolvo, calzado de seguridad antideslizante, casco o protección auditiva, adecuado para las condiciones existentes reduce las lesiones personales.
- Evite el arranque involuntario. Asegúrese de que el interruptor esté en la posición de apagado antes de levantar o transportar la herramienta o antes de conectarla a la fuente de alimentación o al pack de baterías. Transportar herramientas eléctricas con el dedo en el interruptor o energizar herramientas eléctricas que tienen el interruptor encendido puede provocar accidentes.
- Retire cualquier llave de ajuste o llave inglesa antes de encender la herramienta eléctrica. Una llave inglesa o una llave colocada en una pieza giratoria de la herramienta eléctrica pueden provocar lesiones personales.
- No se extralimite. Mantenga la postura y el equilibrio en todo momento. Esto permite un control óptimo de la herramienta eléctrica en situaciones inesperadas.
- Vístase apropiadamente. No use ropa muy holgada o joyas. Mantenga su cabello y ropa alejados de las piezas móviles. La ropa holgada, las joyas o el cabello largo pueden quedar atrapados en las piezas móviles.
- Si se proporcionan dispositivos para la conexión de instalaciones de extracción y recogida de polvo, asegúrese de que estén conectados y se utilicen correctamente. El uso de un sistema de recogida de polvo puede reducir los peligros relacionados con el polvo.
- No permita que la familiaridad adquirida por el uso frecuente de las herramientas le permita volverse complaciente e ignorar los principios de seguridad de las herramientas. Una acción descuidada puede causar lesiones graves en una fracción de segundo.

### 4) Uso y cuidado de las herramientas eléctricas

- No fuerce la herramienta eléctrica. Utilice la herramienta eléctrica adecuada para su aplicación. La herramienta eléctrica correcta hará el trabajo mejor y con mayor seguridad a la velocidad para la que fue diseñada.
- No utilice la herramienta eléctrica si no se puede encender y apagar con el interruptor. Cualquier herramienta eléctrica que no se pueda controlar con el interruptor es peligrosa y debe repararse.
- Desconecte el enchufe de la fuente de alimentación o retire el pack de baterías, si es extraíble, de la herramienta eléctrica antes de realizar ajustes, cambiar accesorios o almacenarla. Estas medidas de seguridad preventivas reducen el riesgo de poner en marcha accidentalmente la herramienta eléctrica.
- Guarde las herramientas eléctricas inactivas fuera del alcance de los niños y no permita que personas no familiarizadas con la herramienta eléctrica o con estas instrucciones las utilicen. Las herramientas eléctricas son peligrosas en manos de usuarios inexpertos.
- Mantenga las herramientas eléctricas y los accesorios. Compruebe si hay desalineación o atascamiento de las piezas móviles, rotura de piezas y cualquier otra condición que pueda afectar al funcionamiento de la herramienta eléctrica. Si está dañada, llévela a reparar antes de usarla. Muchos accidentes son causados por herramientas eléctricas mal mantenidas.
- Mantenga las herramientas de corte afiladas y limpias. Las herramientas de corte debidamente mantenidas con aristas de corte afiladas tienen menos probabilidades de atascarse y son más fáciles de controlar.
- Utilice la herramienta eléctrica, accesorios y brocas, etc. de acuerdo con estas instrucciones, teniendo en cuenta las condiciones de trabajo y el trabajo a realizar. El uso de la herramienta eléctrica para operaciones diferentes a las previstas podría provocar una situación peligrosa.
- Mantenga los mangos y las superficies de agarre secas, limpias y libres de aceite y grasa. Los mangos y las superficies de agarre resbaladizos no permiten un manejo y control seguros de la herramienta en situaciones inesperadas.

### 5) Servicio

- Haga que su herramienta eléctrica sea reparada por un técnico cualificado que utilice únicamente piezas de repuesto idénticas. Esto garantizará que se mantiene la seguridad de la herramienta eléctrica.

## ⚠ ADVERTENCIA

### **Para reducir los riesgos asociados con el impacto del producto abrasivo, el plato, la rotura de la herramienta, los bordes cortantes, la vibración peligrosa y el ruido peligroso:**

- Lea, comprenda y siga la información de seguridad de estas instrucciones antes de usar esta herramienta. Conserve estas instrucciones para futuras consultas.
- Solo se debe permitir la reparación de esta herramienta al personal debidamente capacitado.
- Si nota algún ruido o vibración anormal al operar la herramienta, deje de usarla inmediatamente e inspeccione si hay componentes desgastados o dañados. Corrija o reemplace el componente sospechoso. Si aún existen ruidos o vibraciones anómalas, contacte con 3M. Consulte las instrucciones de la garantía.
- Antes de su uso, inspeccione el producto abrasivo y los accesorios para detectar posibles daños. Si está dañado, reemplácelo por un producto abrasivo nuevo y accesorios disponibles en 3M.
- Utilice únicamente productos abrasivos, tornillería de montaje, características de seguridad y accesorios suministrados o recomendados por 3M.
- No opere nunca esta herramienta sin todas las características de seguridad en su lugar y en buen estado de funcionamiento.
- No anule ni desactive nunca las características de seguridad del control de arranque-parada tal como están en la posición de encendido.
- No permita nunca que esta herramienta sea utilizada por personas no capacitadas.
- La herramienta no debe utilizarse en presencia de otras personas.
- Los operarios y otro personal siempre deben usar protección respiratoria, de los ojos y del oído cuando se encuentren en el área de trabajo o mientras utilizan este producto. Siga la política de seguridad de la empresa para las EPI o las normas locales/nacionales para gafas y otros equipos de protección personal.
- Use ropa protectora, teniendo en cuenta el tipo de trabajo que se está realizando.
- Se debe usar protección ocular adecuada en todo momento.
- No modifique esta herramienta eléctrica ni las funciones de seguridad. Las modificaciones pueden reducir la eficacia de las medidas de seguridad y aumentar los riesgos para el operario.
- Asegúrese de que la pieza de trabajo esté fijada de forma segura.

### **Para reducir los riesgos asociados con incendios y/o explosiones:**

- No utilice la herramienta en atmósferas explosivas, por ejemplo, con presencia de líquidos, gases o polvo inflamables. Los abrasivos pueden crear chispas cuando se trabaja con el material, lo que provoca la ignición del polvo o humos inflamables.
- Asegúrese de que la herramienta funcione correctamente.
- Tenga en cuenta el material que se está trabajando. Consulte la SDS del material en el que está trabajando para conocer el potencial de crear un riesgo de incendio o explosión.

### **Para reducir los riesgos asociados con la dispersión de productos o piezas abrasivas:**

- Un producto abrasivo, tornillería de montaje, características de seguridad o accesorios mal apretados podrían causar daños a la herramienta, producto y/o pieza de trabajo y posibles lesiones al operario o a las personas que se encuentren cerca.
- Compruebe que la velocidad máxima de funcionamiento del abrasivo y/o los accesorios relacionados sea igual o superior a la velocidad nominal de la herramienta eléctrica.

### **Para reducir los riesgos asociados con la ingestión de polvo peligroso o la exposición de la piel o los ojos:**

- El polvo y humo que se generan al usar herramientas eléctricas pueden causar problemas de salud (por ejemplo: cáncer, defectos congénitos, asma o dermatitis); la evaluación de riesgos de estos peligros y la implementación de controles adecuados es esencial.
- La evaluación de riesgos debe incluir el polvo creado por el uso de la herramienta y la posibilidad de alterar el polvo existente.
- Opere y mantenga la herramienta eléctrica como se recomienda en estas instrucciones, para minimizar las emisiones de polvo o humo.
- Cuando se generen polvo o humo, la prioridad será controlarlos en el punto de emisión.
- Todas las características o accesorios integrales para la recolección, extracción o supresión de polvo o humo en el aire deben usarse y mantenerse correctamente de acuerdo con las instrucciones del fabricante.
- Seleccione, mantenga y reemplace la herramienta consumible/insertada como se recomienda en estas instrucciones, para evitar un aumento innecesario de polvo o humo.
- Utilice protección respiratoria según las instrucciones de la empresa y según lo requieran las normas de seguridad y salud laboral.
- Utilice captura de polvo o escape local como se indica en la SDS del material en el que se está trabajando. Usar protección respiratoria y protección para los ojos y la piel aprobadas por las autoridades reguladoras.
- Sople periódicamente todos los conductos de aire y el área sobre el plato para discos y debajo de la cubierta con aire comprimido seco. Todas las piezas de plástico deben limpiarse con un paño suave húmedo. No use nunca disolventes para limpiar las piezas de plástico.
- Use gafas de seguridad mientras usa aire comprimido.
- El incumplimiento de estas advertencias puede provocar daños graves en los pulmones o lesiones físicas.

### **Para reducir los riesgos asociados con una vibración peligrosa:**

- Deje de usar la herramienta eléctrica cuando sienta molestias en los dedos, manos, brazos, hombros, cuello u otras partes del cuerpo.
- Si nota entumecimiento, hormigueo, dolor, blanqueamiento de la piel o cualquier molestia adicional en la mano/muñeca, debe interrumpir el trabajo de inmediato para buscar atención médica. La sobreexposición a vibraciones por trabajo/movimientos repetitivos puede causar daños incapacitantes en los nervios y el riego sanguíneo de manos y brazos.
- Sujete la herramienta con un agarre ligero pero seguro teniendo en cuenta las fuerzas de reacción necesarias de la mano, ya que el riesgo de vibraciones suele ser mayor cuando la fuerza de agarre es mayor.

### **Para reducir los riesgos asociados al ruido perjudicial:**

- La exposición sin protección a altos niveles de ruido puede causar pérdida de audición permanente, incapacitante y otros problemas como tinnitus (zumbidos, pitidos o silbidos en los oídos).
- Utilice siempre protección auditiva cuando utilice esta herramienta. Siga la política de seguridad de la empresa o las normas locales/nacionales para los requisitos del equipo de protección personal.
- Utilice los controles adecuados para reducir la vibración de la pieza de trabajo. Se incluyen, entre otras cosas, materiales de amortiguación en los que se trabaja.

### **Para reducir los riesgos asociados a los trabajos en altura:**

- En trabajos en altura, use un casco de protección y protéjase de la caída de escombros.
- Tenga en cuenta el entorno y los transeúntes debajo de la aplicación de desbaste si trabaja en una plataforma.

## ⚠ ADVERTENCIA

### **Para reducir los riesgos asociados a la abrasión de la piel, las quemaduras, los cortes y los cercenamientos, los atrapamientos o los enredos:**

- Mantenga las manos, el cabello, las joyas, los collares y la ropa alejados de la pieza giratoria de la herramienta.
- Use guantes protectores adecuados mientras opera la herramienta.
- No toque las piezas giratorias durante el funcionamiento por ningún motivo.
- Sostenga la herramienta correctamente. Está preparado para contrarrestar los movimientos normales o repentinos: tenga ambas manos disponibles.
- Use solo lubricantes recomendados por el fabricante o los designados por la instalación.



## ⚠ PRECAUCIÓN

### Para reducir los riesgos asociados con la dispersión de productos o piezas abrasivas:

- Tenga cuidado al fijar el producto abrasivo, los equipos de montaje, los elementos de seguridad y los accesorios, siguiendo las instrucciones para asegurarse de que están bien fijados, alineados y en buen estado de funcionamiento antes de su uso.
- Nunca apriete demasiado el producto abrasivo, los equipos de montaje, los elementos de seguridad o los accesorios.
- Nunca gire libremente la herramienta sin inspeccionar la herramienta, el producto abrasivo, el equipo de montaje, las características de seguridad y los accesorios.
- No permita que la herramienta arranque involuntariamente.
- No apunte nunca este producto hacia usted o hacia otra persona.

### Para reducir los riesgos asociados a la contaminación ambiental:

- Deseche todo el polvo del proceso y el abrasivo afectado de acuerdo con todas las normativas aplicables y/o la SDS del material.
- No tire herramientas eléctricas a la basura doméstica. De acuerdo con la directiva europea 2002/96/CE sobre residuos de aparatos eléctricos y electrónicos y su transposición a la legislación nacional, las herramientas eléctricas usadas deben recogerse por separado y reciclarse de forma respetuosa con el medio ambiente.
- La recogida separada de productos y embalajes usados permite reciclar los materiales. El uso de materiales reciclados ayuda a prevenir la contaminación ambiental y reduce la demanda de materias primas.

## Instrucciones de uso

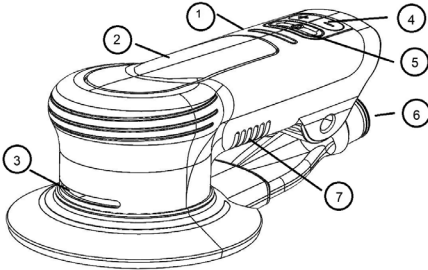

Fig. 1

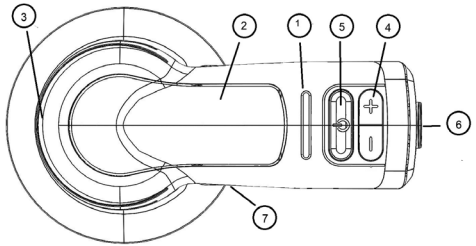

Fig. 2

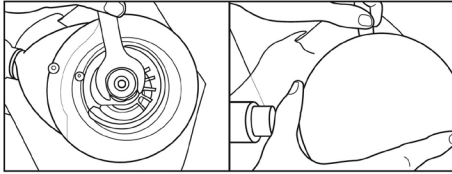

Fig. 3

1	Pantalla LED
2	Palanca de activación
3	Salida de la ventilación de refrigeración
4	Control de velocidad
5	Encendido/apagado
6	Conexión de la manguera para el polvo
7	Entrada de ventilación de refrigeración

### ANTES DEL USO

La herramienta está diseñada para utilizarse como herramienta manual. Siempre se recomienda que, durante el manejo de la herramienta, el operario permanezca sobre un suelo sólido y en una posición segura, con agarre y base firmes. Tenga en cuenta que la lijadora puede desarrollar una reacción de torsión.

### COLOCACIÓN DE LOS PLATOS PARA DISCOS (Consulte la Figura 4).

Los platos para discos 3M™ están especialmente diseñados para acoplarse a la lijadora rotacional eléctrica 3M™. Los platos para discos incorrectos podrían dañar la herramienta y la pieza de trabajo.

1. Gire la herramienta a "OFF", desconéctela de la toma de 100-130 VAC o 220-240 VAC.
2. Asegure el eje con la llave para plato proporcionada con la herramienta y atornille el plato para discos. Apriete con la mano hasta que esté firme. No apriete excesivamente.
3. Para quitar el plato para discos, inserte la llave para plato entre el plato para discos y la cubierta. Asegure el eje con la llave para plato y desatornille el plato para discos.

### MODO "FUNCIONAMIENTO" (consulte las figuras 1 y 3)

Conecte la herramienta a la toma de 100-130 VAC o 220-240 VAC. En este momento está en modo "En espera". Este modo evita que la herramienta funcione si la palanca se empuja accidentalmente.

1. Presione el interruptor de encendido/apagado para poner la herramienta en "ON". La pantalla LED indicará que la herramienta está en modo de funcionamiento y responderá al presionar la palanca de activación o los botones de control de velocidad "+/-". El ajuste de velocidad de la herramienta será 10.000 RPM o la velocidad más reciente seleccionada durante el uso anterior si no se ha desconectado de la alimentación de CA.
2. Pulse el botón "+" o "-" una vez para cambiar la velocidad en incrementos de 1000 RPM. La pantalla LED mostrará ajustes de velocidad crecientes y decrecientes según el número de segmentos LED iluminados.

3. La herramienta ahora se puede utilizar normalmente. Mientras está en el modo "Funcionamiento", los botones "+" y "-" se pueden usar para aumentar y disminuir la velocidad de la herramienta en cualquier momento.

### ARRANQUE Y PARADA DE LA LIJADORA (Asegúrese de que el plato para discos esté fijado a la herramienta y que sea del tamaño y tipo adecuados).

1. Asegúrese de que el disco abrasivo adecuado esté conectado al plato para discos.
2. Pulse el botón "+" o "-" para establecer la velocidad deseada. Coloque la herramienta sobre la superficie que se va a lijar. Asegúrese de que el disco abrasivo esté plano sobre la superficie.
3. Presione la palanca de activación para arrancar la herramienta. Suelte la palanca para detener la herramienta. Sostenga la herramienta firmemente para mantener el control. Emplee una presión manual moderada para mantener el disco abrasivo en contacto con la superficie. Si la herramienta parece difícil de controlar en la superficie de lijado, ejerza menos presión manual o aumente el ajuste de velocidad.

### FUNCIÓN DE VELOCIDAD MÁXIMA

La lijadora rotorbital eléctrica 3M™ tiene velocidades máximas preestablecidas (4.000 - 10.000 RPM). Cuando se enciende la herramienta ("ON"), cualquier ajuste de velocidad se guardará hasta que se apague la alimentación ("OFF"). Cuando la alimentación está apagada ("OFF"), el ajuste volverá a 10.000 RPM cuando se vuelva a encender la alimentación ("ON").

### SISTEMAS DE PROTECCIÓN CONTRA SOBRECARGA

La lijadora rotorbital eléctrica de 3M tiene dos sistemas para protegerla de sobrecargas y sobrecalentamientos.

#### Sistema de sobrecarga de fuerza descendente

La lijadora tiene la capacidad de supervisar y mantener la velocidad máxima preestablecida a medida que la presión de la mano del usuario aumenta o disminuye durante el uso.

Durante períodos de presión manual excesivamente alta, la herramienta hará parpadear los LED como advertencia para el usuario. La presión alta continua de la mano no debe ser superior a aproximadamente 7 libras (30 N).

#### Sistema de temperatura de sobrecalentamiento

La herramienta tiene la capacidad de controlar su temperatura. Si la temperatura alcanza un nivel perjudicial, la herramienta entrará en un modo de protección que limitará la velocidad y la salida de potencia hasta que se alcance la temperatura normal.

### LIMPIEZA

1. Sople periódicamente todos los conductos de aire y el área sobre el plato para discos y debajo de la cubierta con aire comprimido seco. Todas las piezas de plástico deben limpiarse con un paño suave húmedo. No use NUNCA disolventes para limpiar las piezas de plástico.
2. Use gafas de seguridad mientras usa aire comprimido.

### INFORMACIÓN DE SALUD Y SEGURIDAD

**Descargo de responsabilidad:** Los productos industriales y profesionales de 3M están concebidos, etiquetados y empaquetados para su venta a clientes industriales y profesionales debidamente formados para su uso en el lugar de trabajo. A menos que se indique específicamente lo contrario en el embalaje o en la documentación del producto que corresponda, estos productos no están concebidos, etiquetados o empaquetados para su venta o uso por consumidores (por ejemplo, para uso doméstico o personal, en escuelas primarias o secundarias, para uso recreativo/deportivo u otros usos no descritos en el embalaje o en la documentación que acompaña el producto que corresponda) y deben seleccionarse y usarse de acuerdo con los reglamentos y normas de salud y seguridad aplicables (por ejemplo, OSHA de EE. UU., ANSI), y según la documentación del producto, instrucciones de uso, advertencias y limitaciones, y el usuario tiene que tomar las medidas necesarias conforme a cualquier recordatorio, acción de campo u otra nota de uso del producto. **El uso indebido de productos industriales y profesionales de 3M puede provocar lesiones, enfermedades, muerte o daños materiales.** Si necesita ayuda para seleccionar y usar el producto, consulte al profesional de seguridad o al higienista industrial de su organización o a otros expertos en la materia. Para obtener más información acerca de los productos, visite [www.3M.com](http://www.3M.com).

### INFORMACIÓN DE ELIMINACIÓN

#### Cumple con la normativa de residuos de aparatos eléctricos y electrónicos (WEEE)

- No deseche los aparatos eléctricos como residuos municipales sin clasificar, utilice instalaciones de recogida selectiva.
- Póngase en contacto con su administración local para obtener información sobre los sistemas de recogida disponibles.
- Si los aparatos eléctricos se eliminan en vertederos o basureros, las sustancias peligrosas pueden filtrarse a las aguas subterráneas y llegar a la cadena alimentaria, perjudicando su salud y bienestar.
- Cuando se sustituyen los aparatos antiguos por otros nuevos, el minorista está obligado por ley a recoger su antiguo aparato para eliminarlo, al menos de forma gratuita.



### Declaración de cumplimiento de la Comisión Federal de Comunicaciones (FCC)

**NOTA IMPORTANTE:** Este equipo ha sido probado y se ha comprobado que cumple con los límites de un dispositivo digital de clase A, de acuerdo con la parte 15 de las normas de la FCC. Estos límites se han diseñado para proporcionar una protección razonable contra interferencias perjudiciales cuando el equipo se utiliza en un entorno comercial. Este equipo genera, utiliza y puede irradiar energía de radiofrecuencia, y si no se instala y utiliza de acuerdo con el manual de instrucciones, puede causar interferencias perjudiciales en las comunicaciones por radio. El funcionamiento de este equipo en una zona residencial puede causar interferencias perjudiciales, en cuyo caso el usuario deberá corregirlas por su cuenta.

AVISO: Los cambios o modificaciones no aprobados expresamente por la parte responsable del cumplimiento podrían anular la autoridad del usuario para utilizar el equipo.

**Garantía y limitaciones:** 3M ofrece una garantía para esta herramienta que cubre los defectos de materiales y mano de obra en condiciones de funcionamiento normales durante un (1) año a partir de la fecha de compra. 3M NO OFRECE NINGUNA OTRA GARANTÍA EXPRESA O IMPLÍCITA, INCLUIDAS, AUNQUE NO DE FORMA LIMITADA, LAS GARANTÍAS O CONDICIONES IMPLÍCITAS DE COMERCIABILIDAD O IDONEIDAD PARA UN DETERMINADO FIN, O QUE SE DERIVEN DE ACUERDOS, COSTUMBRES O USOS COMERCIALES. En una aplicación concreta, son muchos los factores que afectan independientes al control de 3M, que solo el usuario conoce y controla, y que pueden influir en el uso y el rendimiento de un producto 3M. Como resultado, el cliente es el único responsable de evaluar el producto y determinar si es adecuado y apto para la aplicación que tiene en mente, incluido evaluar los peligros del lugar de trabajo y revisar todos los estándares y las normativas aplicables (por ejemplo, OSHA, ANSI, etc.). No evaluar, ni seleccionar, ni usar correctamente un producto de 3M y los productos de seguridad apropiados, o no satisfacer todas las normativas de seguridad aplicables, puede provocar lesiones, enfermedades, muerte, o daños a la propiedad. Para estar cubierto por la garantía, el usuario deberá utilizar la herramienta de acuerdo con todas las instrucciones de uso, precauciones de seguridad y demás procedimientos aplicables establecidos en el manual de uso. 3M no tendrá la obligación de reparar o reemplazar ninguna herramienta o pieza que no funcione correctamente debido al desgaste normal, un mantenimiento insuficiente o inapropiado, una limpieza inadecuada, falta de lubricación, un entorno de trabajo inapropiado, servicios públicos inadecuados, un uso indebido o errores por parte del operario, alteración o modificación, manipulación, maltrato, falta de cuidado o por cualquier causa accidental. Si una herramienta o cualquier pieza de la misma presenta algún defecto durante este período de garantía, su único remedio y la única obligación de 3M será, según la elección de 3M, reparar o sustituir la herramienta o reembolsar el precio de compra.

**Limitación de responsabilidad:** Excepto por la limitación establecida anteriormente y excepto en la medida que disponga la legalidad vigente, 3M no será responsable de ninguna pérdida o daño derivados o relacionados con un producto 3M, ya sean directos, indirectos, especiales, accidentales o consecuentes (incluida, aunque sin limitarse a ella, la pérdida de beneficios o de oportunidades de negocio), independientemente de la teoría jurídica o equitativa reivindicada, incluidos, aunque sin limitarse a ellos, la garantía, contrato, negligencia o responsabilidad objetiva.

**Presentación de una reclamación de garantía:** Póngase en contacto con su distribuidor cuando presente una reclamación de garantía de acuerdo con las restricciones mencionadas anteriormente. Tenga en cuenta que todas las reclamaciones de garantía estarán sujetas a la aprobación del fabricante. Asegúrese

de guardar su factura de compra en un lugar seguro. Esta deberá enviarse si presenta una reclamación de garantía, en el plazo de 1 año a partir de la fecha de compra. Para obtener asistencia adicional, llame a 1-800-362-3550 (elija la opción 3, luego la opción 5).

**Reparación del producto una vez vencida la garantía:** La reparación de las herramientas eléctricas abrasivas de 3M que no están en garantía está disponible a través de 3M o de un representante autorizado de reparación de herramientas de 3M. Póngase en contacto con su distribuidor de herramientas eléctricas abrasivas de 3M para obtener más información, o llame al 1-800-362-3550.



Nederlands

Vertaling van de oorspronkelijke gebruiksaanwijzing / Originele taal Engels

## GEBRUIKSAANWIJZING ELEKTRISCHE EXCENTRISCHE SCHUURMACHINE

127 mm (5 inch), 152 mm (6 inch)

4.000/min, 10.000/min (RPM)

100-130 VAC 60 Hz., 220-240 VAC 50-60 Hz.

### Belangrijke veiligheidsinformatie

Lees, begrijp en volg alle veiligheidsinformatie in deze gebruiksaanwijzing op voordat u dit apparaat gebruikt. Bewaar deze gebruiksaanwijzing voor later.

### Beoogd gebruik

Dit elektrisch gereedschap is bedoeld voor gebruik op werkplekken en alleen door bekwame, getrainde professionals in overeenstemming met de instructies in deze handleiding. Dit elektrische gereedschap is ontworpen om te worden gebruikt met een steunschijf en een geschikt schuurmiddel voor het schuren van metalen, hout, steen, plastic en andere materialen. Het apparaat moet alleen worden gebruikt voor schuurwerkzaamheden binnen de aangegeven capaciteit en waarden van het apparaat. Alleen accessoires die specifiek worden aanbevolen door 3M moeten worden gebruikt voor dit gereedschap. Gebruik op een andere wijze of met andere accessoires kan leiden tot onveilige bedrijfsomstandigheden.

Gebruik het gereedschap niet in wat of een erg vochtige omgeving.

Gebruik geen steunschijven met een Max RPM of Max OPM die lager is dan de Max RPM- of Max OPM-classificatie van het gereedschap. Gebruik nooit steunschijven die een ander gewicht en/of formaat hebben dan waarvoor het gereedschap specifiek is ontworpen.

#### Uitleg van de gevolgen van signaalwoorden

- ⚠ WAARSCHUWING:** Duidt op een mogelijk gevaarlijke situatie die, indien deze niet wordt voorkomen, kan leiden tot serieus of dodelijk letsel en/of materiële schade.
- ⚠ LET OP:** Duidt op een mogelijk gevaarlijke situatie die, indien deze niet wordt voorkomen, kan leiden tot gering of matig letsel en/of materiële schade.
- ⚠ OPMERKING:** Duidt op een gevaarlijke situatie die, indien deze niet wordt voorkomen, alleen zou kunnen leiden tot materiële schade.

#### Overzicht van apparaatconformiteit en certificeringsmerken



#### Overzicht van apparaatlabels met veiligheidsinformatie

	<b>⚠ WAARSCHUWING: LEES EN BEGRIJP DE GEBRUIKSAANWIJZING VOORDAT U HET APPARAAT GEBRUIKT.</b>
	<b>⚠ WAARSCHUWING: DRAAG ALTIJD GOEDGEKEURDE OOGBESCHERMING</b>
	<b>⚠ WAARSCHUWING: DRAAG ALTIJD GOEDGEKEURDE GEHOORBESCHERMING</b>
	SCHORTBESCHERMING
	STOFMASKER BESCHERMING
	BESCHERMING VAN HET GEZICHTSSCHERM
	HANDSCHOENBESCHERMING
	WEEE-verwijderingsmarkering

Lees het veiligheidsinformatieblad (Vib) van elk materiaal dat u wilt gaan gebruiken.



Als u een Vib niet ter beschikking hebt, neemt u contact op met de leverancier van het materiaal voor uw werkstuk en het schuurmateriaal.

## ⚠️ WAARSCHUWING!

Blotstelling aan STOE afkomstig van uw werkstuk en/of schuurmateriaal kan leiden tot schade aan longen en/of ander lichamelijk letsel. Vang het stof op of zuig het ter plaatse af, zoals vermeld in het Vib. Draag door de overheid goedgekeurde luchtwegbescherming en oog- en huidbescherming.

Geen gehoor geven aan deze waarschuwing kan leiden tot ernstige schade aan de longen en/of lichamelijk letsel.



## ⚠️ ALGEMENE VEILIGHEIDSWAARSCHUWINGEN VOOR ELEKTRISCH GEREEDSCHAP

**⚠️ WAARSCHUWING:** Lees alle veiligheidswaarschuwingen en alle instructies. Het niet opvolgen van de waarschuwingen en instructies kan leiden tot elektrische schokken en ernstig letsel.

**Bewaar alle waarschuwingen en instructies voor toekomstig gebruik.** De term "elektrisch gereedschap" in de waarschuwingen verwijst naar uw op netvoeding (met snoer) elektrisch gereedschap of op batterijgevoed (snoerloos) elektrisch gereedschap.

### 1) Veiligheid werkgebied

- Houd de werkplek schoon en goed verlicht.** Rommelige of donkere plekken lokken ongevallen uit.
- Gebruik elektrisch gereedschap niet in explosiegevaarlijke omgevingen, zoals in de nabijheid van brandbare vloeistoffen, gasen of stof.** Elektrisch gereedschap creëert vonken die het stof of de dampen kunnen doen ontbranden.
- Houd omstanders uit de buurt wanneer u elektrisch gereedschap gebruikt.** U kunt de macht over het gereedschap verliezen wanneer u wordt afgeleid.

### 2) Elektrische veiligheid

- Stekkers voor elektrisch gereedschap moeten in het stopcontact passen. Wijzig de stekker op geen enkele manier. Gebruik geen adapterstekkers bij geaard elektrisch gereedschap.** Onaangepaste stekkers en bijpassende stopcontacten verminderen het risico op elektrische schokken.
- Vermijd lichamelijk contact met geaarde of geaarde oppervlakken, zoals buizen, radiatoren, fornuizen en koelkasten.** Er is een verhoogd risico op elektrische schokken als uw lichaam geaard is.
- Stel elektrisch gereedschap niet bloot aan regen of natte omstandigheden.** Water dat een elektrisch gereedschap binnendringt, verhoogt het risico op een elektrische schok.
- Behandel het snoer goed. Gebruik het snoer nooit om het elektrisch gereedschap te dragen, te trekken of los te koppelen. Houd het snoer uit de buurt van hitte, olie, scherpe randen of bewegende onderdelen.** Beschadigde of verwarde snoeren verhogen het risico op elektrische schokken.
- Als u elektrisch gereedschap buitenshuis gebruikt, gebruik dan een verlengsnoer dat geschikt is voor gebruik buitenshuis.** Het gebruik van een snoer dat geschikt is voor gebruik buitenshuis vermindert het risico op elektrische schokken.
- Als het onvermijdelijk is om elektrisch gereedschap in een vochtige omgeving te gebruiken, gebruik dan een aardlekschakelaar (RCD, GFCI of ELCB).** Het gebruik van een RCD, GFCI of ELCB vermindert het risico op elektrische schokken.

### 3) Persoonlijke veiligheid

- Blijf alert, let op wat u doet en gebruik uw gezond verstand bij het bedienen van elektrisch gereedschap. Gebruik geen elektrisch gereedschap als u moe bent of onder invloed bent van drugs, alcohol of medicijnen.** Een moment van onoplettendheid tijdens het gebruik van elektrisch gereedschap kan leiden tot ernstig persoonlijk letsel.
- Gebruik persoonlijke beschermingsmiddelen Draag altijd oogbescherming.** Beschermingsmiddelen, zoals stofmasker, antislip veiligheidsschoenen, helm of gehoorbescherming, als ze worden gebruikt waarvoor ze zijn bedoeld, verkleinen het risico op lichamelijk letsel.
- Voorkom onbedoeld starten. Zorg ervoor dat de schakelaar in de uit-stand staat voordat u het gereedschap aansluit op de stroombron en/of accu, opkapt of draagt.** Het dragen van elektrisch gereedschap met uw vinger op de schakelaar of het activeren van elektrisch gereedschap waarbij de schakelaar is ingeschakeld, leidt tot ongelukken.
- Verwijder eventuele stelsleutels of sleutels voordat u het elektrische gereedschap inschakelt.** Een moersleutel of een sleutel die aan een draaiend onderdeel van het elektrische gereedschap is achtergebleven, kan leiden tot persoonlijk letsel.
- Werk niet boven uw macht. Zorg dat u altijd stevig staat, in balans blijft en houvast hebt.** Zo kunt u het gereedschap beter onder controle houden in onverwachte situaties.
- Kleed u naar behoren. Draag geen losse kleding of sieraden. Houd uw haar en kleding uit de buurt van bewegende delen.** Losse kleding, sieraden of lang haar kunnen vast komen te zitten in bewegende delen.
- Als er apparaten zijn voor het aansluiten van stofzuig- en opvangvoorzieningen, zorg er dan voor dat deze zijn aangesloten en correct worden gebruikt.** Het gebruik van stofzuiging kan stofgerelateerde gevaren verminderen.
- Laat de door veelvuldig gebruik van gereedschappen verkregen vertrouwdheid er niet toe leiden dat u zelfgenoegzaam wordt en de veiligheidsprincipes van gereedschappen negeert.** Een onvoorzichtige actie kan binnen een fractie van een seconde ernstig letsel veroorzaken.

### 4) Gebruik en onderhoud van elektrisch gereedschap

- Forceer het elektrische gereedschap niet. Gebruik het juiste elektrische gereedschap voor uw toepassing.** Het juiste elektrische gereedschap zal het werk beter en veiliger doen in het tempo waarvoor het is ontworpen.
- Gebruik het elektrische gereedschap niet als de schakelaar het niet in- en uitschakelt.** Elk elektrisch gereedschap dat niet met de schakelaar kan worden bediend, is gevaarlijk en moet worden gerepareerd.
- Haal de stekker uit het stopcontact en/of verwijder de accu, indien afneembaar, van het elektrische gereedschap voordat u aanpassingen maakt, accessoires verwisselt of elektrisch gereedschap opbergt.** Dergelijke preventieve veiligheidsmaatregelen verminderen het risico dat het elektrische gereedschap per ongeluk wordt gestart.
- Bewaar niet-actief elektrisch gereedschap buiten het bereik van kinderen en laat niet toe dat personen die niet bekend zijn met het elektrische gereedschap of deze instructies het elektrisch gereedschap bedienen.** Elektrisch gereedschap is gevaarlijk in de handen van ongetrainde gebruikers.
- Onderhoud elektrisch gereedschap en accessoires. Controleer op verkeerde uitlijning of vastlopen van bewegende onderdelen, breuk van onderdelen en andere omstandigheden die de werking van het elektrisch gereedschap kunnen beïnvloeden. Als het beschadigd is, laat het elektrische gereedschap dan vóór gebruik repareren.** Veel ongevallen worden veroorzaakt door slecht onderhouden elektrisch gereedschap.
- Houd snijgereedschappen scherp en schoon.** Goed onderhouden snijgereedschappen met scherpe snijkanten zullen minder snel vastlopen en zijn gemakkelijker te controleren.
- Gebruik het elektrisch gereedschap, toebehoren en gereedschapsbits etc. in overeenstemming met deze instructies, rekening houdend met de werkomstandigheden en de uit te voeren werkzaamheden.** Gebruik van het elektrisch gereedschap voor andere dan de beoogde werkzaamheden kan leiden tot een gevaarlijke situatie.
- Houd handgrepen en grijpvlakken droog, schoon en vrij van olie en vet.** Gladde handgrepen en grijpvlakken maken een veilige hantering en controle van het gereedschap in onverwachte situaties niet mogelijk.

### 5) Service

- Laat uw elektrisch gereedschap onderhouden door een gekwalificeerde reparateur die uitsluitend identieke vervangingsonderdelen gebruikt.** Dit zorgt ervoor dat de veiligheid van het elektrisch gereedschap behouden blijft.

## ⚠ WAARSCHUWING

### **Om de risico's te beperken in verband met stukgaan van het schuurproduct, de steunschijf, het werkstuk of het gereedschap, scherpe randen, gevaarlijke trillingen en schadelijk lawaai:**

- Lees de veiligheidsinformatie in deze gebruiksaanwijzing, zorg dat u die begrijpt, voordat u dit apparaat gebruikt en houd u eraan. Bewaar deze gebruiksaanwijzing voor later.
- Dit gereedschap alleen laten bedienen door personeel dat goed is opgeleid.
- Als u een abnormaal geluid of abnormale trillingen waarneemt terwijl u het gereedschap gebruikt, houd dan onmiddellijk op met het gereedschap te gebruiken en controleer op versleten of beschadigde onderdelen. Herstel of vervang het desbetreffende onderdeel. Als er nog steeds abnormale geluiden of trillingen zijn, neem dan contact op met 3M. Zie de garantie-instructies.
- Inspecteer het schuurmiddel en de accessoires voor gebruik op mogelijke schade. Indien beschadigd, vervang deze dan door een nieuw schuurproduct en accessoires die verkrijgbaar zijn bij 3M.
- Gebruik alleen schuurmiddelen, bevestigingsmateriaal, veiligheidsvoorzieningen en accessoires die zijn geleverd of aanbevolen door 3M.
- Bedien het gereedschap niet zonder dat alle veiligheidsvoorzieningen aanwezig zijn en ook niet als het gereedschap niet naar behoren werkt.
- Schakel de veiligheidsfunctie van de start-/stophendel niet uit (ook niet tijdelijk), zodat deze in de aan-positie is.
- Laat dit gereedschap niet gebruiken door kinderen of door onervaren mensen.
- Gebruik het gereedschap niet als er omstanders in de nabijheid zijn.
- Degenen die het gereedschap bedienen en andere medewerkers moeten altijd middelen dragen ter bescherming van ogen, oren en luchtwegen wanneer ze op de werkplek zijn of wanneer ze dit product gebruiken. Houd u aan het veiligheidsbeleid voor PBM's van uw werkgever of de plaatselijk of landelijk geldende normen voor vereiste oogbescherming en andere persoonlijke beschermingsmiddelen.
- Draag beschermende kleding, rekening houdend met het soort werk dat wordt gedaan.
- Draag steevast de juiste oogbescherming.
- Wijzig dit elektrisch gereedschap of de veiligheidsvoorzieningen niet. Wijzigingen kunnen de effectiviteit van veiligheidsmaatregelen verminderen en de risico's voor de bediener vergroten.
- Zorg ervoor dat het werkstuk stevig vastzit.

### **Om de risico's in verband met brand en explosie te beperken:**

- Gebruik het gereedschap niet in explosiegevaarlijke omgevingen, zoals in de nabijheid van brandbare vloeistoffen, gassen of stof. Het schuurmateriaal kan vonken afgeven tijdens het schuren, wat leidt tot ontbranding van ontvlambare stofdeeltjes of dampen.
- Zorg ervoor dat het gereedschap in goede staat verkeert.
- Wees je bewust van het materiaal dat wordt bewerkt. Zie de Vlb van het materiaal dat wordt bewerkt voor het risico op brand- of ontploffingsgevaar.

### **Om de risico's in verband met wegvliegen van schuurmateriaal of onderdelen te beperken:**

- Onvoldoende aangedraaide schuurproducten, bevestigingsmaterialen, veiligheidsvoorzieningen of accessoires kunnen schade aan het gereedschap, product en/of werkstuk en mogelijk letsel aan de bediener of omstanders veroorzaken.
- Controleer of de maximale werksnelheid van het bijbehorende schuurmateriaal en/of accessoires gelijk is aan of hoger is dan de nominale snelheid van het elektrisch gereedschap.

### **Om de risico's in verband met inademing van gevaarlijk stof of blootstelling aan ogen of huid te beperken:**

- Stof en dampen die worden gegenereerd tijdens het gebruik van elektrisch gereedschap kunnen schadelijk zijn voor de gezondheid en kunnen bijvoorbeeld leiden tot Kanker, geboortefwijkingen, astma en/of dermatitis; risicobeoordeling van deze gevaren en implementatie van passende controles is essentieel.
- Bij de risicobeoordeling moet rekening worden gehouden met stof dat ontstaat door het gebruik van het gereedschap en de mogelijkheid om bestaand stof te verstoren.
- Bedien en onderhoud het elektrisch gereedschap zoals aanbevolen in deze instructies, om de uitstoot van stof of rook tot een minimum te beperken.
- Waar stof of dampen worden geproduceerd, moet de prioriteit zijn om deze op het punt van emissie te beheersen.
- Alle integrale kenmerken of accessoires voor het verzamelen, afzuigen of onderdrukken van stof of dampen in de lucht moeten correct worden gebruikt en onderhouden in overeenstemming met de instructies van de fabrikant.
- Selecteer, onderhoud en vervang het verbruiksartikel volgens de aanbevelingen in deze instructies om onnodige toename van stof of dampen te voorkomen.
- Gebruik ademhalingsbescherming volgens de instructies van uw werkgever en zoals vereist door de ARBO-voorschriften.
- Gebruik een stofafzuiger of een lokale afzuiginstallatie zoals vermeld in het veiligheidsinformatieblad van het materiaal dat wordt bewerkt. Draag door de overheid goedgekeurde luchtwegbescherming en oog- en huidbescherming.
- Blaas regelmatig alle luchtkanalen en het gebied boven het schijfkussen en onder de mantel uit met droge perslucht. Alle kunststof onderdelen moeten worden gereinigd met een zachte, vochtige doek. Gebruik nooit oplosmiddelen om kunststof onderdelen te reinigen.
- Draag een veiligheidsbril bij het gebruik van perslucht.
- Geen gehoor geven aan deze waarschuwingen kan leiden tot ernstige schade aan de longen en/of lichamelijk letsel.

### **Om de risico's in verband met gevaarlijke druk te beperken:**

- Stop met het gebruik van elektrisch gereedschap als u ongemak voelt in uw vingers, handen, armen, schouders, nek of andere delen van uw lichaam.
- Als u gevoelloosheid, tintelingen, pijn, witter worden van de huid of enig ander ongemak aan uw hand/pols ervaart, moet u het werk onmiddellijk stopzetten om medische hulp te zoeken. Overmatige blootstelling aan trillingen door repetitief werk/beweging kan leiden tot invaliderende schade aan de zenuwen en de bloedtoevoer naar de handen en armen.
- Houd het gereedschap licht maar veilig vast, rekening houdend met de vereiste handreactiekrachten, omdat het risico van trillingen over het algemeen groter is naarmate de grijpkracht groter is.

### **Om de risico's in verband met gevaarlijk geluid te beperken:**

- Onbeschermde blootstelling aan hoge geluidsniveaus kan leiden tot blijvend gehoorverlies en andere problemen, zoals oorsuizen (gesis, gezoem, gefluit of gebrom in de oren).
- Draag altijd gehoorbescherming tijdens het gebruik van dit gereedschap. Houd u aan het veiligheidsbeleid van uw werkgever of de plaatselijk of landelijk geldende normen voor vereiste persoonlijke beschermingsmiddelen.
- Gebruik de juiste bedieningselementen om de trillingen van het werkstuk te verminderen. Met inbegrip van, maar niet beperkt tot, dempende materialen waaraan wordt gewerkt.

### **Om de risico's in verband met boven uw macht werken te verminderen:**

- Draag bij werkzaamheden boven het hoofd een veiligheidshelm en bescherm u tegen vallend puin.
- Houd rekening met de omgeving en omstanders onder de slijptoeppassing als u op een platform werkt.

## ⚠ WAARSCHUWING

### **Om de risico's te verminderen die gepaard gaan met schaafwonden, brandwonden, snijden en afsnijden, beknelling of verstriking:**

- Houd handen, haren, sieraden en kleding uit de buurt van het draaiende deel van het gereedschap.
- Draag geschikte beschermende handschoenen wanneer u het gereedschap gebruikt.
- Raak om geen enkele reden draaiende delen aan als de machine in bedrijf is.
- Houd het gereedschap op de juiste manier vast. Wees klaar om normale of plotselinge bewegingen tegen te gaan - houd beide handen beschikbaar.
- Gebruik alleen smeermiddelen die worden aanbevolen door de fabrikant of zoals aangegeven door de facilititeit.

## ⚠ LET OP

### Om de risico's in verband met weglygen van schuurmateriaal of onderdelen te beperken:

- Wees voorzichtig bij het bevestigen van schuurmiddelen, bevestigingsmateriaal, veiligheidsvoorzieningen en accessoires, en volg de instructies om ervoor te zorgen dat ze vóór gebruik stevig zijn bevestigd, uitgelijnd en in goede staat verkeren.
- Draai het schuurproduct, het bevestigingsmateriaal, de veiligheidsvoorzieningen of accessoires nooit te strak aan.
- Draai het gereedschap nooit vrij zonder het gereedschap, schuurproduct, bevestigingsmateriaal, veiligheidsvoorzieningen en accessoires te inspecteren.
- Laat het gereedschap niet onbedoeld starten.
- Richt dit product nooit in de richting van uzelf of een ander persoon.

### Om de risico's in verband met milieuvuiling te verminderen:

- Voer al het processtof en het aangetaste schuurmateriaal af in overeenstemming met alle toepasselijke voorschriften en/of materiële SDS.
- Gooi elektrisch gereedschap niet bij het huisvuil! In overeenstemming met de Europese richtlijn 2002/96/CE betreffende afgedankte elektrische en elektronische apparatuur en de omzetting in nationale wetgeving, moeten gebruikte elektrische gereedschappen afzonderlijk worden ingezameld en op een milieuvriendelijke manier worden gerecycled.
- Door de gescheiden inzameling van gebruikte producten en verpakkingen kunnen materialen worden gerecycled. Het gebruik van recyclebare materialen helpt milieuvuiling te voorkomen en vermindert de vraag naar grondstoffen.

## Gebruiksaanwijzing

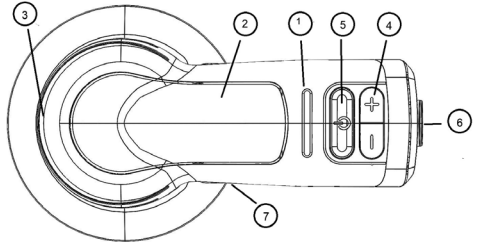
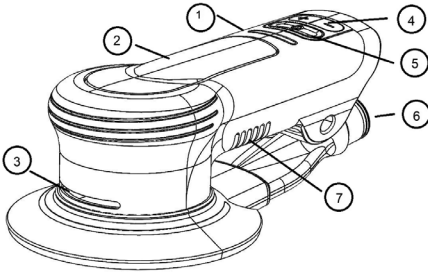

Afb. 1

Afb. 2:

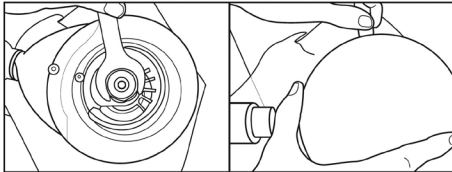

Afb. 3:

1	LCD-scherm
2	Activeringshendel
3	Uitlaat koelventilator
4	Snelheidscontrole
5	Inschakelen / uitschakelen
6	Stofslangaansluiting
7	Inlaat koelventilator

### VOORAFGAAND AAN HET GEBRUIK

Het gereedschap is uitsluitend bedoeld om te worden gebruikt als handgereedschap. Degene die het gereedschap bedient, moet tijdens het gebruik ervan altijd veilig op een stevige vloer te staan, een goede grip te hebben en stevig te staan. Besef dat de schuurmachine een koppelreactie kan ontwikkelen.

### STEUNSCHIJVEN BEVESTIGEN (zie afbeelding 4.)

3M™ Steunschijven zijn speciaal ontworpen om te passen op de 3M™ Elektrische Excentrische schuurmachine. Onjuiste steunschijven kunnen het gereedschap en het werkstuk beschadigen.

1. Zet het gereedschap op "UIT", of losgekoppeld van de 100-130 VAC of 220-240 VAC-aansluiting.
2. Zet de spil vast met de Pad Wench die bij het gereedschap is geleverd, en schroef het steunschijf erop. Draai aan tot stevige handvastheid. Draai dit niet te strak aan.
3. Om de steunschijf te verwijderen, steekt u de kussensleutel tussen de steunschijf en de mantel. Zet de spil vast met de remschijfsleutel en schroef de steunschijf los.

### "RUN" MODUS (zie afbeeldingen 1 en 3)

Sluit de tool aan op de 100-130 VAC of 220-240 VAC. Op dit moment bevindt het zich in de "Stand-By"-modus. Deze modus voorkomt dat het gereedschap loopt als de hendel per ongeluk wordt ingedrukt.

1. Druk op de AAN/UIT-schakelaar om het gereedschap "AAN" te zetten. Het LED-display geeft aan dat het gereedschap in de bedrijfsmodus staat en zal reageren op het indrukken van de activeringshendel of de "+/-"-knoppen van de snelheidsregeling. De snelheidsinstelling van het gereedschap is 10.000 RPM of de meest recente snelheid die is geselecteerd tijdens het vorige gebruik als het niet is losgekoppeld van de netvoeding.

- Druk eenmaal op de knop "+" of "-" om de snelheid in stappen van 1000 RPM te wijzigen. Het LED-display zal de instellingen voor toenemende en afnemende snelheid weergeven door het aantal verlichte LED-segmenten.
- De tool kan nu normaal worden gebruikt. In de modus "Uitvoeren" kunnen de knoppen "+" en "-" worden gebruikt om de snelheid van het gereedschap op elk moment te verhogen of te verlagen.

### STARTEN EN STOPPEN VAN DE SCHUURMACHINE (Zorg ervoor dat de steunschijf op het gereedschap is bevestigd en van het juiste formaat en type is.)

- Zorg ervoor dat de juiste schuurschijf op de steunschijf is bevestigd.
- Druk op de knop "+" of "-" om de gewenste snelheid in te stellen. Plaats het gereedschap op het te schuren oppervlak. Zorg ervoor dat de schuurschijf plat op het oppervlak ligt.
- Druk op de activeringshendel om de tool te starten. Laat de hendel los om het gereedschap te stoppen. Houd het gereedschap stevig vast om de controle te behouden. Gebruik matige handdruk om de schuurschijf op het oppervlak te houden. Als het gereedschap moeilijk te controleren lijkt op het schuuroppervlak, gebruik dan minder handdruk of verhoog de snelheidsinstelling.

### MAXIMALE SNELHEID FUNCTIE

De 3M™ elektrische excentrische schuurmachine heeft vooraf ingestelde maximale snelheden (4000 – 10000 tpm). Wanneer het gereedschap "AAN" wordt geschakeld, wordt elke snelheidsinstelling opgeslagen totdat het apparaat op "UIT" wordt gezet. Wanneer de stroom wordt uitgeschakeld, keert de instelling terug naar 10.000 RPM wanneer de stroom weer wordt ingeschakeld.

### OVERBELASTINGSBEVEILIGINGSSYSTEMEN

De 3M Elektrische Excentrische schuurmachine heeft twee systemen om hem te beschermen tegen overbelasting en oververhitting.

#### Downforce overbelastingssysteem

De Sander heeft de mogelijkheid om de vooraf ingestelde maximale snelheid te bewaken en te handhaven wanneer de handdruk van de gebruiker tijdens gebruik toeneemt of afneemt.

Tijdens perioden van te hoge handdruk zal het gereedschap de LED's laten knipperen als waarschuwing voor de gebruiker. Een continue hoge handdruk mag niet groter zijn dan ongeveer 7 lbs (30 N).

#### Temperatuur oververhitting systeem

De tool heeft de mogelijkheid om de temperatuur te controleren. Als de temperatuur een schadelijk niveau bereikt, gaat het gereedschap in een beschermende modus die de snelheid en het vermogen beperkt totdat de normale temperatuur is bereikt.

### REINIGEN

- Blaas regelmatig alle luchtkanalen en het gebied boven de steunschijf en onder de mantel uit met droge perslucht. Alle kunststof onderdelen moeten worden gereinigd met een zachte, vochtige doek. Gebruik NOOIT oplosmiddelen om kunststof onderdelen te reinigen.
- Draag een veiligheidsbril bij het gebruik van perslucht.

### GEZONDHEIDS- EN VEILIGHEIDSGEGEVINGEN

**Disclaimer:** 3M industriële en professionele producten zijn bedoeld, gelabeld en verpakt voor verkoop aan opgeleide industriële klanten en professionals voor beroepsmatig gebruik op de werkplek. Tenzij expliciet anders staat vermeld op de bijbehorende productverpakking of in de productliteratuur, zijn deze producten niet bedoeld, gelabeld of verpakt voor verkoop aan of gebruik door consumenten (bijv. voor thuisgebruik, persoonlijk gebruik, gebruik op lagere of middelbare scholen, recreatief/sportief gebruik of een andere manier die niet beschreven is in de bijbehorende productverpakking of -literatuur). Deze producten moeten worden geselecteerd en gebruikt in overeenstemming met de toepasselijke normen en voorschriften op het gebied van gezondheid en veiligheid (bijv. U.S. OSHA, ANSI), evenals alle productliteratuur, gebruikersinstructies, waarschuwingen en overige beperkingen, en de gebruiker moet elke actie ondernemen die vereist is in het kader van terugoproepacties, veldacties of andere kennisgevingen over het productgebruik. **Verkeerd gebruik van industriële en professionele producten van 3M kan leiden tot de dood of productbeschadiging.** Raadpleeg uw on-site veiligheidsprofessional, bedrijfshygiënist of andere deskundige voor hulp bij de productselectie en het gebruik. Bezoek [www.3M.com](http://www.3M.com) voor meer productinformatie.

### VERWIJDERING INFORMATIE:

#### Voldoet aan afgedankte elektrische en elektronische apparatuur (AEEA)

- Gooi elektrische apparaten niet weg als ongesorteerd gemeentelijk afval, maar maak gebruik van aparte inzamelingspunten.
- Neem contact op met uw lokale overheid voor informatie over de beschikbare inzamelingsystemen.
- Als elektrische apparaten op stortplaatsen of stortplaatsen worden gedumpt, kunnen gevaarlijke stoffen in het grondwater lekken en in de voedselketen terechtkomen, wat schadelijk is voor uw gezondheid en welzijn.
- Bij het vervangen van oude apparaten door nieuwe is de winkelier wettelijk verplicht om uw oude apparaat in ieder geval gratis terug te nemen voor verwijdering.



#### Nalevingsverklaring van de Federal Communications Commission (FCC)

**LET OP:** Deze apparatuur is getest en voldoet aan de limieten voor een digitaal apparaat van klasse A, in overeenstemming met deel 15 van de FCC-regels. Deze limieten zijn bedoeld om een redelijke bescherming te bieden tegen schadelijke interferentie wanneer de apparatuur in een commerciële omgeving wordt gebruikt. Deze apparatuur genereert, gebruikt en kan radiofrequentie-energie uitstralen en kan, indien niet geïnstalleerd en gebruikt in overeenstemming met de instructiehandleiding, schadelijke interferentie met radiocommunicatie veroorzaken. Het gebruik van deze apparatuur in een woonwijk zal waarschijnlijk schadelijke interferentie veroorzaken, in welk geval de gebruiker de interferentie op eigen kosten moet corrigeren.

**OPMERKING:** Wijzigingen of aanpassingen die niet uitdrukkelijk zijn goedgekeurd door de partij die verantwoordelijk is voor de naleving, kunnen de bevoegdheid van de gebruiker om de apparatuur te bedienen ongediend maken.

**Garantie en beperkte rechtsmiddelen:** 3M biedt garantie op fabricagefouten en onderdelen van dit gereedschap onder normale bedrijfsomstandigheden gedurende één (1) jaar vanaf de datum van aankoop. 3M BIEDT GEEN ANDERE GARANTIES, EXPLICIET OF IMPLICIET, MAAR NIET BEPERKT TOT ENIGE IMPLICIETE GARANTIE VAN VERHANDELBAARHEID OF GESCHIKTHEID VOOR EEN SPECIEF DOEL OF ENIGE IMPLICIETE GARANTIE DIE VOORTVLOEIT UIT EEN HANDELSGEBRUIK OF -GEWOONTE. Het gebruik en de prestaties van een 3M-product in een bepaalde toepassing zijn afhankelijk van vele factoren waarover 3M geen controle heeft en die uitsluitend binnen de kennis en controle van de gebruiker vallen. Als gevolg hiervan is de klant als enige verantwoordelijk voor de beoordeling van het product en om te bepalen of het geschikt is en geschikt is voor de toepassing van de klant, met inbegrip van de beoordeling van het gevaar van een werkplek en het beoordelen van alle toepasselijke Standaarden en regelgeving (bijvoorbeeld: OSHA, ANSI, enz.). Het niet goed evalueren, selecteren en gebruiken van een 3M-product en de juiste veiligheidsproducten, of het niet voldoen aan alle geldende veiligheidsvoorschriften, kan leiden tot schade, ziekte, dood, en/of materiële schade. De gebruiker moet het gereedschap gebruiken in overeenstemming met alle toepasselijke bedieningsinstructies, veiligheidsmaatregelen en andere procedures die in de bedieningshandleiding worden vermeld om recht te hebben op garantiedekking. 3M is niet verplicht om gereedschap of onderdelen te repareren of te vervangen die defect raken als gevolg van normale slijtage, onvoldoende of onjuist onderhoud, onvoldoende reiniging, niet-smering, onjuiste werkomgeving, onjuiste voorzieningen, bedieningsfouten of verkeerd gebruik, wijziging of aanpassing, verkeerd gebruik, gebrek aan redelijke zorg, of als gevolg van een toevallige oorzaak. Als een gereedschap of een onderdeel daarvan defect is binnen deze garantie periode, is uw enige verhaalsmogelijkheid en de enige verplichting van 3M, naar keuze van 3M, het gereedschap te repareren of te vervangen of de aankooprijks terug te betalen. **Beperking van aansprakelijkheid:** Met uitzondering van de hierboven vermelde beperkte genoogdoening, en behoudens in zoverre bij wet verboden, is 3M niet aansprakelijk voor enig verlies of schade die voortvloeit uit verband houdt met het 3M-product, hetzij direct, indirecte, bijzondere, incidentele of gevolgschade (met inbegrip van, maar niet beperkt tot, gederfde winst of zakelijke kansen), ongeacht de aangevoerde juridische of billijke theorie, met inbegrip van, maar niet beperkt tot, garantie, contract, nalatigheid of risicoaansprakelijkheid.



**Een garantieclaim indienen:** Neem contact op met uw dealer wanneer u een garantieclaim indient in overeenstemming met de hierboven vermelde beperkingen. Houd er rekening mee dat alle garantieclaims onderhevig zijn aan goedkeuring van de fabrikant. Bewaar uw aankoopbewijs op een veilige plaats. Deze moet bij het indienen van een garantieclaim binnen 1 jaar na de aankoopdatum worden ingediend. Bel voor extra hulp 1-800-362-3550 (kies optie 3, dan optie 5).

**Productreparatie nadat de garantie is verlopen:** Reparatie van 3M elektrisch schurende gereedschappen die niet onder de garantie vallen, is beschikbaar via 3M of een door 3M geautoriseerde vertegenwoordiger voor gereedschapreparatie. Neem voor meer informatie contact op met uw 3M-distributeur van schuurgereedschap of bel 1-800-362-3550.



Svensk  
 Översättning av bruksanvisning i original / Originalspråk engelska  
**BRUKSANVISNING FÖR ELEKTRISK SLIPMASKIN**  
**127 mm (5 tum), 152 mm (6 tum)**  
**4 000–10 000/min (RPM)**  
**100–130 VAC 60 Hz., 220–240 VAC 50-60 Hz.**

**Viktig säkerhetsinformation**

Läs noggrant igenom alla säkerhetsanvisningar som finns i denna handbok innan verktyget används. Spara dessa anvisningar för framtida bruk.

**Avsedd användning**

Detta elektriska verktyg är avsett att användas i industrier och enbart av erfaren, utbildad personal i enlighet med anvisningarna i den här användarmanualen. Detta elektriska verktyg är utformat för att användas med en stödpatta och lämpligt slipmaterial för slipning av metall, trä, sten, plast och andra material. Det får endast användas för sådan typ av slipning och inom den markerade kapaciteten och klassen. Endast tillbehör som rekommenderas av 3M får användas med verktyget. Användning på annat sätt eller med andra tillbehör kan leda till osäkra driftförhållanden.

Använd inte verktyget i vatten eller i mycket våta tillämpningar.

Använd inte stödpattor med Max RPM eller Max OPM som är mindre än verktygets Max RPM eller Max OPM. Använd aldrig stödpattor som har en annan vikt och /eller storlek än vad verktyget är konstruerat för.

**Förklaring av signalordssymboler**

**⚠ WARNING!** Indikerar en potentiellt farlig situation som, om den inte undviks, kan leda till dödsfall eller allvarligt skada och/eller skada på egendom.

**⚠ VAR FÖRSIKTIG:** Indikerar en potentiellt farlig situation som, om den inte undviks, kan leda till mindre eller måttlig skada och/eller skada på egendom.





**⚠ OBS!** Indikerar en situation som, om den inte undviks, kan leda till skada på egendom.

**Sammanfattning av enhetens överensstämmelse och certifieringsmärken**



**Sammanfattning av enhetsetiketter med säkerhetsinformation**

	<b>⚠ VARNING: LÄS NOGGRANT IGENOM ANVÄNDARMANUALEN INNAN VERKTYGET ANVÄNDS.</b>
	<b>⚠ VARNING: BÄR ALLTID GODKÄNT ÖGONSKYDD</b>
	<b>⚠ VARNING: BÄR ALLTID GODKÄNT HÖRSELSKYDD</b>
	FÖRKLÄDE
	ANSIKTSMASK
	VISIR
	HANDSKAR
	WEEE-avfallsmärke

<p>Läs alla säkerhetsdatablad innan du använder något material.</p> <div style="display: flex; justify-content: space-around;">    </div> <p>Kontakta leverantören av arbetsstyckets material eller slipmaterialet om något säkerhetsdatablad saknas.</p>	<div style="text-align: center;">  <h2 style="margin: 0;">VARNING!</h2> </div> <p>Exponering för <b>DAMM</b> som genererats från arbetsstycket och/eller slipmaterial kan orsaka lungskador och/eller andra fysiska skador. Använd skyddshatt eller lokalt ventilationssystem enligt säkerhetsdatabladet. Bär godkänt andningsskydd samt ögonskydd och hudskydd.</p> <p>Om den här varningen inte följs kan det orsaka allvariga lungskador och/eller andra fysiska skador.</p>
---	--



## ⚠ ALLMÄNNA SÄKERHETSVARNINGAR FÖR ELVERKTYG

**⚠ VARNING:** Läs alla säkerhetsvarningar och alla instruktioner. Underlåtenhet att följa varningarna och instruktionerna kan leda till elstötar och allvarliga personskador.

**Spara alla varningar och instruktioner för framtida referens.** Uttrycket "elverktyg" i varningarna avser till elverktyg som är anslutna till elnätet (sladd) eller batteridrivna (sladdlös).

### 1) Arbetssäkerhet

- Håll arbetsområdet rent och upplyst. Risken för olyckor är större i rörliga och mörka utrymmen.
- Använd inte elverktyg i explosiva miljöer, till exempel där det finns antändbara vätskor, gaser eller damm. Elverktyg skapar gnistor som kan antända damm eller ängor.
- Håll barn och åskådare på avstånd medan elverktyget används. Distractioner kan göra att du förlorar kontrollen.

### 2) Elsäkerhet

- Kontakter för elverktyg måste matcha uttaget. Ändra aldrig kontakten på något sätt. Använd inte adapterkontakter med jordade (jordade) elverktyg. Omodifierade kontakter och matchande uttag minskar risken för elstötar.
- Undvik kroppskontakt med jordade ytor, som rör, värmelement, spisar och kylskåp. Risken för elstöt är högre om din kropp är jordad.
- Utsätt inte elverktyg för regn eller våta förhållanden. Vatten som tränger in i ett elverktyg ökar risken för elstötar.
- Skada inte sladden. Använd aldrig sladden för att bära, dra eller dra ut kontakten för elverktyget. Håll sladden borta från värme, olja, vassa kanter och rörliga delar. Skadade eller intrasslade sladdar ökar risken för elstötar.
- När elverktyg används utomhus ska du använda en förlängningsladd som är avsedd för utomhusbruk. Användning av en sladd som är avsedd för utomhusbruk minskar risken för elstötar.
- Om ett elverktyg måste användas på en fuktig plats ska en jordfelsbrytare (RCD, GFCI eller ELCB) användas. Användning av en jordfelsbrytare minskar risken för elstötar.

### 3) Personlig säkerhet

- Var uppmärksam, se upp med vad du gör och använd sunt förnuft när du använder ett elverktyg. Använd inte ett elverktyg när du är trött eller påverkad av droger, alkohol eller mediciner. Ett ögonblick av ouppmärksamhet när du använder elverktyg kan leda till allvarliga personskador.
- Användning av personlig skyddsutrustning. Bär alltid ögonskydd. Skyddsutrustning som andningsskydd, halkfria skyddsskor, hjälm eller hörselskydd som används beroende på förhållande minskar risken för personskador.
- Förhindra oavsiktlig start. Se till att strömbrytaren är i av-läge innan du ansluter till strömkällan och/eller batteripaketet, lyfter eller bär verktyget. Att bära elverktyg med fingret på strömbrytaren eller att strömsätta elverktyg som har strömbrytaren på ökar risken för olyckor.
- Ta bort alla justeringsnycklar eller skiftnycklar innan du slår på elverktyget. En skiftnyckel eller fast nyckel som sitter kvar på en roterande del av elverktyget kan leda till personskada.
- Sträck dig inte för långt. Se till att hela tiden ha bra föttestä och balans. Det ger bättre kontroll över elverktyget i oväntade situationer.
- Bär rätt kläder. Bär inte lösa kläder eller smycken. Håll hår och kläder borta från rörliga delar. Lösa kläder, smycken eller långt hår kan fastna i rörliga delar.
- Om det finns enheter för anslutning av dammsug och uppsamling ska de anslutas och användas korrekt. Användning av dammuppsamling kan minska dammrelaterade faror.
- Låt inte förtrogenhet till följd av frekvent användning av verktyg leda till att du blir slarvig och struntar i verktygssäkerhetsprinciper. En vårdslös handling kan orsaka allvarliga skador på en bräkdela av en sekund.

### 4) Användning och skötsel av elverktyg

- Tvinga inte elverktyget. Använd rätt elverktyg för det aktuella arbetet. Rätt elverktyg gör jobbet bättre och säkrare i den takt som det konstruerats för.
- Använd inte elverktyget om det inte kan slås av och på via strömbrytaren. Elverktyg som inte kan styras med strömbrytaren är farliga och måste repareras.
- Dra ut kontakten ur strömkällan och/eller ta bort batteripaketet, om det är löstagbart, från elverktyget innan du gör justeringar, byter tillbehör eller förvarar det. Sådana förebyggande säkerhetsåtgärder minskar risken för att elverktyget startas av misstag.
- Förvara elverktyg som inte används utom räckhåll för barn och låt inte personer som inte känner till elverktyget eller dessa instruktioner använda det. Elverktyg är farliga i händerna på otränade användare.
- Underhåll elverktyg och tillbehör. Sök efter felaktiga inriktningar och rörliga delar som har fastnat, delar som har gått sönder och andra förhållanden som kan påverka elverktygets funktion. Om elverktyget är skadat ska det repareras före användning. Många olyckor orsakas av dåligt underhållna elverktyg.
- Håll skärverktygen vassa och rena. Korrekt underhållna skärverktyg med skarpa slippeggar är mindre benägna att fastna och lättare att kontrollera.
- Använd elverktyget, tillbehör och verktygsbitar osv. i enlighet med dessa instruktioner, med hänsyn till arbetsförhållandena och det arbete som ska utföras. Användning av elverktyget för ej avsedda uppgifter kan leda till en farlig situation.
- Håll handtag och greppytor torra, rena och fria från olja och fett. Hala handtag och greppytor gör att verktyget inte kan hanteras och kontrolleras på ett säkert sätt i oväntade situationer.

### 5) Service

- Låt en kvalificerad reparatör som endast använder identiska reservdelar utföra service på elverktyget. Detta säkerställer att elverktyget förblir säkert att använda.

## ⚠ VARNING

Gör följande för att minska risken för att skadas av trasiga slipprodukter, stödplattor eller arbetsstycken, vassa kanter, farliga vibrationer och farligt buller:

- Läs noggrant igenom och följ alla säkerhetsanvisningar som finns i denna manual innan verktyget används. Spara dessa anvisningar för framtida bruk.
- Endast utbildad personal får utföra service på verktyget.
- Om du upplever onormala ljud eller vibrationer när du använder verktyget, måste du avbryta användningen och kontrollera om det finns utslitna eller skadade delar. Rätta till eller byt ut felaktiga delar. Kontakta 3M om onormalt ljud eller onormala vibrationer kvarstår. Se garantianvisningarna.

- Inspektera slippprodukter och tillbehör med avseende på eventuella skador före användning. Om de är skadade byter du ut mot en ny slippprodukt och nya tillbehör som finns tillgängliga från 3M.
- Använd endast slippprodukter, monteringskomponenter, säkerhetsfunktioner och tillbehör som levereras eller rekommenderas av 3M.
- Använd aldrig verktyget utan att alla säkerhetsfunktioner är aktiverade och fungerar.
- Säkerhetsfunktionerna för start/stopp-kontrollen får aldrig åsidosättas eller inaktiveras, så att den är i på-läge.
- Låt aldrig verktyget användas av personer som saknar utbildning för verktyget.
- Verktyget får inte användas i närvaro av åskådare.
- Användaren och annan personal måste alltid bära ögonskydd, hörselskydd och andningskydd när de befinner sig i arbetsområdet eller använder produkten. Följ arbetsgivarens säkerhetspolicy med avseende på personlig skyddsutrustning eller lokala/nationella standarder för ögonskydd och andra krav för personlig skyddsutrustning.
- Bär skyddskläder som är anpassade till vilken typ av arbete som ska utföras.
- Lämpligt ögonskydd måste alltid användas.
- Ändra inte detta elverktyg eller säkerhetsfunktionerna. Ändringar kan minska effektiviteten hos säkerhetsfunktioner och öka riskerna för operatören.
- Se till att arbetsstycket sitter ordentligt fast.

#### **Gör följande för att minska risken för brand och/eller explosion:**

- Använd inte verktyget i explosiva miljöer, till exempel där det finns antändbara vätskor, gaser eller damm. Slipmedlet kan skapa gnistor när du arbetar med olika material vilka antänder damm eller ångor.
- Se till att verktyget fungerar korrekt.
- Håll uppsikt över materialet som bearbetas. I materialets säkerhetsdatablad finns det information om det kan orsaka brand eller explosion.

#### **Gör följande för att minska riskerna med att slippprodukten eller verktygsdelarna flyger av:**

- Slipmaterial, monteringshårdvara, säkerhetsfunktioner eller tillbehör som inte är korrekt ådragna kan orsaka skada på verktyget, produkten och/eller arbetsstycket samt eventuell skada på operatören eller åskådare.
- Kontrollera att den maximala driftshastigheten för relevant slipmedel och/eller relevanta tillbehör är lika med eller högre än elverktygets nominella hastighet.

#### **Gör följande för att minska risken för inandning av farligt damm och exponering för ögon/hud:**

- Damm och ångor som genereras vid användning av elverktyg kan orsaka ohälsa (till exempel: Cancer, fosterskador, astma och/eller dermatit). Riskbedömning av dessa faror och genomförande av lämpliga kontroller är viktigt.
- Riskbedömning ska omfatta damm som bildas genom användning av verktyget och risken för att röra upp befintligt damm.
- Använd och underhåll elverktyget enligt rekommendationerna i dessa instruktioner för att minimera utsläpp av damm eller ångor.
- När det bildas damm eller ångor ska en kontroll av dem vid utsläppspunkten prioriteras.
- Alla integrerade funktioner eller tillbehör för uppsamling, utsugning eller undertryckande av luftburet damm eller ångor bör användas och underhållas korrekt i enlighet med tillverkarens instruktioner.
- Välj, underhåll och byt ut förbrukningsvaror enligt rekommendationerna i dessa instruktioner för att förhindra onödig ökning av damm eller ångor.
- Använd andningskydd enligt instruktionerna från din arbetsgivare och enligt arbetsmiljöföreskrifterna.
- Använd dammupptagning eller lokalt ventilationssystem enligt säkerhetsdatabladet för materialet som du arbetar med. Bär godkänt andningskydd samt ögonskydd och hudskydd.
- Blås regelbundet igenom alla luftpassager, området ovanför stödplattan och under höljiet med torr tryckluft. Alla plastdelar ska rengöras med en mjuk, fuktig trasa. Använd aldrig lösningsmedel för att rengöra plastdelar.
- Bär skyddsglasögon när du använder tryckluft.
- Om de här varningarna inte följs kan det orsaka allvarliga lungskador och/eller andra fysiska skador.

#### **Gör följande för att minska risken i samband med farliga vibrationer:**

- Avbryt användningen av elverktyget när du känner obehag i fingrar, händer, armar, axlar, nacke eller andra kroppsdelar.
- Om du upplever domningar, stickningar, smärta, hudblekning eller annat obehag i hand/handled, bör arbetet avbrytas omedelbart och du bör kontakta läkare.
- Överexponering för vibrationer från repetitiva arbeten/rörelser kan orsaka skador på nerverna och blodtillförseln i händer och armar.
- Håll verktyget med ett lätt men stadigt grepp med hänsyn till erforderliga handreaktionskrafter, eftersom risken för vibrationer i allmänhet är större när greppkraften är högre.

#### **Gör följande för att minska risken för farligt buller:**

- Oskyddad exponering för höga ljudnivåer kan orsaka permanent hörselnedsättning och andra problem, till exempel tinnitus (ringande, surrande, visslande eller brummande ljud i öronen).
- Bär alltid hörselskydd när du använder det här verktyget. Följ arbetsgivarens säkerhetspolicy eller lokala/nationella standarder för personlig skyddsutrustning.
- Använd lämpliga kontroller för att minska arbetsstyckets vibrationer. Inklusivt men inte begränsat till, dämpning av materialet som man arbetar med.

#### **Gör följande för att minska riskerna med arbete ovanför huvudhöjd:**

- Bär skyddshjälm vid arbete över huvudhöjd och skydda mot fallande skräp.
- Var medveten om omgivningen och åskådarna under slipningen om du arbetar på en plattform.

## ▲ VARNING

#### **Minska riskerna som är kopplade till skrapår, brännskador, skärsår och kapning, klämskador eller intrassling:**

- Håll händer, hår, smycken, halsdukar och liknande samt kläder borta från verktygets roterande del.
- Bär lämpliga skyddsglasögon när du använder verktyget.
- Vidrör inte de roterande delarna under användning.
- Håll verktyget korrekt. Var redo att motverka normala eller plötsliga rörelser – ha båda händerna tillgängliga.
- Använd endast smörjmedel som rekommenderas av tillverkaren eller som anvisats av anläggningen.

## ▲ VAR FÖRSIKTIG

#### **Gör följande för att minska riskerna med att slippprodukten eller verktygsdelarna flyger av:**

- Var försiktig när du fäster slipmaterial, monteringsutrustning, säkerhetsfunktioner och tillbehör. Följ instruktionerna för att säkerställa att de är ordentligt fästa, riktade och i gott skick före användning.
- Dra aldrig åt slipmaterialet, monteringsutrustningen, säkerhetsfunktionerna eller tillbehören mer än vad som anges.
- Låt aldrig verktyget rotera fritt utan att inspektera verktyg, slipadmaterial, monteringsutrustning, säkerhetsfunktioner och tillbehör.
- Låt inte verktyget startas oavsiktligt.
- Rikta aldrig produkten i riktning mot dig själv eller någon annan person.

#### **Gör följande för att minska risken för miljöförstöring:**

- Avfallshantering allt processdamm och slipmedel i enlighet med alla tillämpliga bestämmelser och/eller säkerhetsdatablad.
- Släng inte elverktyg i hushållsavfallet! I enlighet med det EU-direktiv 2002/96/CE om avfall från elektrisk och elektronisk utrustning och införlivande med nationell lagstiftning måste begagnade elektriska verktyg samlas in separat och återvinnas på ett miljövänligt sätt.
- Separat insamling av använda produkter och förpackningar gör att material kan återvinnas. Användning av återvinningsmaterial bidrar till att förhindra miljöföreningar och minskar efterfrågan på råvaror.

## Bruksanvisning



Bild 1



Bild 2

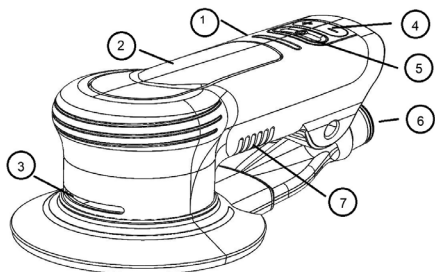

Bild 3

1	LCD-skärm
2	Aktiveringspåk
3	Kylventilationsutlopp
4	Hastighetskontroll
5	Ström på/av
6	Anslutning av dammslang
7	Kylventilationsinlopp

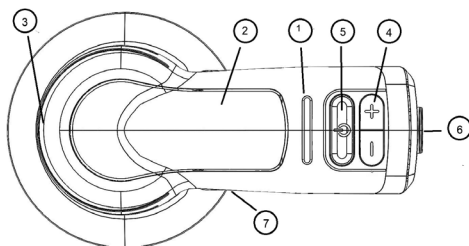
### FÖRE ANVÄNDNING

Verktöget är avsett att användas som ett handverktyg. Vi rekommenderar att användaren står på ett massivt golv i en stadig position med ett fast grepp och bra fotstöd. Var medveten om att slipmaskinen kan generera ett vridmoment.

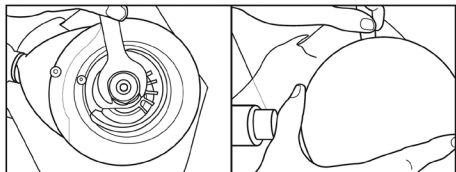
### FÄSTA STÖDPLATTOR (Se figur 4.)

3M™ stödplattor är speciellt utformade för att passa till 3M™ elektrisk slipmaskin. Felaktiga stödplattor kan skada verktyget och arbetsstycket.

1. Slå "AV" verktyget eller koppla bort det bort från uttaget på 100–130 VAC eller 220–240 VAC.
2. Fäst spindeln med nyckeln som medföljer verktyget och skruva fast stödplattan. Dra åt med fast handkraft. Dra inte åt för hårt.
3. Ta bort stödplattan genom att placera skiftnyckeln mellan stödplattan och höljiet. Fäst spindeln med skiftnyckeln och skruva loss stödplattan.

### "KÖR"-LÄGE (se figur 1 och 3)

Anslut verktyget till 100–130 VAC eller 220–240 VAC. För närvarande är den i vänteläge. Detta läge förhindrar att verktyget startar om spaken trycks in av misstag.

1. Tryck på strömbrytaren för att slå "PÅ" verktyget. LED-displayen indikerar att verktyget är i Kör-läge och svarar vid tryck på aktiveringspaken eller hastighetskontrollens knappar för +/- . Verktygets hastighetsinställning är antingen 10 000 RPM eller den senaste hastigheten som valts under tidigare användning om den inte har kopplats från nätströmmen.
2. Tryck på knappen "+" eller "-" för att ändra hastigheten i steg om 1 000 RPM. LED-displayen visar ökande och minskande hastighetsinställningar med antalet lysande LED-segment.
3. Verktyget kan nu användas normalt. I "Kör"-läge kan knapparna "+" och "-" användas för att höja och sänka hastigheten på verktyget när som helst.

### STARTA OCH STOPPA SLIPMASKINEN (se till att stödplattan sitter fast på verktyget och att den är av rätt storlek och typ.)

1. Se till att rätt slipprondell är fäst på stödskivan.
2. Tryck på "+" eller "-" för att ställa in önskad hastighet. Placera verktyget på ytan som ska slipas. Se till att slipprondellen ligger plant mot ytan.
3. Tryck på aktiveringspaken för att starta verktyget. Släpp spaken för att stoppa verktyget. Håll verktyget med ett fast grepp för att bibehålla kontrollen. Använd måttligt handtryck för att hålla slipprondellen aktiverad mot ytan. Om verktyget är svårt att kontrollera mot slipytan, använder du mindre handtryck eller höjer hastighetsinställningen.

### FUNKTION FÖR MAXHASTIGHET

3M™ elektrisk slipmaskin Sander har förinställda maxhastigheter (4 000–10 000 RPM).

När verktyget är "PÅ" sparas valfri hastighetsinställning tills strömmen stängs av. När strömmen slås "AV" återgår inställningen till 10 000 RPM när strömmen slås på igen.

### ÖVERBELASTNING AV SKYDDSSYSTEM

3M elektrisk slipmaskin har två system för att skydda den mot överbelastning och överhettning.

#### Överbelastningssystem för nedåtgående kraft

Slipmaskinen kan övervaka och behålla den förinställda maxhastigheten när användarens handtryck ökar eller minskar under användning.

Under perioder med alltför högt handtryck blinkar verktygets lysdiодerna som en varning till användaren. Kontinuerligt högt handtryck ska inte vara större än cirka 30 N.

## System för temperaturöverhetning

Verktyget kan övervaka sin temperatur. Om temperaturen når en skadlig nivå går verktyget in i ett skyddsläge som begränsar hastighet och effekt tills normal temperatur uppnås.

## RENGÖRING

1. Blås regelbundet igenom alla luftpassager, området ovanför stödplattan och under höljiet med torr tryckluft. Alla plastdelar ska rengöras med en mjuk, fuktig trasa. Använd ALDRIG lösningsmedel för att rengöra plastdelar.
2. Bär skyddsglasögon när du använder tryckluft.

## INFORMATION OM HÄLSA OCH SÄKERHET

**Observera:** 3M industri- och yrkesprodukter är avsedda, märkta och förpackade för försäljning till utbildade industri- och yrkeskunder för användning på arbetsplatsen. Om inte annat anges på tillämplig produktförpackning eller litteratur är dessa produkter inte avsedda, märkta eller förpackade för försäljning eller användning av konsumenter (t.ex. för hemmet, personliga, grundskolor eller gymnasieskolor, fritidsaktiviteter / sport eller andra beskrivs i tillämplig produktförpackning eller litteratur) och måste väljas och användas i enlighet med gällande hälso- och säkerhetsbestämmelser och standarder (t.ex. OSHA, ANSI), samt all produktlitteratur, användarinstruktioner, varningar och andra begränsningar, och användaren måste vidta alla åtgärder som krävs enligt varje meddelande om återkallelse, fältåtgärd eller annan produktanvändning. **Felaktig användning av 3M industri- och yrkesprodukter kan leda till skador, sjukdom, dödsfall eller saksador.** För hjälp med produktval och användning, kontakta din säkerhetspersonal, industrihygienist eller annan ämnesexpert. För ytterligare produktinformation, besök [www.3M.com](http://www.3M.com).

## INFORMATION OM AVFALLSHANTERING

### WEEE-kompatibel avfallshantering av elektrisk och elektronisk utrustning

- Släng inte elektriska apparater som osorterat hushållsavfall, använd separata insamlingsanläggningar.
- Kontakta lokala myndigheter för information om tillgängliga insamlingssystem.
- Om elektriska apparater kasseras i deponier kan farliga ämnen läcka ut i grundvattnet och komma in i livsmedelskedjan, vilket kan skada din hälsa och ditt välbefinnande.
- När gamla apparater byts ut mot nya är återförsäljaren enligt lag skyldig att ta tillbaka din gamla apparat för bortskaftande kostnadsfritt.



## FCC-överensstämmelsedeklaration (Federal Communications Commission)

**VIKTIG ANMÄRKNING:** Den här utrustningen har testats och befunnits överensstämma med gränserna för en klass A digital enhet, i enlighet med del 15 i FCC-reglerna. Dessa gränser är utformade för att ge ett rimligt skydd mot skadlig störning när utrustningen används i en kommersiell miljö. Denna utrustning genererar, använder och kan utstråla radiofrekvensenergi och kan, om den inte installeras och används i enlighet med instruktionsmanualen, orsaka skadlig störning av radiokommunikation. Användning av denna utrustning i ett bostadsområde kan sannolikt orsaka skadlig störning. Då måste användaren korrigera störningarna på egen bekostnad.

OBS! Ändringar eller modifieringar som inte uttryckligen godkänns av den part som ansvarar för efterlevnad kan medföra att användarens rätt att använda utrustningen upphör.

**Garanti och begränsad omfattning:** 3M garanterar att det här verktyget är fritt från fel i utförande och material under normala användningsförhållanden under ett (1) år från inköpsdatum. 3M GER INGA YTTRELLIGARE UTTRYCKLIGA ELLER UNDERFÖRSTÅDDA GARANTIER ELLER VILLKOR, INKLUSIVE, MEN INTE BEGRÄNSAT TILL, UNDERFÖRSTÅDDA GARANTIER ELLER VILLKOR GÄLLANDE SÄLJBARHET ELLER LÄMPLIGHET FÖR ETT VISST SYFTE SOM UPPSTÅR TILL FÖLJD AV BEHANDLING, HÄVD ELLER ANVÄNDNING AV HANDEL. 3M garanterar att varan vid leverans är felfri med avseende på material och utförande och att den svarar mot angivna specifikationer. För arbetsresultat vid varans användning kan garanti ej lämnas, varför köparen själv bör övertyga sig om produktens lämplighet för det avsedda ändamålet. Se i övrigt 3M:s Allmänna Leveransbestämmelser. Detta medför att användaren själv är ansvarig för att utvärdera produkten och fastställa om den är lämplig för och passar applikationen, även för att utföra en riskbedömning på arbetsplatsen och granska alla gällande bestämmelser och standarder (t.ex. OSHA, ANSI). Om produkten från 3M inte utvärderas, väljs och används rätt med lämplig säkerhetsutrustning eller om användaren inte följer gällande säkerhetsbestämmelser kan det leda till skada, sjukdom, dödsfall och/eller materiell skada. Användaren måste använda verktyget i enlighet med alla tillämpliga bruksanvisningar, säkerhetsåtgärder och andra procedurer som anges i bruksanvisningen för att garantin ska gälla. 3M har ingen skyldighet att reparera eller byta ut verktyg eller delar som misslyckas på grund av normalt slitage, otillräckligt eller felaktigt underhåll, otillräcklig rengöring, utebliven smörjning, felaktig arbetsmiljö, felaktiga verktyg, operatörsfel eller felanvändning, ändring eller modifiering, felaktig hantering, brist på rimlig skötsel eller på grund av oavsiktlig orsak. Om ett verktyg eller någon del därav är defekt inom denna garantiperiod är din enda gottgörelse och 3M:s enda skyldighet, efter 3M:s gottfinnande, att reparera eller byta ut verktyget eller återbetala köpeskillingen.

**Ansvarsbegränsning:** Med undantag för den begränsade gottgörelsen som beskrivs ovan och såvida det inte strider mot gällande lag ska 3M inte hållas ansvarsskyldiga för någon förlust eller skada som orsakas av eller relateras till någon 3M-produkt, vare sig det är direkt, indirekt, speciellt, tillfälligt eller som följd (inklusive, men inte begränsat till uteblivna vinster eller affärsmöjligheter) oavsett juridisk doktrin, inklusive men inte begränsat till garanti, kontrakt, försumlighet eller strikt ansvar.

**Inlämnande av garantikrav:** Kontakta din återförsäljare när du lämnar in ett garantianspråk i enlighet med de begränsningar som anges ovan. Observera att alla garantianspråk är föremål för tillverkarens godkännande. Förvåra ditt försäljningskvitto på en säker plats. Detta måste lämnas in när du gör ett garantianspråk inom 1 år från inköpsdatumet. För ytterligare hjälp ring 1-800-362-3550 (välj alternativ 3 och sedan alternativ 5).

**Produktreparation efter att garanti har löpt ut:** Reparation av 3M slipande elverktyg som inte omfattas av garantin är tillgänglig via 3M eller en 3M- auktoriserad verktygsreparationsrepresentant. Kontakta din 3M-distributör för slipverktyg för mer information, eller ring 1-800-362-3550.

# 3M

## Slipteknologi

3M Center  
St. Paul, MN 55144-1000 USA  
[www.3M.com/abrasives](http://www.3M.com/abrasives)

© 3M 2021.

3M är ett varumärke som tillhör 3M Company.  
34-8727-4332-2

**Dansk**  
**Oversættelse af den originale brugsanvisning / Originalsprog engelsk**  
**BRUGSVEJLEDNING TIL ELEKTRISK EXCENTERSLIBER**  
**127 mm (5 tommer), 152 mm (6 tommer)**  
**4.000/min – 10.000/min (o/m)**  
**100-130 VAC 60 Hz., 220-240 VAC 50-60 Hz.**

**Vigtige sikkerhedsoplysninger**

Læs, forstå og overhold alle sikkerhedsanvisninger i denne vejledning før værktøjet tages i brug. Gem denne vejledning til fremtidig reference.

**Tilsigtet anvendelse**

Dette elektriske værktøj er beregnet til anvendelse i industrilokaler og må kun anvendes af erfarne, oplærte fagfolk i overensstemmelse med anvisningerne i denne vejledning. Værktøjet er designet til at blive brugt med en bagplade og passende slibeprodukt til slibning af metaller, træ, sten, plast og andre materialer. Det bør kun anvendes til slibning i henhold til anviste anvendelsesformål og klassificeringer. Til dette værktøj bør der kun anvendes specifikt værktøj, der anbefales af 3M. Anvendelse på andre måder eller med andet tilbehør, kan medføre usikre driftsbetingelser.

Brug ikke værktøjet i vand eller i overdrevene våde forhold.

Brug ikke bagplader med maks. o/min. eller maks. OPM, der er mindre end værktøjets maks. o/min. eller maks. OPM. Brug aldrig bagplader, der har en anden vægt og/eller størrelse end det værktøj er specifikt designet til.

**Forklaring på signalord**

- ⚠ **ADVARSEL:** Angiver en potentielt farlig situation, som kan resultere i dødsfald eller alvorlig personskade og/eller materiel skade, hvis den ikke undgås.
- ⚠ **FORSIGTIG:** Angiver en potentielt farlig situation, som kan resultere i mindre eller moderat personskade og/eller materiel skade, hvis den ikke undgås.
- ⚠ **MEDDELELSE:** Angiver en situation, som kan resultere i materiel skade, hvis den ikke undgås.

**Oversigt over udstyrets overensstemmelsesvurdering og certificeringsmærkninger**



**Oversigt over udstyrets mærkater med sikkerhedsoplysninger**

	⚠ <b>ADVARSEL: LÆS OG FORSTÅ BRUGSVEJLEDNINGEN FØR BETJENING AF VÆRKTØJET.</b>
	⚠ <b>ADVARSEL: BÆR ALTID GODKENDT ØJENVÆRN</b>
	⚠ <b>ADVARSEL: BÆR ALTID GODKENDT HØREVÆRN</b>
	BESKYTTELSSEFORKLÆDE
	STØVMASK
	ANSIGTSBESKYTTELSSESKÆRM
	BESKYTTELSSEHANDSKE
	WEEE bortskaffelsesmærkat

Læs sikkerhedsdatabladene (SDS) før brug af ethvert materiale.



Kontakt leverandørerne af arbejds- og silbematerialerne for at modtage et sikkerhedsdatablad, hvis ikke allerede du har modtaget et.

## ⚠ ADVARSEL!

Eksposering for STØV genereret af arbejds-/silbematerialer, kan resultere i lungeskader og/eller andre fysiske skader.

Brug en støvhætte eller en lokal punktsugning som angivet i sikkerhedsdatabladet. Bær åndedrætsbeskyttelse samt øjen- og hudbeskyttelse, der er godkendt af myndighederne.

Manglende overholdelse af denne advarsel kan resultere i alvorlige lungeskader og/eller fysiske skader.



## ⚠ ALMINDELIGE SIKKERHEDSADVARSLER FOR MASKINVÆRKTØJ

**⚠ ADVARSEL:** Læs alle sikkerhedsadvarsel og alle instruktioner. Manglende overholdelse af advarselne og instruktionerne kan resultere i elektrisk stød og alvorlig personskade.

**Gem alle advarsler og instruktioner til fremtidig reference.** Udtrykket "maskinværktøj" i advarselne henviser til dit el-drevne maskinværktøj (med kabel) eller batteridrevne (trådløst) maskinværktøj.

### 1) Sikkerhed i arbejdsområdet

- Sørg for, at arbejdsområdet holdes rent og godt oplyst. Rodede eller mørke områder indbyder til ulykke.
- Benyt ikke maskinværktøj i eksplosive atmosfærer, f.eks. hvis der er brændbare væsker, gasser eller støv til stede. Maskinværktøj skaber gnister, der kan antænde støv eller dampe.
- Hold børn og tilskuere på afstand under betjening af eldrevet værktøj. Forstyrrelser kan forårsage, at du mister kontrollen.

### 2) El-sikkerhed

- Stik til Maskinværktøjet skal matche stikkontakten. Forsøg aldrig at ændre på stikket. Brug ikke adapterstik med jordforbundet maskinværktøj. Umodificerede stik og matchende stikkontakter reducerer risikoen for elektrisk stød.
- Undgå kropskontakt med jordforbundne overflader såsom rør, radiators, komfurer og køleskabe. Hvis din krop er jordforbundet, er der større risiko for elektrisk stød.
- Udsæt ikke Maskinværktøjet for regn eller våde forhold. Hvis vand trænger ind i et elektrisk værktøj, øges risikoen for elektrisk stød.
- Misbrug ikke ledningen. Brug aldrig ledningen til at bære, trække eller frakoble Maskinværktøjet. Hold ledningen væk fra varme, olie, skarpe kanter eller bevægelige dele. Beskadigede ledninger eller ledninger, der har viklet sig sammen, øger risikoen for elektrisk stød.
- Når du anvender et maskinværktøj udendørs, skal du bruge en forlængerledning, der er egnet til udendørs brug. Brug af en ledning egnet til udendørs brug reducerer risikoen for elektrisk stød.
- Hvis betjening af et maskinværktøj på et fugtigt sted er uundgåelig, skal du bruge en RCD-fejlstrømsafbryder, jordfejlfafbryder (GFCI) eller en ELCB-fejlstrømsafbryder, der beskytter forsyningen. Brug af en RCD, GFCI eller ELCB reducerer risikoen for elektrisk stød.

### 3) Personlig sikkerhed

- Vær opmærksom, fokusér på det du laver, og brug sund fornuft, når du betjener et maskinværktøj. Brug ikke et maskinværktøj, når du er trætt eller under indflydelse af stoffer, alkohol eller medicin. Et øjeblik uopmærksomhed under betjening af maskinværktøj kan resultere i alvorlig personskade.
- Anvend personlige værnemidler Bær altid øjenvern. Værnemidler såsom støvmaske, skridsikre sikkerhedssko, sikkerhedshjelm eller høreværn reducerer risikoen for personskader, når de anvendes under de behørigte forhold.
- Undgå utilsigtet igangsætning. Sørg for, at kontakten er i slukket position før du tilslutter strømkilden/batteripakken, eller når du løfter eller bærer værktøjet. Løft af maskinværktøj med fingeren på kontakten eller forbindelse af maskinværktøj til en strømkilde mens kontakten er tændt, indbyder til ulykker.
- Fjern alle justeringsnøgler eller skruenøgler inden du tænder maskinværktøjet. En efterladt skruenøgle, eller en nøgle, der sidder fast til en roterende del af maskinværktøjet, kan resultere i personskade.
- Ræk ikke for langt ud. Bevar til enhver tid korrekt fodfæste og balance. Dette vil sikre bedre kontrol over maskinværktøjet i en uventet situation.
- Bær hensigtsmæssig beklædning. Bær ikke løst tøj eller smykker. Sørg for, at dit hår og tøj ikke kommer i kontakt med de bevægelige dele. Løst tøj, smykker eller langt hår, kan fanges i de bevægelige dele.
- Hvis der leveres enheder, der kan tilsluttes støvsugning og opsamlingsfaciliteter, skal du sikre dig, at disse er tilsluttet og bruges korrekt. Brug af støvsugning kan reducere risikoen for støv.
- Lad ikke fortrolighed opnået ved hyppig brug af værktøjet gå dig skodløs; ignorerer aldrig værktøjets sikkerhedsprincipper. En enkel uforståelig handling kan forårsage alvorlig personskade inden for en brøkdæl af et sekund.

### 4) Brug og vedligeholdelse af maskinværktøjet

- Forsøg ikke at presse værktøjet over dets ydeevne. Brug et maskinværktøj, der er velegnet til dit anvendelsesformål. Det korrekte maskinværktøj gør jobbet bedre og mere sikkert end den hastighed, det er designet til.
- Anvend ikke maskinværktøjet, hvis kontakten til at tænde og slukke ikke virker. Ethvert maskinværktøj, der ikke kan betjenes med kontakten, er farligt og skal repareres.
- Inden du foretager justeringer, skifter tilbehør eller pakker maskinværktøjet ned, skal du trække stikket ud af strømkilden og/eller fjerne batteripakken, hvis denne kan afmonteres fra maskinværktøjet. Disse forebyggende sikkerhedsforanstaltninger reducerer risikoen for utilsigtet opstart af maskinværktøjet.
- Opbevar inaktivt maskinværktøj uden for børns rækkevidde og lad ikke personer, der ikke er bekendt med maskinværktøjet eller disse instruktioner, betjene maskinværktøjet. Maskinværktøjet er farligt i hænderne på uerfarne brugere.
- Vedligehold maskinværktøjet og dets tilbehør. Kontroller for forkert justering eller sammenkobling af bevægelige dele, brud på dele og andre forhold, der kan påvirke værktøjets funktion. Hvis det er beskadiget, skal maskinværktøjet repareres inden brug. Mange ulykker forårsages af dårligt vedligeholdt maskinværktøj.
- Hold skæreværktøjet skarpt og rent. Korrekt vedligeholdt skæreværktøj med skarpe skærekanter er mindre tilbøjeligt til at sidde fast, og er nemmere at kontrollere.
- Brug maskinværktøj, tilbehør og værktøjsbits m.m. i overensstemmelse med denne vejledning under hensyntagen til arbejdsforholdene og det arbejde, der skal udføres. Brug af maskinværktøj til andre opgaver end de tilsigtede kan resultere i en farlig situation.
- Sørg for, at håndtag og gribeoverflader er tørre, rene og fri for olie og fedt. Glatte håndtag og gribeoverflader forhindrer sikker håndtering og kontrol af værktøjet i uforudsete situationer.

### 5) Service

- Sørg for, at dit maskinværktøj serviceres af en kvalificeret reparatør, der kun bruger originale reservedele. Dette vil sikre opretholdelse af maskinværktøjets sikkerhed.



**Overhold følgende sikkerhedsanvisninger for at reducere risikoen for ødelæggelser påført af slibeprodukt, bagplade, arbejdsemne eller værktøj, skarpe kanter, farlige vibration og skadeligt støj:**

- Alle sikkerhedsoplysninger i denne vejledning skal læses igennem, forstås og overholdes før brug af værktøjet. Gem denne vejledning til fremtidig reference.
- Kun personale med den nødvendige erfaring må udføre service på dette værktøj.
- Hvis du bemærker unormal støj eller vibration under betjening af værktøjet, skal du straks stoppe med at benytte det og inspicere det for slidte eller beskadigede komponenter. Ret fejlen, eller udskift det beskadigede komponent. Hvis der stadig forekommer unormal støj eller vibration, skal du kontakte 3M. Se garantivejledningen.
- Inden brug, skal slibeprodukt og tilbehør inspiceres for mulige skader. Hvis det er beskadiget, skal det udskiftes med et nyt slibeprodukt og tilbehør fra 3M.
- Brug kun slibeprodukt, monteringshardware, sikkerhedsfunktioner og tilbehør, der leveres eller anbefales af 3M.
- Betjen aldrig dette værktøj uden at alle sikkerhedsfunktioner er på plads og fungerer problemfrit.
- Tilslidsæt eller deaktivér aldrig sikkerhedsfunktionerne på start/stop-kontrollen, således at den er i ON-position.
- Tillad aldrig, at dette værktøj benyttes af uerfarne personer.
- Værktøjet må ikke betjenes med tilskuere til stede.
- Operatører og andet personale skal altid bære øjenværn, høreværn og åndedrætsværn, når de opholder sig i arbejdsområdet eller betjener dette produkt. Følg din arbejdsgivers sikkerhedspolitik for personlige værnemidler, eller de lokale/nationale standarder for krav til øjenværn og personlige værnemidler.
- Bær beskyttelsesbeklædning, der er passende til den type arbejde, der udføres.
- Bær altid passende øjenværn.
- Du må ikke ændre på maskinværktøjet eller sikkerhedsfunktionerne. Ændringer kan reducere effektiviteten af sikkerhedsforanstaltningerne og dermed udgøre en større risiko for operatøren.
- Sørg for, at arbejdsemnet er fastgjort korrekt.

**Sådan reduceres risici i forbindelse med brand og/eller eksplosion:**

- Betjen ikke værktøjet i eksplosive atmosfærer, f.eks. hvis der er brændbare væsker, gasser eller støv til stede. De slibende produkter kan frembringe gnister ved bearbejdelse af materiale, hvilket kan resultere i antænding af brændbart støv eller brændbare dampe.
- Sørg for, at værktøjet fungerer korrekt.
- Vær opmærksom på materialet, der arbejdes med. Se sikkerhedsdatabladet for det materiale, som behandles, i forhold brand eller eksplosionsfare.

**Sådan reduceres risici i forbindelse med udslugning af slibeprodukt eller dele:**

- Utilstrækkeligt strømmet slibeprodukt, monteringshardware, sikkerhedsfunktioner eller tilbehør, kan beskadige værktøjet, produktet og/eller arbejdsemnet og muligvis medføre personskaade på operatøren eller andre tilstedeværende.
- Kontroller, at den maksimale driftshastighed for det tilhørende slibeprodukt og/eller tilbehør er lig med eller højere end maskinværktøjets nominelle hastighed.

**Sådan reduceres risici i forbindelse med farlig indånding af støv eller øje-/hudeksponering:**

- Støv og dampe, der genereres i forbindelse med brug af maskinværktøjet, kan medføre dårligt helbred (for eksempel: kræft, fødselsdefekt, astma og/eller dermatitis); risikovurdering af disse farer og implementering af passende kontroller er meget vigtigt.
- Risikovurderingen bør omfatte støv skabt ved brug af værktøjet og potentialer for at sprede eksisterende støv.
- Anvend og vedligehold maskinværktøjet som anbefalet i denne vejledning for at minimere støv- eller røgemissioner.
- Hvor der dannes støv eller dampe, skal det så vidt muligt inddæmmes til udsendelsesstedet.
- Samtlige integrerede egenskaber eller alt tilbehør til opsamlng, udsugning eller undertrykkelse af luftbåren støv eller dampe, skal anvendes korrekt og vedligeholdes i overensstemmelse med producentens anvisninger.
- Vælg, vedligehold og udskift tilbehør som anbefalet i denne vejledning for at forhindre en unødvendig øgning af støv eller dampe.
- Brug åndedrætsværn som anviset af din arbejdsgiver, og som påkrævet i henhold til arbejdsmiljøbestemmelser.
- Brug støvsopsamlng eller lokal punktudsugning som angivet i sikkerhedsdatabladet for det materiale, der arbejdes med. Bær åndedrætsværn samt øjen- og hudbeskyttelse, der er godkendt af myndighederne.
- Alle luftkanaler, området over bagpladen og under indhyllingen skal med jævne mellemrum blæses igennem med tørt trykluft. Alle plastdele skal rengøres med en blød, fugtig klud. Brug aldrig opløsningsmidler til at rengøre plastdele.
- Bær beskyttelsesbriller, mens du bruger trykluft.
- Manglende overholdelse af disse advarsler kan resultere i alvorlige lungeskader og/eller fysiske skader.

**Sådan reduceres risici i forbindelse med farlige vibrationer:**

- Afbryd brugen af maskinværktøjet, når du føler ubehag i fingre, hænder, arme, skuldre, nakke eller andre dele af din krop.
- Hvis du oplever følelseløshed, prikken, smerter, hudblegning eller yderligere ubehag i hånd/håndled, skal arbejdet straks afbrydes med henblik på at søge lægehjælp. Overeksponering for vibrationer fra gentagne arbejdsopgaver/ bevægelser, kan forårsage invaliderende skader på nerverne og blodtilførslen i hænder og arme.
- Hold værktøjet med et let, men sikkert greb; risikoen for vibrationer er generelt større, når grebskraften er højere.

**Sådan reduceres risici i forbindelse med farlig støj:**

- Ubeskyttet eksponering for høje støjniveauer kan forårsage permanent, invaliderende høretab og andre problemer som f.eks. tinnitus (ringende, brummende, fløjtede eller sumvende lyde i ørerne).
- Bær altid høreværn under betjening af dette værktøj. Følg din arbejdsgivers sikkerhedspolitik eller de lokale/nationale standarder for krav til personlige værnemidler.
- Brug passende kontroller til at reducere vibrationerne i forbindelse med arbejdsudførelsen. Herunder, men ikke begrænset til lyd-dæmpere på materialer, der arbejdes på.

**Sådan reduceres risici i forbindelse med højdearbejde:**

- Bær sikkerhedshjelm under udførelse af højdearbejde og beskyt dig selv mod faldende snavs.
- Vær opmærksom på miljø og andre tilstedeværende under slibning, hvis du arbejder på en platform.

**For at reducere risikoen forbundet med hudafskrabning, forbrænding, skæring, klemning eller indvikling:**

- Hold hænder, hår, smykker, nakkebeklædning og tøj væk fra værktøjets roterende del.
- Bær passende beskyttelseshandsker under betjening af værktøjet.
- Rør aldrig ved de roterende dele under drift.
- Hold værktøjet korrekt. Vær klar til at modvirke normale eller pludselige bevægelser - hav begge hænder til rådighed.
- Brug kun smøremidler, der er anbefalet af producenten eller som angivet på anlægget.

### Sådan reduceres risici i forbindelse med udslyngning af slibeprodukt eller dele:

- Vær forsigtig ved fastgørelse af slibende produkt, monteringshardware, sikkerhedsfunktioner og tilbehør; følg instruktionerne for at sikre, at de er sikkert fastgjort, justeret og i god stand inden brug.
- Overstram aldrig det slibende produkt, monteringshardware, sikkerhedsfunktioner eller tilbehør.
- Lad aldrig værktøjet rotere frit uden at inspicere værktøj, slibende produkt, monteringshardware, sikkerhedsfunktioner og tilbehør.
- Tillad ikke, at værktøjet starter ved en fejl.
- Ret aldrig dette produkt i retning af dig selv eller en anden person.

### Sådan begrænses risici for miljøforurening:

- Bortskaf alt processtov og slibeprodukt i overensstemmelse med alle gældende regler og/eller materialets sikkerhedsdatablad.
- Smid ikke elektrisk maskinværktøj i husholdningsaffaldet! I henhold til det europæiske direktiv 2002/96/CE om elektrisk og elektronisk affald samt national lovgivning, skal brugt maskinværktøj indsamles separat og genbruges på en miljøvenlig måde.
- Separat indsamling af brugte produkter og emballage gør det muligt at genbruge materialer. Brug af genbrugsmaterialer hjælper med at forhindre miljøforurening og reducerer efterspørgslen efter råmaterialer.

## Driftsvejledning

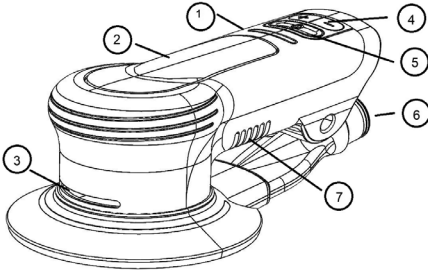

Fig. 1

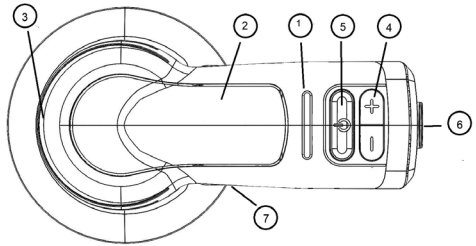

Fig. 2

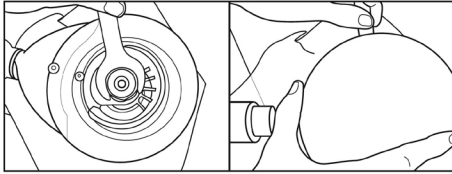

Fig. 3

1	LED-display
2	Aktiveringshåndtag
3	Udtag til køleventil
4	Hastighedskontrol
5	Tænd/sluk
6	Fastgørelse af støvslange
7	Indtag køleventil

### INDEN DRIFT

Værktøjet er beregnet til at blive betjent som et håndholdt værktøj. Ved anvendelse anbefales det altid, at operatøren står på et stabilt underlag i en sikker position og har et fast greb og fodfæste. Vær opmærksom på, at slibemaskinen kan udvikle momentpåvirkninger.

### MONTERING AF BAGPLADER (Se figur 4.)

3M™ bagplader er specielt designet til at passe til 3M™ Elektrisk Excentersliber. En forkert bagplade kan medføre beskadigelse af værktøjet og arbejdsemnet.

1. Sæt værktøjet i "OFF"-position eller frakobl fra 100-130 VAC eller 220-240 VAC-stikket.
2. Fastgør spindlen med den skruenøgle, der følger med værktøjet, og skru bagpladen på. Stram til for at opnå et fast håndgreb. Stram ikke for meget.
3. For at fjerne bagpladen skal du sætte skruenøglen mellem bagpladen og indhyllingen. Fastgør spindlen med skruenøglen og skru bagpladen af.

### "TÆNDT" -TILSTAND (Se figur 1 og 3)

Tilslut værktøjet til 100-130 VAC eller 220-240 VAC. På nuværende tidspunkt er det i "Stand-by" tilstand. Denne tilstand forhindrer værktøjet i at tænde hvis der skubbes til håndtaget ved et uheld.

1. Tryk på ON/OFF-kontakten for at TÆNDE for værktøjet. LED-displayet indikerer, at værktøjet er i kørefunktion og vil reagere, når der trykkes på aktiveringshåndtaget eller hastighedskontrolknapperne "+/-". Værktøjets hastighedsindstilling er enten 10.000 o/min. eller den senest anvendte hastighed, der blev valgt under tidligere brug, hvis det ikke i mellemtiden er blevet afbrudt fra vekselstrøm.
2. Tryk på knappen "+" eller "-" en enkel gang for at ændre hastigheden i intervaller på 1000 o/min. LED-displayet viser de stigende og faldende hastigheder ved hjælp af antallet af belyste LED-segmenter.
3. Værktøjet kan nu bruges normalt. Når værktøjet er tændt, kan knapperne "+" og "-" altid bruges til at øge og sænke værktøjets hastighed.

## START OG STOP AF SLIBEMASKINE (Sørg for, at bagpladen er fastgjort til værktøjet, og at den har den rigtige størrelse og type.)

1. Sørg for, at den korrekte sliberend er fastgjort til bagpladen.
2. Tryk på enten "+" eller "-" knappen for at indstille den ønskede hastighed. Anbring værktøjet på den overflade, der skal slibes. Sørg for, at sliberendelen er placeret fladt på overfladen.
3. Tryk på aktiveringshåndtaget for at starte værktøjet. Slip håndtaget for at stoppe værktøjet. Hold godt fast i værktøjet for at opretholde kontrollen. Brug et moderat håndgreb for at holde sliberendens på overfladen. Hvis værktøjet synes vanskeligt at kontrollere på slibefladen, skal du bruge mindre styrke i dit håndgreb eller hæve hastighedsindstillingen.

## MAKSIMAL HASTIGHEDSFUNKTION

3M™ Elektrisk Excitersliber har maksimale hastigheder som er forudindstillede (4.000 - 10000 o/min.).

Når værktøjet tændes på "ON", vil enhver hastighedsindstilling blive gemt, indtil strømmen slås fra på "OFF". Når strømmen slås fra på "OFF", vil indstillingen vende tilbage til 10.000 o/min. når strømmen tændes på "ON" igen.

## OVERBELASTNINGSSIKRING

3M Elektrisk Excitersliber har to sikringer, der beskytter mod overbelastning og overophedning.

### Downforce-overbelastningssikring

Slibemaskinen har egenskaber, der kan overvåge og vedligeholde den forudindstillede maksimale hastighed, når brugerens håndtryk øges eller reduceres under brug.

I perioder med for høj anvendelse af håndtryk, vil værktøjets LED'er blinke for at advare brugeren. Kontinuerligt højt håndtryk bør ikke være mere end ca. 30 kg.

### Sikring mod overophedning

Værktøjet kan overvåge temperaturen. Hvis temperaturen når et skadeligt niveau, slår værktøjet over i en beskyttende tilstand, der begrænser hastighed og effekt, indtil normal temperatur igen er nået.

## AFRENSNING

1. Alle luftkanaler, området over bagpladen og under indhyllingen skal med jævne mellemrum blæses igennem med tørt trykluft. Alle plastdele skal rengøres med en blød, fugtig klud. Brug ALDRIG opløsningsmidler til at rengøre plastdele.
2. Bær beskyttelsesbriller, mens du bruger trykluft.

## SUNDHEDS- OG SIKKERHEDSINFORMATION

**Ansvarsfraskrivelse:** 3M's industrielle og erhvervsfaglige produkter er beregnet, mærket og pakket til salg til trænede industri- og erhvervs kunder til brug på arbejdspladser. Medmindre andet står angivet på den aktuelle produktemballage eller i den aktuelle produktdokumentation, er disse produkter ikke beregnet, mærket eller pakket til salg til eller brug af forbrugere (f.eks. private hjem, personlig brug, folkeskole eller ungdomsuddannelse, fritids-/sportsfaciliteter eller anden anvendelse, der ikke er beskrevet på den aktuelle produktemballage eller i den aktuelle dokumentation) og skal vælges og bruges i overensstemmelse med gældende sundheds- og sikkerhedsstandarder (f.eks. U.S. OSHA, ANSI) samt alle former for produktdokumentation, brugervejledninger, advarsler og andre begrænsninger, og brugeren skal foretage enhver handling, der er påkrævet i henhold til enhver tilbagekaldelse, ekstern handling eller andre meddelelser om brug af produktet. **Misbrug af 3M's industrielle og erhvervsfaglige produkter kan resultere i personskader, sygdom, død eller materiel skade.** For at få hjælp til valg og brug af produkter skal du kontakte sikkerhedseksperter, arbejdsmiljørådgiveren eller en anden fagekspert i din virksomhed. Du kan finde yderligere produktinformation på [www.3m.com](http://www.3m.com).

## INFORMATION OM BORTSKAFFELSE

### I overensstemmelse med direktivet om affald af elektrisk og elektronisk udstyr WEEE

- Bortskaf ikke elektriske apparater som usorteret kommunalt affald, brug i stedet separate indsamlingsfaciliteter.
- Kontakt din lokale regering for information om de tilgængelige indsamlingssystemer.
- Hvis elektriske apparater bortskaffes på losse- eller skraldepladser, kan farlige stoffer lække ud i grundvandet og komme ind i fødekæden og dermed skade dit helbred og dit velbefindende.
- Ved udskiftning af gamle apparater med nye, er forhandleren som minimum juridisk forpligtet til at tage dit gamle apparat tilbage til bortskaffelse gratis.



## Erklæring om overholdelse af Federal Communications Commission (FCC)

**VIGTIG MEDDELELSE:** Test viser at dette udstyr overholder grænserne for en klasse A digital enhed i henhold til del 15 i FCC-reglerne. Disse grænser er designet til at give en rimelig beskyttelse mod skadelig interferens, når udstyret bruges i et kommercielt miljø. Dette udstyr genererer, bruger og kan udsårlæ radiofrekvensenergi; hvis ikke det installeres og bruges i overensstemmelse med instruktionsmanualen, kan det forårsage skadelig interferens i radiokommunikation. Anvendelse af dette udstyr i et beboelsesområde vil sandsynligvis forårsage skadelig interferens, i hvilket tilfælde brugeren skal korrigere interferensen for egen regning.

**MEDDELELSE:** Ændringer eller modifikationer, der ikke udtrykkeligt er godkendt af den compliance-ansvarlige afdeling, kan resultere i fratagelse af brugerens tilladelse til at betjene udstyret.

**Garanti og begrænset retsmiddel:** 3M udsteder garanti på dette værktøj mod fejl i fagmæssig udførelse og materialer i et (1) år fra købsdatoen, når værktøjet bruges under normale driftsbetingelser. 3M FREMSÆTTER INGEN ANDEN GARANTIER, HVERKEN UDTRYKKELIGE ELLER UNDERFORSTÅEDE, HERUNDER, MEN IKKE BEGRÆNSET TIL, NOGEN UNDERFORSTÅET GARANTI ELLER BETINGELSE FOR SALGBARHED ELLER EGNEHED TIL ET BESTEMT FORMÅL ELLER NOGEN BETINGELSE, SOM MÅTTE OPSTÅ UD AF EN HANDEL, KUYTME ELLER HANDELSÆDVANE. Mange faktorer, som er uden for 3M's kontrol, og som kan bruges her kendskab til, kan styre, kan påvirke brugen og ydeevnen af et 3M-produkt til et bestemt formål. Derfor er kunden alene ansvarlig for at vurdere produktet og fastslå, om det er passende og egnet til kundens formål, herunder at foretage en vurdering af farer på arbejdspladsen og gennemgå alle gældende love og standarder (f.eks. OSHA, ANSI osv.). Manglende evne til at evaluere, udvælge og bruge et 3M-produkt og relevante sikkerhedsprodukter korrekt eller manglende overholdelse af alle gældende sikkerhedslove kan medføre skader, sygdom, dødsfald og/eller materielle skade. Brugeren skal betjene værktøjet i overensstemmelse med alle gældende driftsinstruktioner, sikkerhedsforanstaltninger og andre procedurer, der er angivet i betjeningsvejledningen, for at være berettiget til garantidækning. 3M er ikke forpligtet til at reparere eller udskifte værktøj eller dele, der fejler på grund af normalt slid, utilstrækkelig eller forkert vedligeholdelse, utilstrækkelig rengøring, ingen smøring, forkert driftsmiljø, forkert forsyning, operatørfejl eller misbrug, ændring eller modifikation, forkert betjening, manglende rimelig omhu eller på grund af en eventuel utilsigtet årsag. Hvis et værktøj eller en del deraf viser sig, at være defekt inden for denne garantiperiode, vil dit eksklusive retsmiddel og 3M's eneste forpligtelse være, at reparere eller udskifte værktøjet eller tilbagebetale købsprisen efter 3M's skøn.

**Ansvarsbegrænsning:** Undtagen i forbindelse med ansvarsbegrænsningen ovenfor og undtagen i det omfang, det er forbudt ved lov, kan 3M under ingen omstændigheder gores erstatningspligtig for tab eller skader, der opstår som følge af eller relateret til 3M-produktet, uanset om det er direkte skader, indirekte skader, særlige skader, hændelige skader eller følgeskader (inklusive men ikke begrænset til tab af fortjeneste eller forretningsmuligheder), uanset den fremsatte lov- eller ligestillingsteori, inklusive men ikke begrænset til garanti, kontrakt, forsømmelighed eller objektivt ansvar.

**Indsendelse af et garantikrav:** Kontakt din forhandler, når du indgiver et garantikrav i overensstemmelse med begrænsningerne anført ovenfor. Bemærk, at alle garantikrav er underlagt producentens godkendelse. Sørg for, at opbevare din kvittering et sikkert sted. Denne skal indsendes, når der indgives et garantikrav inden for 1 år fra købsdatoen. Ring 1-800-362-3550 hvis du har behov for yderligere hjælp (tryk 3, og derefter 5).

**Produktreparation efter garantiens udløb:** Reparation af 3M slibeværktøj, der ikke længere dækkes af garantien, kan tilbydes via 3M eller et værksted autoriseret af 3M. Kontakt din distributør af 3M-slubeværktøjer for flere oplysninger, eller ring til 1-800-362-3550.



**Abrasive Systems Division**  
3M A/S  
St. Paul, MN 55144-1000 USA  
[www.3M.com/abrasives](http://www.3M.com/abrasives)

© 3M 2021.  
3M er et varemærke  
tilhørende 3M Company.  
34-8727-4332-2

Norsk

Øversettelse av de originale instruksjonene / Originalspråk engelsk

## BRUKSANVISNING FOR ELEKTRISK EKSENTERSILIPER

127 mm (5 tommer), 152 mm (6 tommer)

4000/min.–10 000/min. (o/min.)

100–130 VAC 60 Hz., 220–240 VAC 50–60 Hz.

### Viktig sikkerhetsinformasjon

Les gjennom, sett deg inn i og følg alle sikkerhetsanvisningene i disse instruksjonene før du tar i bruk dette verktøyet. Ta vare på disse instruksjonene for fremtidig referanse.

### Tiltenkt bruk

Dette elektriske verktøyet er beregnet for bruk på arbeidsplasser, og det skal kun betjenes av opplærte fagfolk slik det er beskrevet i denne bruksanvisningen. Dette elektriske verktøyet er designet for bruk sammen med en bakplate og et egnet slipeprodukt for sliping av metaller, tre, stein, plast og andre materialer. Den skal kun brukes til denne typen pussing og innenfor den angitte kapasiteten og klassifiseringene. Verktøyet skal kun brukes sammen med tilbehør som anbefales spesifikt av 3M. Hvis verktøyet brukes på andre måter eller sammen med annet tilbehør, kan det oppstå farlige situasjoner.

Ikke bruk verktøyet i vann eller i våte omgivelser.

Ikke bruk bakplater med en maksimal o/min. eller en maksimal OPM som er lavere enn den maksimale o/min. eller den maksimale OPM-anbefalingen for verktøyet. Bruk aldri bakplater med en vekt og/eller størrelse som ikke samsvarer med det som verktøyet er spesielt designet for.

#### Forklaring av varselord

- ⚠ ADVARSEL:** Angir en potensielt farlig situasjon som kan føre til dødsfall, alvorlig personskade og/eller skader på eiendom hvis den ikke unngås.
- ⚠ FORSIKTIG:** Angir en potensielt farlig situasjon som kan føre til mindre eller moderate personskader og/eller skader på eiendom hvis den ikke unngås.
- ⚠ MERKNAD:** Angir en situasjon som kan føre til skader på eiendom hvis den ikke unngås.

#### Sammendrag av overholdelser og sertifiseringsmerkinger for enheten



#### Sammendrag av sikkerhetsinformasjonen fra etikettene på enheten

	⚠ ADVARSEL: LES NØYE GJENNOM OG SETT DEG INN I BRUKSANVISNINGEN FØR DU BRUKER VERKTØYET.
	⚠ ADVARSEL: BRUK ALLTID GODKJENT ØYEVERN
	⚠ ADVARSEL: BRUK ALLTID GODKJENT HØRSELSVERN
	FORKLESVERN
	STØVMASKEVERN
	ANSIKTSVERN
	HANSKEVERN
	WEEE-merking for avfallshåndtering

Les sikkerhetsdatabladene (SDS) før du bruker eventuelle materialer.



Hvis sikkerhetsdatabladene ikke følger med materialene ved levering, kontakter du leverandøren av arbeids- og slipematerialene for å motta en kopi.

## ADVARSEL!

Eksposering for STØV fra arbeidsstykket eller slipematerialene kan føre til lungeskader og/eller andre fysiske skader. Bruk en støvsamler eller et lokalt avtrekksystem slik det er beskrevet i sikkerhetsdatabladet. Bruk offentlig godkjent åndedrettsvern, øyvern og hudbeskyttelse.

Unnlatelse av å følge denne advarselen kan føre til alvorlig lungeskade og/eller andre fysiske skader.



## GENERELLE SIKKERHETSADVARSLER FOR ELEKTRISKE VERKTØY

 **ADVARSEL:** Les alle sikkerhetsadvarslar og alle instruksjoner. Unnlatelse av å følge advarslene og instruksjonene kan føre til elektrisk støt og alvorlig personskade.

**Ta vare på alle advarslar og instruksjoner for fremtidig referanse.** Uttrykket «elektroverktøy» i advarslene refererer til det elektriske (med ledning) eller batteridrevne (trådløse) verktøyet.

### 1) Sikkerhet på arbeidsområdet

- Sørg for at arbeidsområdet er rent, ryddig og godt belyst. Rot eller dårlig belysning øker sjansen for uhell.
- Ikke bruk elektroverktøy i eksplosjonsfarlige omgivelser, for eksempel nær brennbare væsker, gasser eller støv. Elektroverktøy skaper gnister som kan antenne støv eller gass.
- Hold barn og uvedkommende unna når du bruker elektroverktøyet. Hvis du blir distraheret, kan du miste kontrollen over verktøyet.

### 2) Sikkerhet ved bruk av elektrisitet

- Støpselet til elektroverktøyet må samsvare med stikkkontakten. Endre aldri støpselet på noen måte. Ikke bruk adapterstøpsler sammen med jordede elektroverktøy. Umofiserte støpsler og riktig strømuttak reduserer risikoen for elektrisk støt.
- Unngå kroppskontakt med jordede overflater, for eksempel rør, radiatorer, komfyrer og kjøleskap. Hvis kroppen din er jordet, øker risikoen for elektrisk støt.
- Ikke utsett elektroverktøyet for regn eller våte forhold. Vann som kommer inn i et elektroverktøy øker risikoen for elektrisk støt.
- Ikke misbruk ledningen. Bruk aldri ledningen til å bære, trekke eller koble fra elektroverktøyet. Ikke utsett ledningen for varme, olje, skarpe kanter eller deler i bevegelse. Skadede eller sammenknyttede ledninger øker risikoen for elektrisk støt.
- Bruk en skjøteledning som er egnet for utendørs bruk når du bruker et elektroverktøy utendørs. Skjøteledninger beregnet på utendørs bruk reduserer risikoen for elektrisk støt.
- Hvis bruk av et elektroverktøy på et fuktig sted er uunnagelig, bør du bruke et strømuttak med jordfeilbryter (GFCI eller ELCB). Bruk av RCD, GFCI eller ELCB reduserer risikoen for elektrisk støt.

### 3) Personlig sikkerhet

- Vær oppmerksom, følg med på arbeidet ditt og bruk sunn fornuft når du bruker et elektroverktøy. Ikke bruk elektroverktøy hvis du er sliten eller er under påvirkning av narkotika, alkohol eller medisiner. Ved bruk av elektroverktøy kan et lite øyeblikks uoppmærksomhet føre til alvorlig personskade.
- Bruk personlig verneutstyr: Bruk alltid øyvern. Bruk av personlig verneutstyr som for eksempel støvmaske, sklisikre vesnesko, hjelm eller hørselsvern der og når det kreves, reduserer risikoen for personskader.
- Forhindre utilsikket oppstart. Forsikre deg om at bryteren er i Av-stilling før du kobler til strømkilden og/eller batteripakken, løfter eller bærer verktøyet. Bæring av elektriske verktøy med fingeren på bryteren eller av aktive elektroverktøy som er slått på, kan føre til ulykker.
- Fjern eventuelle justeringsverktøy eller skiftenøkler før du slår på elektroverktøyet. En skiftenøkkel eller et verktøy som er festet til en roterende del av elektroverktøyet kan føre til personskade.
- Ikke strekk deg for langt. Pass på at du hele tiden står støtt og har god balanse. Dette gir deg bedre kontroll over elektroverktøyet hvis noe uventet skulle skje.
- Bruk egnet bekledning. Ikke bruk løstsittende klær eller smykker. Hold håret og klærne dine unna bevegelige deler. Løstsittende klær, smykker eller langt hår kan sette seg fast i bevegelige deler.
- Hvis enheten har mulighet for bruk av støvavtrekksenheter og oppsamlingsutstyr, må du forsikre deg om at disse er tilkoblet og brukes riktig. Bruk av støvoppsamling kan redusere faren knyttet til støv.
- Ikke la kjennskap opparbeidet gjennom hyppig bruk av verktøy la deg bli for avslappet og ignorere sikkerhetsprinsippene for verktøyet. En uforsiktig handling kan forårsake alvorlig personskade på en brøkdell av et sekund.

### 4) Bruk og vedlikehold av elektroverktøy

- Ikke bruk elektroverktøyet med makt. Velg riktig elektroverktøy for bruksområdet. Riktig valg av elektroverktøy gjør jobben bedre og tryggere i hastigheten det er designet for.
- Ikke bruk elektroverktøyet hvis på/av-bryteren ikke fungerer slik den skal. Et elektroverktøy som ikke kan kontrolleres med bryteren, er farlig og må repareres.
- Koble støpselet fra strømkilden og/eller ta ut batteripakken (hvis mulig) fra elektroverktøyet før du foretar justeringer, bytter tilbehør eller lagrer elektroverktøyet. Denne typen forebyggende sikkerhetstiltak reduserer risikoen for at elektroverktøyet starter opp ved et uhell.
- Oppbevar elektroverktøy som ikke er i bruk utilgjengelig for barn. Ikke la personer som ikke er kjent med elektroverktøy eller disse instruksjonene, bruke elektroverktøyet. Elektroverktøy er farlig i hendene på uopplærte brukere.
- Vedlikehold av elektroverktøy og tilbehør. Se etter skjøvheter og bevegelige deler som sitter fast, skadede deler og eventuelle andre problemer som kan påvirke funksjonen til elektroverktøyet. Hvis du oppdager skader, må elektroverktøyet repareres før bruk. Mange ulykker forårsakes av dårlig vedlikeholdt elektroverktøy.
- Hold skjæreverktøy skarpe og rene. Riktig vedlikeholdt skjæreverktøy med skarpe skjærekanten reduserer sannsynligheten for fastsetting og er enklere å kontrollere.
- Bruk elektroverktøyet, tilbehøret og verktøydeler etc. i samsvar med disse instruksjonene, og ta høyde for arbeidsforholdene og arbeidet som skal utføres. Bruk av elektroverktøy til oppgaver som verktøyet ikke er beregnet på, kan skape farlige situasjoner.
- Hold håndtakene og gripeflatene tørre, rene og frie for olje og fett. Glatte håndtak og gripeflater fører til uttrygg håndtering og redusert kontroll over verktøyet i uventede situasjoner.

### 5) Vedlikehold

- Utfør vedlikehold av elektroverktøy hos en kvalifisert reparatør som kun bruker originale reservedeler. Det sikrer at sikkerheten til elektroverktøyet opprettholdes.

**Følgende forholdsregler reduserer risikoen for skader hvis slipeproduktet, bakplaten, arbeidsstykket eller verktøyet faller fra hverandre eller har skarpe kanter, eller ved skadelig vibrasjon og støy:**

- Les nøye gjennom, sett deg inn i og følg all sikkerhetsinformasjon i denne bruksanvisningen før du bruker verktøyet. Ta vare på disse instruksjonene for fremtidig referanse.
- Vedlikehold av verktøyet skal kun utføres av kvalifisert personell.
- Hvis du observerer unormal støy eller vibrasjoner når du bruker verktøyet, skal du straks opphøre bruken og se etter skader eller slitte deler. Korriger eller bytt ut komponenten du tror kan være årsaken til problemet. Hvis du fortsatt opplever unormal støy eller vibrasjoner, kontakter du 3M. Se garantiinstruksjonene.
- Se etter eventuelle skader på slipeproduktet og tilbehøret før bruk. Hvis du oppdager skader, bytter du det ut med et nytt slipeprodukt og nytt tilbehør fra 3M.
- Bruk kun slipeprodukter, monteringsutstyr, sikkerhetsfunksjoner og tilbehør som leveres eller anbefales av 3M.
- Verktøyet skal kun brukes når alle sikkerhetsfunksjonene er monterte og fungerer forskriftsmessig.
- Aldri overser eller deaktivert sikkerhetsfunksjonene for start/stopp-bryteren slik at den kun står i én posisjon.
- Ikke la ukyndige personer bruke dette verktøyet.
- Verktøyet skal ikke brukes nærheten av uvedkommende.
- Brukeren og annet personell som oppholder seg i arbeidsområdet når verktøyet brukes, må alltid bruke øyevern, hørselvern og åndedrettsvern. Følg retningslinjene fra arbeidsgiveren eller nasjonale/lokale standarder for bruk av øyevern og annet personlig verneutstyr.
- Ta hensyn til typen arbeid som utføres når du velger verneutstyr.
- Forskriftsmessig øyevern skal brukes til enhver tid.
- Ikke modifier dette elektroverktøyet eller sikkerhetsfunksjonene. Modifikasjoner kan redusere effektiviteten av sikkerhetsfunksjonene og øker risikoen for skade på brukeren.
- Forsikre deg om at arbeidsstykket er forsvarlig festet.

**Følgende forholdsregler reduserer risikoer knyttet til brann og/eller eksplosjon:**

- Ikke bruk verktøyet i eksplosjonsfarlige omgivelser som for eksempel nær brennbare væsker, gasser eller støv. Under arbeid kan slipeproduktene skape gnister som kan antenne brennbart støv eller gass.
- Forsikre deg om at verktøyet er i forsvarlig stand.
- Vær oppmerksom på materialet du jobber med. Hvis du er usikker på hvor brann- eller eksplosjonsfarlig et materiale er, skal du kontrollere sikkerhetsdatabladet som følger med.

**Følgende forholdsregler reduserer risikoer knyttet til løse slipeprodukter eller deler:**

- Utilstrekkelig festet slipeprodukt, monteringsutstyr, sikkerhetsfunksjoner eller tilbehør kan skade verktøyet, produktet og/eller arbeidsstykket og kan føre til skade på brukeren eller uvedkommende.
- Kontroller at den maksimale driftshastigheten for det gjeldende slipeproduktet og/eller tilbehøret tilsvarer eller er høyere enn den nominelle hastigheten til elektroverktøyet.

**Følgende forholdsregler reduserer risikoer knyttet til inntak av skadelig støv eller skader på øyne/hud:**

- Støv og røyk som oppstår ved bruk av elektroverktøyet kan forårsake helseskader (eksempel: kreft, fosterskader, astma og/eller dermatitt); risikovurdering av disse farene og innlemming av velegnede sikkerhetstiltak er nødvendig.
- Risikovurderingen bør omfatte støv som oppstår ved bruk av verktøyet og potensialet for å virvle opp eksisterende støv.
- Bruk og vedlikehold elektroverktøyet slik det anbefales i disse instruksjonene for å minimere utslipp av støv eller røyk.
- Hvis det oppstår støv eller røyk, skal håndtering ved utslippspunktet prioriteres.
- Alle integrerte funksjoner og tilbehør for oppsamling, ekstraksjon eller demping av svevestøv eller røyk skal brukes og vedlikeholdes i samsvar med instruksjonene fra produsenten.
- Velg, vedlikehold og skift ut slitedeler i henhold til anbefalingene i disse instruksjonene for å forhindre unødvendig støv- eller røykutvikling.
- Bruk åndedrettsvern etter instruksjoner fra arbeidsgiver og i henhold til arbeidsmiljøloven.
- Bruk støvfangere eller støvkappe på stedet slik det er angitt i sikkerhetsdatabladet for materialet du jobber med. Bruk offentlig godkjent åndedrettsvern, øyevern og hudebeskyttelse.
- Blås ut alle luftpassasjer, området ved skiveplaten og under dekslet med jevne mellomrom ved hjelp av tørr trykkluft. Alle plastdeler bør rengjøres med en myk, fuktig klut. Bruk aldri løsemidler ved rengjøring av plastdeler.
- Bruk vernebriller når du bruker trykkluft.
- Hvis du ikke følger disse advarslene, oppstår det risiko for alvorlig lungeskade og/eller annen fysisk skade.

**Følgende forholdsregler reduserer risikoer knyttet til skadelige vibrasjoner:**

- Avbyt bruken av elektroverktøyet hvis du føler ubehag i fingre, hender, armer, skuldre, nakke eller andre deler av kroppen.
- Hvis du opplever nummenhet, prikking, smerter, blek hud eller annen type ubehag i hender/håndledd, bør arbeidet avbrytes umiddelbart og lege bør oppsøkes. Overeksponering for vibrasjoner under repetitivt arbeid/bevegelser kan forårsake alvorlig skade på nerver og blodtilførsel til hender og armer.
- Hold verktøyet med et lett, men fast grep og ta hensyn til reaksjonskreftene som kreves, fordi risikoen som oppstår ved vibrasjoner er høyere når gripekreftene er høyere.

**Følgende forholdsregler reduserer risikoer knyttet til skadelig støy:**

- Ubeskyttet eksponering for et høyt støynivå kan forårsake permanent, invaliderende hørselstap eller for eksempel tinnitus (sus, surr, brusing, ringe- eller pipelyd i ørene).
- Bruk alltid hørselvern når du betjener verktøyet. Følg retningslinjene fra arbeidsgiveren eller gjeldende nasjonale standarder for bruk av personlig verneutstyr.
- Gjenomfør egnede tiltak for å redusere vibrasjoner i arbeidsstykket. Inkludert, men ikke begrenset til, et dependende underlag for arbeidsstykket.

**Følgende forholdsregler reduserer risikoer knyttet til arbeid over skulderhøyde:**

- Bruk vernehjelm og beskytt deg mot fallende gjenstander ved arbeid over skulderhøyde.
- Vær oppmerksom på omgivelsene og uvedkommende under deg ved slipearbeid på en plattform.

**Følgende forholdsregler reduserer risikoer knyttet til hudirritasjon, forbrenning, kuttskader, partering, fastsetting og innvikling:**

- Hold hender, hår, smykker, halsplagg og klær unna den roterende delen av verktøyet.
- Bruk egnede vernehansker når du betjener verktøyet.
- Roterende deler skal aldri berøres når verktøyet er i bruk.
- Hold verktøyet riktig. Vær klar for å håndtere normale eller plutselige bevegelser – ha begge hendene tilgjengelig.
- Bruk kun smøremidler som er anbefalt av produsenten eller i henhold til instruksjonene på arbeidsstedet.

**Følgende forholdsregler reduserer risikoer knyttet til løse slipeprodukter eller deler:**

- Vær oppmerksom når du fester slipeprodukter, monteringsutstyr, sikkerhetsfunksjoner og tilbehør. Følg instruksjonene for å sørge for at det er tilstrekkelig festet, justert og i god stand før bruk.
- Stram aldri slipeproduktet, monteringsutstyret, sikkerhetsfunksjonene eller tilbehøret for hardt.
- Snurr aldri verktøyet uten å inspisere verktøyet, slipeproduktet, monteringsutstyret, sikkerhetsfunksjonene og tilbehøret.
- Ikke la verktøyet startes utilsiktet.
- Rett aldri dette produktet mot deg selv eller andre.

**Følgende forholdsregler reduserer risikoer knyttet til miljøforurensning:**

- Støv og skadet slipemiddel skal kastes samsvar med gjeldende forskrifter og/eller sikkerhetsdatabladet til materialet.
- Ikke kast elektroverktøy i restavfallet! I henhold til det europeiske direktivet 2002/96/CE som omhandler elektrisk og elektronisk avfall og overføring til nasjonal lovgivning, skal brukte elektroverktøy samles inn separat og resirkuleres på en miljøvennlig måte.
- Separat innsamling av brukte produkter og emballasje legger til rette for resirkulering av materialene. Bruk av resirkulerte materialer bidrar til å forhindre miljøforurensning og reduserer etterspørselen av nye råvarer.

**Bruksanvisning**

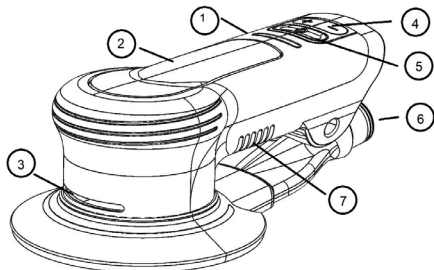

Fig. 1

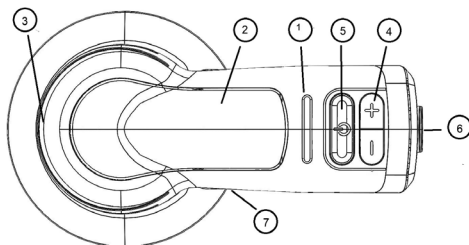

Fig. 2

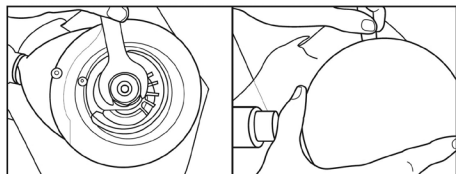

Fig. 3

1	LED-display
2	Aktiveringsspak
3	Utgang for kjøleventilasjon
4	Hastighetskontroll
5	Strømtilførsel på/av
6	Tilkobling for støvslange
7	Inntak for kjøleventilasjon

**FØR PRODUKTET TAS I BRUK**

Verktøyet er beregnet på håndholdt bruk. Det anbefales alltid at du står støtt på et solid underlag og har et godt tak på verktøyet når du bruker det. Vær oppmerksom på at pussemaskinen kan gi en momentreaksjon.

**FESTING AV SLIPESKIVER (Se figur 4.)**

3M™ slipeskiver er spesialdesignet for å passe til 3M™ elektrisk eksentersliper. Bruk av feil slipeskiver kan forårsake skade på verktøyet og arbeidsstykket.

1. Slå verktøyet «AV», eller koble det fra 100–130 VAC- eller 220–240 VAC-stikkontakten.
2. Fest spindelen med skivenøkkelen som følger med verktøyet, og skru på bakplaten. Stram godt til med håndstyrke. Ikke stram for mye.
3. For å fjerne bakplaten setter du inn plateverktøyet mellom bakplaten og skjermen. Fest spindelen med plateverktøyet og løsne bakplaten.

**«KJØR»-MODUS (se figur 1 og 3)**

Koble verktøyet til 100–130 VAC eller 220–240 VAC. Verktøyet er i «Stand-by»-modus. Denne modusen forhindrer at verktøyet starter hvis spaken flyttes ved et uhell.

1. Trykk på PÅ/AV-bryteren for å slå verktøyet «PÅ». LED-displayet indikerer at verktøyet er i Kjør-modus og svarer på flytting av aktiveringsspaken eller «+/-»-knappene for hastighetskontroll. Hastighetsinnstillingene til verktøyet er på enten 10 000 o/min. eller den siste hastigheten som ble brukt hvis det ikke har blitt koblet fra strømnettet.
2. Trykk på «+»- eller «-»-knappen én gang for å endre hastigheten i trinn på 1000 o/min. LED-displayet viser økende og synkende hastighetsinnstillinger via antallet LED-segenter som lyser.
3. Verktøyet kan nå brukes som normalt. Når verktøyet er i «Kjør»-modus, kan «+»- og «-»-knappene brukes til å øke og redusere hastigheten av verktøyet når som helst.



## STARTE OG STOPPE SLIPEMASKINEN (forsikre deg om at bakplaten er trygt festet til verktøyet og at den er av riktig størrelse og type.)

1. Forsikre deg om at riktig sliperondell er festet til bakplaten.
2. Trykk på enten «+» eller «-»-knappen for å angi ønsket hastighet. Plasser verktøyet mot overflaten som skal slipes. Forsikre deg om at sliperondellen hviler flatt mot overflaten.
3. Trykk på aktiveringsspaken for å starte verktøyet. Slipp spaken for å stoppe verktøyet. Hold godt fast i verktøyet for å opprettholde kontrollen. Bruk et moderat håndtrykk for å holde sliperondellen mot overflaten. Hvis verktøyet er vanskelig å kontrollere mot slipeflaten, bruker du mindre trykk eller øker hastighetsinnstillingen.

## MAKSIMAL HASTIGHETSFUNKSJON

3M™ elektrisk eksentersliper har en forhåndsinnstilt maksimal hastighet (4000–10 000 o/min).

Når verktøyet er slått «PA», lagres hastighetsinnstillingen inntil strømmen slås «AV». Når strømmen slås «AV», tilbakestilles innstillingen til 10 000 o/min. Når strømmen slås «PA» igjen.

## BESKYTTELSESSYSTEMER MOT OVERBELASTNING

3M elektrisk eksentersliper har to systemer som beskytter mot overbelastning og overoppheting.

### Downforce Overload System

Slipemaskinen har evnen til å overvåke og opprettholde den forhåndsinnstilte maksimumshastigheten når trykket fra brukeren øker eller avtar under bruk.

Hvis det påføres for høyt trykk, blinker LED-lampene som en advarsel til brukeren. Trykket som brukeren påfører over tid bør ikke være høyere enn ca. 30 N (7 lbs).

### Overopphetingssystem

Verktøyet har evnen til å overvåke temperaturen. Hvis temperaturen når et skadelig nivå, går verktøyet inn i en beskyttelsesmodus som begrenser hastigheten og effekten inntil normal temperatur er nådd.

## RENGJØRING

1. Blås ut alle luftpassasjer, området over skiveplaten og under dekslet med jevne mellomrom med hjelp av tørr trykkluft. Alle plastdeler bør rengjøres med en myk, fuktig klut. Bruk ALDRI løsemidler ved rengjøring av plastdeler.
2. Bruk vernebriller når du bruker trykkluft.

## HELSE- OG SIKKERHETSINFORMASJON

**Fraskrivelse:** 3M industri- og yrkesprodukter er beregnet, merket og pakket for salg til opplærte industri- og yrkeskunder for bruk på arbeidsplassen. Med mindre annet er spesifikt angitt på den aktuelle produktemballasjen eller dokumentasjonen, er disse produktene ikke ment, merket eller pakket for salg til eller bruk for forbrukere (f.eks. til hjemme-, personlig, grunnskole eller videregående skole, fritid/sport eller annen bruk som ikke er beskrevet på gjeldende produktemballasje eller i dokumentasjon), og skal velges og brukes i samsvar med gjeldende helse- og sikkerhetsforskrifter og standarder (f.eks. U.S. OSHA, ANSI), samt all produkt dokumentasjon, brukeninstruksjoner, advarsler og andre begrensninger, og brukeren skal gjennomføre alle tiltak som kreves i henhold til tilbakekalling, håndtering i felt eller annen merknad om produktbruk. **Misbruk av 3M industri- og yrkesprodukter kan føre til personskade, sykdom, død eller eiendomsskade.** For hjelp med produktvalg og bruk, ta kontakt med sikkerhetsekspert på stedet, industrihygieniker eller annet fagpersonell. For ytterligere produktinformasjon, besøk [www.3M.com](http://www.3M.com).

## INFORMASJON OM AVFALLSHÅNDTERING

### I samsvar med avfallshåndtering for elektrisk og elektronisk utstyr (WEEE)

- Ikke kast elektriske apparater som restavfall, bruk egne systemer for innlevering.
- Kontakt de lokale myndighetene for informasjon om tilgjengelige systemer for innlevering.
- Hvis elektriske apparater kastes på søppelfyllinger eller i søppelplasser, kan farlige stoffer lekket ut i grunnvannet, ta seg inn i næringskjeden og skade helsen og trivselen til levende vesener.
- Når du bytter ut gamle apparater, er forhandleren rettslig forpliktet til å ta imot det gamle apparatet ditt gratis.



## Erklæring om overholdelse av Federal Communications Commission (FCC)

**VIKTIG MERKNAD:** Dette utstyret har blitt testet og godkjent i henhold til grensene for klasse A digitale enheter, i henhold til avsnitt 15 i FCC-reglene. Disse grensene er utformet for å gi en rimelig beskyttelse mot skadelig interferens når utstyret brukes i et kommersielt miljø. Dette utstyret genererer, bruker og kan utstråle radiofrekvenser. Hvis det ikke installeres og brukes i henhold til instruksjonene, kan det forårsake skadelig forstyrrelse i radiokommunikasjon. Bruk av dette utstyret i boligområder forårsaker skadelige forstyrrelser, og i disse tilfellene er det brukeren som skal stå ansvarlig for eventuelle krav angående dette.

**MERKNAD:** Endringer eller modifikasjoner som ikke er uttrykkelig godkjent av parten som er ansvarlig for overholdelse, kan ugyldiggjøre brukerens rett til å betjene utstyret.

**Garanti og begrenset utbedring:** 3M gir ett (1) års garanti mot produksjons- og materialfeil. Garantien gjelder fra kjøpsdato og forutsetter at verktøyet brukes under normale driftsforhold. UTOVER DETTE GIR 3M INGEN UTTRYKKELEGE ELLER UNDERFORSTÅTTE GARANTIER, HERUNDER GARANTIER OM SALGBARHET ELLER EGNETHET FOR ET BESTEMT FORMÅL. DET OPPSTÅR HELLER INGEN GARANTIER GJENNOM ET ETABLERT FORRETNINGSMØNSTER, ETABLERT UTØVELSE ELLER HANDELSKUTYME. Bruken av og ytelsen til et 3M-produkt i en bestemt situasjon kan avhenge av en rekke faktorer som 3M ikke har kontroll over, og som det bare er brukeren selv som kan bedømme og kontrollere. Derfor er kunden ene og alene ansvarlig for å vurdere om produktet er egnet for kundens bruk, inkludert å foreta en risikovurdering på arbeidsplassen og gjennomgå alle gjeldende forskrifter og standarder (f.eks. OSHA, ANSI, osv.). Manglende evne til å evaluere, velge og bruke et 3M-produkt og egnede sikkerhetsprodukter korrekt, eller til å overholde alle gjeldende sikkerhetsforskrifter, kan føre til personskade, sykdom, død og/eller materielle skader. Brukeren skal bruke verktøyet i henhold til alle gjeldende instruksjoner, sikkerhetsrelaterte forholdsregler og andre prosedyrer som er angitt i bruksanvisningen for å være berettiget til garantidekning. 3M er ikke forpliktet til å reparere eller erstatte verktøy eller deler som ikke fungerer som følge av normal slitasje, utilstrekkelig eller manglende vedlikehold, utilstrekkelig rengjøring, manglende smøring, upassende driftsmiljø, uegnet tilbehør, feilaktig bruk, endringer, modifikasjoner, feilhåndtering, mangel på rimelig pleie eller annen utilsiktet årsak. Om et verktøy eller en del av det blir defekt under garantiperioden, skal ditt eneste krav og 3Ms eneste forpliktelse være, å få reparert eller erstatte verktøyet eller få refundert kjøpesummen. Det er opp til 3M om produktet skal repareres, erstattes eller refunderes.

**Ansvarsbegrensning:** Med unntak av den begrensete utbedringen som er angitt ovenfor, og med mindre det er forbudt ved lov, er ikke 3M ansvarlig for tap eller skader som oppstår fra dette 3M-produktet, enten direkte, indirekte, spesielle eller tilfeldige skader eller følgeskader (inkludert, men ikke begrenset til, tap av fortjeneste eller forretningsmuligheter) uansett juridisk teori, inkludert, men ikke begrenset til, garanti, kontrakt, uaktsomhet eller objektivt ansvar.

**Innsending av garantikrav:** Kontakt forhandleren din når du sender inn garantikrav i henhold til de begrensningene som er angitt ovenfor. Vær oppmerksom på at alle garantikrav må godkjennes av produsenten. Oppbevar kjøpskvitteringen på et trygt sted. Den skal sendes inn sammen med garantikravet, som må sendes inn innen 1 år fra kjøpsdatoen. Hvis du trenger mer hjelp, kan du ringe 1-800-362-3550 (velg alternativ 3, deretter alternativ 5).

**Produktreparasjon etter utløp av garantien:** Reparasjon av 3M elektriske slipeprodukter som ikke er underlagt garanti, er tilgjengelig via 3M eller reparatører som er autoriserte av 3M. Kontakt forhandleren av 3M-verktøyet ditt for mer informasjon, eller ring 1-800-362-3550.



**Divisjon for slipesystemer**  
3M Center  
St. Paul, MN 55144-1000 USA  
[www.3M.com/abrasives](http://www.3M.com/abrasives)

© 3M 2021.  
3M er et varemerke som tilhører 3M Company.  
34-8727-4332-2

Suomi

Alkuperäisten ohjeiden käänös / Alkuperäinen kieli englanti

## SÄHKÖKÄYTTÖISEN EPÄKESKOHIOMAKONEEN KÄYTTÖOPAS

127 mm (5 tuumaa), 152 mm (6 tuumaa)

4 000/min – 10 000/min (kierrosta minuutissa)

100–130 VAC 60 Hz, 220–240 VAC 50-60 Hz.

### Tärkeitä turvallisuustietoja

Perehdy kaikkiin näissä ohjeissa oleviin turvallisuustietoihin ennen tämän työkalun käyttöä ja noudata niitä. Säilytä ohjeet myöhempää tarvetta varten.

### Käyttötarkoitus

Tämä sähkötyökalu on tarkoitettu käyttöön työpaikoilla. Sitä saavat käyttää ainoastaan pätevät, koulutetut ammattilaiset tämän ohjekirjan ohjeiden mukaisesti. Tämä sähkötyökalu on suunniteltu käytettäväksi hioma-alustan ja sopivan hiomatuotteen kanssa metallien, puun, kiven, muovin ja muiden materiaalien hiontaan. Sitä saa käyttää ainoastaan tällaisiin hiontatarkoituksiin ja vain merkityillä arvoilla ja tehoilla. Tämän työkalun kanssa saa käyttää ainoastaan 3M:n suosittelemia tarvikkeita. Jos työkalua käytetään jollakin muulla tavalla tai muiden tarvikkeiden kanssa, sen käyttäminen saattaa olla vaarallista.

Älä käytä työkalua vedessä tai muuten liian märissä olosuhteissa.

Älä käytä hioma-alustoja, joiden enimmäiskierrosnopeus tai Max OPM on pienempi kuin työkalun enimmäiskierrosnopeus tai Max OPM -luokitus. Älä koskaan käytä hioma-alustoja, joiden paino ja/tai koko poikkeavat siitä, millaisille työkalu on erityisesti suunniteltu.

#### Signaalisanojen seurausten kuvaus

- VAROITUS:** Viittaa mahdolliseen vaaratilanteeseen, jonka huomiotta jättäminen voi johtaa kuolemaan tai vakavaan loukkaantumiseen ja/tai omaisuusvahinkoon.
- VAARA:** Viittaa mahdolliseen vaaratilanteeseen, jonka huomiotta jättäminen voi aiheuttaa lievän tai kohtalaisen vamman ja/tai omaisuusvahingon.
- HUOMAUTUS:** Viittaa tilanteeseen, jonka huomiotta jättäminen voi johtaa omaisuusvahinkoon.

#### Yhteenveto laitteen vaatimustenmukaisuus- ja tarkastusmerkeistä



#### Yhteenveto laitteessa olevista merkinnöistä, jotka sisältävät turvallisuustietoja

	<b>VAROITUS:</b> LUE JA YMMÄRRÄ OHJEKIRJAN SISÄLTÖ ENNEN TYÖKALUN KÄYTTÄMISTÄ.
	<b>VAROITUS:</b> KÄYTÄ AINA HYVÄKSYTTYJÄ SILMÄNSUOJAIMIA.
	<b>VAROITUS:</b> KÄYTÄ AINA HYVÄKSYTTYJÄ KUULONSUOJAIMIA.
	ESILINALLA SUOJAUTUMINEN
	PÖLYNAAMARILLA SUOJAUTUMINEN
	KASVONSUOJAIMELLA SUOJAUTUMINEN
	KÄSINEILLÄ SUOJAUTUMINEN
	WEEE-jättemerkki

Lue käyttöturvallisuustiedote (KTT) ennen minkään materiaalin käyttämistä.



Työkappaleen materiaalin tai hiovien materiaalien käyttöturvallisuustiedotteet ovat saatavissa kysyen materiaalien toimittajilta, jos tiedotteet ei vielä ole käytettävissä.

## VAROITUS!

Työkappaleesta ja/tai hioivista materiaaleista irtoava PÖLY voi johtaa keuhkovaurioon ja/tai muuhun fyysiseen loukkaantumiseen. Käytä käyttöturvallisuustiedotteen mukaista pölynkerääjää tai kohdepoistolaitetta. Käytä viranomaisen hyväksymää hengityssuojainta sekä silmä- ja ihosuojaimia.

Tämän varoituksen noudattamatta jättäminen voi johtaa vakavaan keuhkovaurioon ja/tai fyysiseen loukkaantumiseen.



## YLEISET SÄHKÖTYÖKALUJEN TURVALLISUUSVAROITUKSET

**VAROITUS:** Lue kaikki turvallisuusvaroitukset ja kaikki ohjeet. Varoitus- ja ohjeiden noudattamatta jättäminen voi aiheuttaa sähköiskun tai vakavan vamman. Säilytä kaikki varoitukset ja ohjeet myöhempää käyttöä varten. Termi "sähkötyökalu" viittaa varoituksissa verkkovirtakäyttöiseen (johdolliseen) sähkötyökaluun tai akkukäyttöiseen (langattomaan) sähkötyökaluun.

### 1) Työalueen turvallisuus

- Pidä työskentelyalue puhtaana ja hyvin valaistuna. Sotkuissa tai pimeissä tiloissa pillee onnettomuusriski.
- Älä käytä sähkötyökaluja räjähdysaltaita osaluksia, kuten herkästi syttyvien nesteiden, kaasujen tai pölyn lähistöllä. Sähkötyökalut aiheuttavat kipinöitä, jotka voivat saada pölyn tai höyryt syttymään.
- Älä anna lasten tai kenenkään muun tulla sähkötyökalun lähelle, kun käytät sähkötyökalua. Häiriötekijöiden vuoksi saatat menettää työkalun hallinnan.

### 2) Sähköturvallisuus

- Sähkötyökalun pistokkeiden on vastattava pistorasiaa. Älä koskaan muokkaa pistoketta millään tavalla. Älä käytä maadoitettujen sähkötyökalujen kanssa mitään sovittipistokkeita. Muokkaamattomat pistokkeet ja niitä vastaavat pistorasiat vähentävät sähköiskun riskiä.
- Vältä kehon kosketusta maadoitettuihin pintoihin, kuten putkiin, lämpöpattereihin, liesiin ja jääkaappeihin. Sähköiskun riski on lisääntynyt, jos kehosi on maadoitettu.
- Älä altista sähkötyökaluja sateelle tai märille olosuhteille. Sähkötyökaluun pääsevä vesi lisää sähköiskun riskiä.
- Älä käytä johtoa väärin. Älä koskaan käytä johtoa sähkötyökalun kantamiseen, vetämiseen tai irrottamiseen pistorasiasta. Pidä johto poissa kuumuudesta, öljystä, terävistä reunoina tai liikkuvista osista. Vaurioituneet johdot lisäävät sähköiskun riskiä.
- Kun käytät sähkötyökalua ulkona, käytä ulkoikäyttöön soveltuvaa jatkojohtoa. Ulkoikäyttöön soveltuvan johdon käyttö vähentää sähköiskun riskiä.
- Jos sähkötyökalua on pakko käyttää kosteassa ympäristössä, käytä vikavirtasuojainta, vikavirtakatkaisimella tai maavutokatkaisimella varustettua syyttölaitetta. Vikavirtasuojain, vikavirtakatkaisimen tai maavutokatkaisimen käyttö vähentää sähköiskun riskiä.

### 3) Työsuojelu

- Kun käytät sähkötyökalua, pysy valppaana, toimi tietoisesti ja käytä tervettä järkeä. Älä käytä sähkötyökalua väsyneenä tai huumeiden, alkoholin tai lääkkeiden vaikutuksen alaisena. Hetken tarkaamattomuus sähkötyökalujen käytön aikana voi johtaa vakavaan henkilövahinkoon.
- Käytä henkilösuojaimia. Käytä aina silmänsuojaimia. Oikeissa tilanteissa käytetyt suojavälineet, kuten hengityssuojain, luukumattomat turvakengät, suojakypärä ja kuulonsuojaimet, lieventävät henkilövahinkoja.
- Estä tahaton käynnistyminen. Varmista, että kytkin on pois päältä, ennen kuin liität työkalun virtalähteeseen ja/tai akkuun, nostat työkalua tai juljettat sitä. Jos sähkötyökalua kannetaan siten, että sormi lepää kytkimellä, tai sähkötyökaluun kytketään virta kytkimen ollessa päällä, onnettomuuksien riski lisääntyy.
- Irrota mahdollinen avain tai kiintoavain ennen sähkötyökalun käynnistämistä. Sähkötyökalun pyöriivään osaan kiinnitetty avain tai kiintoavain voi aiheuttaa henkilövahinkoja.
- Älä kurottele. Seiso tukevasti ja vakaasti kaikkina aikoina. Näin sähkötyökalu pysyy paremmin hallinnassasi myös odottamattomissa tilanteissa.
- Pukeudu asianmukaisesti. Älä käytä löysiä vaatteita tai koruja. Pidä hukset ja vaatteet etäällä liikkuvista osista. Löysät vaatteet, korut tai pitkät hiukset voivat tarttua liikkuviin osiin.
- Jos pölynpoisto- ja jätehuoltolaitteistojen liittämistä varten on laitteita, varmista, että ne on kytketty ja niitä käytetään oikein. Pölynpoistolaitteiston käyttö voi vähentää pölyn liittyviä riskejä.
- Vaikka olisit tottunut käyttämään työkaluja, älä tuudittaudu valheelliseen turvallisuudentunteeseen ja jätä työkalujen turvallisuusperiaatteita noudattamatta. Huolimaton toiminta voi aiheuttaa vakavia vammoja jopa sekunnin murtu-osassa.

### 4) Sähkötyökalun käyttö ja hoito

- Älä käytä sähkötyökalua väkisin. Käytä käyttökohteellesi sopivaa sähkötyökalua. Oikea sähkötyökalu tekee työn paremmin ja turvallisemmin sillä nopeudella, jota varten se on suunniteltu.
- Älä käytä sähkötyökalua, jos se ei käynnisty ja sammuu kytkimestä. Kaikki sähkötyökalut, joita ei voida ohjata kytkimellä, ovat vaarallisia ja ne on korjattava.
- Irrota pistoke virtalähteestä ja/tai irrota akku, jos se on irrotettavissa, sähkötyökalusta, ennen kuin teet mitään muutoksia, vaihdat tarvikkeita tai asetat sähkötyökalua säilytykseen. Tällaiset ennalta ehkäisevät turvatoimet vähentävät riskiä, että sähkötyökalu käynnistyy vahingossa.
- Säilytä käyttämättömiä sähkötyökaluja poissa lasten ulottuvilta. Älä anna sähkötyökalua tai näitä ohjeita tuntemattomien henkilöiden käyttää sähkötyökalua. Sähkötyökalut ovat vaarallisia kouluttamattomien käyttäjien käsissä.
- Huolla sähkötyökaluja ja tarvikkeita. Tarkista sähkötyökalu liikkuvien osien väärien suuntauksen tai jumiumutuksen, osien rikkoutumisen ja muiden sellaisten tilojen varalta, jotka saattavat vaikuttaa sähkötyökalun toimintaan. Jos sähkötyökalu on vaurioitunut, korjauta se ennen käyttöä. Monet onnettomuudet johtuvat huonosti huolletuista sähkötyökaluista.
- Pidä leikkaustyökalut terävinä ja puhtaina. Kun leikkaustyökaluja huolletaan asianmukaisesti ja niiden leikkausreunat ovat terävät, ne eivät jumiuudu yhtä helposti ja niitä on helpompi hallita.
- Käytä sähkötyökalua, tarvikkeita, teriä ja muita tarvikkeita näiden ohjeiden mukaisesti ottaen huomioon työolosuhteet ja suoritettavat työt. Sähkötyökalun käyttö muussa kuin aiottussa toiminnassa voi johtaa vaaratilanteeseen.
- Pidä kahvat ja tartuntapinnat kuivina, puhtaina ja puhtaina öljystä ja rasvasta. Jos kahvat ja tartuntapinnat ovat liukkaita, työkalua ei voi käsitellä ja hallita turvallisesti odottamattomissa tilanteissa.

### 5) Huolto

- Anna pätevä huoltohenkilön huoltaa sähkötyökalusi käyttäen ainoastaan samankaltaisia varaosia. Näin varmistetaan, että sähkötyökalun turvallisuus säilyy.

## VAROITUS

Toimi seuraavasti, jotta voit pienentää hionatuotteeseen, hioma-alustaan, työkappaleeseen tai työkalun rikkoutumiseen liittyvää iskuvaaraa sekä teräviin kulmiin, vaaralliseen tärinäan ja vaaralliseen meluun liittyviä riskejä:

- Lue ja ymmärrä kaikki näissä ohjeissa olevat turvallisuustiedot ennen tämän työkalun käyttämistä ja noudata niitä. Säilytä ohjeet myöhempää tarvetta varten.
- Vain sopivan koulutuksen saaneet henkilöt saavat huoltaa tätä työkalua.

- Jos havaitset epänormaalia ääntä tai tärinää työkalun käytön aikana, lopeta työkalun käyttö välittömästi ja tarkista työkalun osat kulumien ja vaurioiden varalta. Korjaa tai vaihda epäilyttävä osa. Jos epänormaali melu tai tärinä ei poistu, ota yhteyttä 3M-edustajaasi. Tutustu takuuta koskeviin ohjeisiin.
- Tarkista ennen käyttöä hiomatute ja tarvikkeet mahdollisten vaurioiden varalta. Jos hiomatute tai tarvike on vaurioitunut, vaihda se 3M:ltä saatavilla olevaan varaosaan.
- Käytä vain 3M:n toimittamia tai suosittelemia hiomatutoitteita, kiinnitystarvikkeita, turvaominaisuuksia ja tarvikkeita.
- Älä koskaan käytä tätä työkalua, jos sen kaikki turvaominaisuudet eivät ole paikoillaan tai toimintakunnossa.
- Älä koskaan ohita tai poista käytöstä mitään käynnistys-/pysäytys-ohjauksen turvallisuusominaisuuksia, jotka ovat käynnissä-asennossa.
- Älä koskaan anna kouluttamattomien henkilöiden käyttää tätä työkalua.
- Työkalua ei saa käyttää ulkopuolisten läsnä ollessa.
- Työkalun käyttäjien ja muun henkilökunnan on aina käytettävä silmänsuojaimia, kuulonsuojaimia ja hengityssuojaimia ollessaan työskentelyalueella tai käytätessään tätä tuotetta. Noudata työnantajasi turvallisuuskäytäntöjä henkilösuojaimia koskien tai paikallisia/kansallisia standardeja silmänsuojaimia ja muita henkilösuojaimia koskien.
- Käytä suojavaatetta tehtävän työn tyyppin mukaan.
- Käytä aina kunnollisia silmänsuojaimia.
- Älä muokkaa tätä sähkötyökalua tai turvaominaisuuksia. Muutokset voivat vähentää turvatilanteen tehokkuutta ja lisätä käyttäjälle aiheutuvia riskejä.
- Varmista, että työkalupalle on kunnolla kiinni.

#### **Tulpalalo- ja/tai räjähdysriskin pienentämiseksi toimi seuraavasti:**

- Älä käytä työkalua räjähdysalttiissa olosuhteissa, kuten herkästi syttyvien nesteiden, kaasujen tai pölyn lähistöllä. Hiomatuoitteet saattavat aiheuttaa kipinöitä, kun niillä työstellään materiaalia, mikä voi aiheuttaa pölyn tai höyryjen syttymisen.
- Varmista, että työkalu on asianmukaisessa kunnossa työtä varten.
- Ota huomioon työstettävä materiaali. Tutustu työstettävän materiaalin käyttöturvallisuustiedotteeseen tulpalalo- ja räjähdysriskin osalta.

#### **Hiomatuoitteen tai osien irtoamiseen liittyvien riskien pienentämiseksi toimi seuraavasti:**

- Puiteellisesti kiristetty hiomatute, kiinnitystarvikkeet, turvaominaisuudet tai tarvikkeet voivat vahingoittaa työkalua, tuotetta ja/tai työkalupallettia ja aiheuttaa henkilövahinkoja käyttäjälle tai sivullisille.
- Tarkista, että vastaavan hiomatuoitteen ja/tai tarvikkeiden enimmäiskäyttönopeus on yhtä suuri tai suurempi kuin sähkötyökalun nimellisa nopeus.

#### **Vaarallisen pölyn nielemisen tai hengittämisen ja silmä-/ihokosketusriskin pienentämiseksi toimi seuraavasti:**

- Sähkötyökalujen käytössä syntyvät pölyt ja höyryt voivat heikentää terveyttä (tuloksena voi olla esimerkiksi syöpä, syntymävikä, astma ja/tai ihosairaus); näiden vaarojen riskinarviointi ja asianmukaisen valvontatoimen toteuttaminen on välttämätöntä.
- Riskinarvioissa on otettava huomioon työkalun käytöstä syntyvä pöly ja olemassa olevan pölyn liiuttamisen mahdollisuus.
- Käytä ja huollata sähkötyökalua näissä ohjeissa suositellulla tavalla pölyn tai savupäästöjen minimoimiseksi.
- Jos syntyy pölyä tai höyryä, on ensisijaista hallita niitä päästöpaikassa.
- Kaikkia ihmisiä olevan pölyn tai höyryjen keräämisen, imemisen tai poistamisen kiinteitä ominaisuuksia tai tarvikkeita tulee käyttää ja huollattaa oikein valmistajan ohjeiden mukaisesti.
- Valitse, huollata ja vaihda kulutustarvikkeet näiden ohjeiden mukaisesti, jotta vältät turhan pölyn tai höyryjen lisääntymisen.
- Käytä hengityssuojaimia työnantajan ohjeiden ja työterveys- ja työturvallisuusmääräysten mukaisesti.
- Käytä työstettävän materiaalin käyttöturvallisuustiedotteessa kuvattua pölynkerääjää tai kohdepoistolaitetta. Käytä viranomaisten hyväksymää hengityssuojainta sekä silmän- ja ihonsuojaimia.
- Puhdista säännöllisesti kaikki ilmakanaavat ja hioma-alustan yllä sekä suojakauluksen alla oleva alue kuivalla paineilmalla. Kaikki muoviosat tulee puhdistaa pehmeällä, kostealla pyyhkeellä. Älä koskaan käytä liuottimia muoviosien puhdistamiseen.
- Käytä suojalaseja, kun käytät paineilmaa.
- Näiden varoitusten noudattamatta jättäminen voi johtaa vakavaan keuhkovaurioon ja/tai fyysiseen loukkaantumiseen.

#### **Vaarallisen tärinän aiheuttaman riskin pienentämiseksi toimi seuraavasti:**

- Lopeta sähkötyökalun käyttö, jos tunnet epämukavuutta sormissasi, käsissäsi, käsivarsissasi, hartioissasi, niskassasi tai muissa kehoosi osissa.
- Jos ilmenee pumputusta, kihelmöintiä, kipua, ihon värimuutoksia tai muita epämukavia käsiin/ranteiden oireita, on lopeettava työ välittömästi ja hakeuduttava lääkärin hoitoon. Toistuvan työn/liikkeen aiheuttama yliastittuminen tärinä voi vahingoittaa käsiin ja käsivarsien hermoja ja verenkiertoa.
- Pitele työkalua kevyellä mutta turvallisella otella ottaen huomioon vaaditut käden reaktiivoimat, koska tärinän riski yleensä kasvaa otteen tiukentuessa.

#### **Vaarallisen melun aiheuttaman riskin pienentämiseksi toimi seuraavasti:**

- Suojaamaton altistuminen korkeille melutasoille voi aiheuttaa pysyvän, vammauttavan kuulon menetyksen ja muita ongelmia, kuten tinnituksen (eli korvien soimisen, viheltämisen tai huminan).
- Käytä aina kuulonsuojaimia, kun käytät tätä työkalua. Noudata työnantajasi turvallisuuskäytäntöjä ja paikallisia/kansallisia standardeja henkilösuojaimia koskien.
- Käytä sopivia keinoja työkalupalleen tärinän vähentämiseksi. Näitä ovat esimerkiksi vaimentavat materiaalit.

#### **Yläsuuntaan tapahtuvan työn aiheuttaman riskin pienentämiseksi toimi seuraavasti:**

- Käytä yläsuuntaan tapahtuvassa työssä suojakypärää ja suojaa puotoivilta roskilta.
- Ota huomioon ympäristö sekä hionta-alueen alapuolella olevat sivulliset, jos työskentelet alustalla.

## ▲ VAROITUS

#### **Ihon hankautumiseen, palovammoihin, leikkuvuuhavoihin ja katkeamiseen, jumittumiseen tai takertumiseen liittyvien riskien pienentämiseksi toimi seuraavasti:**

- Pidä kädet, hiukset, korut, kaulassa olevat asusteet ja vaatteet työkalun pyöriävän osan ulottumattomissa.
- Käytä sopivia suojakäsineitä, kun käytät työkalua.
- Älä kosketa mitään pyöriäviä osia työkalun käytön aikana.
- Pitele työkalua oikein. Ole valmis vastaamaan normaaleihin tai äkillisiin liikkeisiin – pidä molemmat kädet käytettävissä.
- Käytä vain valmistajan suosittelemia tai laitoksen määrittelemiä voiteluaineita.

## ▲ VAARA

#### **Hiomatuoitteen tai osien irtoamiseen liittyvien riskien pienentämiseksi toimi seuraavasti:**

- Ole varovainen kiinnittäessäsi hiomatutoitteita, kiinnitystarvikkeita, turvaominaisuuksia ja tarvikkeita. Noudata ohjeita varmistaaksesi, että ne ovat kunnolla kiinni, kohdakkain ja hyvässä toimintakunnossa ennen käyttöä.
- Älä koskaan kiristä liikaa hiomatutoitetta, kiinnitystarvikkeita, turvaominaisuuksia tai tarvikkeita.
- Älä koskaan anna työkalun pyöriä vapaasti tarkastamatta työkalua, hiomatutoitetta, kiinnitystarvikkeita, turvaominaisuuksia ja tarvikkeita.
- Älä anna työkalun käynnistyä tahattomasti.
- Älä koskaan suuntaa tätä tuotetta itsesi tai toisen henkilön suuntaan.

#### **Toimi näin ympäristön kontaminaatioon liittyviä riskejä:**

- Hävitä kaikki prosessissa syntyvä pöly ja vaurioitunut hiomatute kaikkien sovellettavien säädösten ja/tai materiaalin käyttöturvallisuustiedotteen mukaisesti.
- Älä heitä sähkötyökaluja talousjätteisiin! Sähkö- ja elektroniikkalaiteromusta annetaan eurooppalaisen direktiivin 2002/96/CE sekä sen kansalliseen lainsäädännön sovelluksen mukaisesti käytetyt sähkötyökalut on kerättävä erikseen ja kierrätettävä ympäristöystävällisellä tavalla.
- Käytettyjen tuotteiden ja pakkausten erillinen keräys mahdollistaa materiaalien kierrätyksen. Kierrätysmateriaalien käyttö auttaa estämään ympäristön pilaantumista ja vähentää raaka-ainesten kysyntää.

# Käyttöohjeet

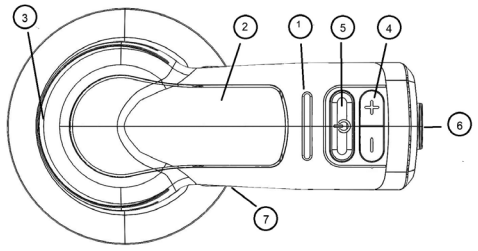
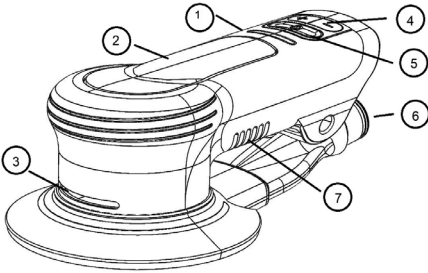

Kuva 1

Kuva 2

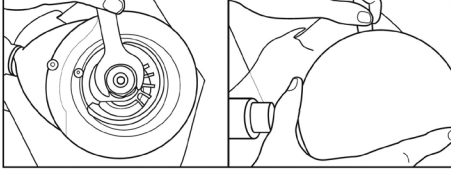

Kuva 3

1	LED-näyttö
2	Aktiivointivipu
3	Jäähdytyskanavan lähtö
4	Nopeudensäätö
5	Virta päälle/pois
6	Pölyletkun liitäntä
7	Jäähdytyskanavan tulo

## ENNEN KÄYTTÖÄ

Työkalu on tarkoitettu käsikäyttöön. On aina suositeltavaa, että työkalua käyttäessään käyttäjä seisoo vakaasti tasaisella alustalla ja pittee työkalua tukevasti. Huomaa, että hiomakone voi kehittää reaktiivisen vääntömomentin.

## HIOMA-ALUSTOJEN KIINNITTÄMINEN (katso kuva 4.)

3M™-hioma-alustat on suunniteltu erityisesti 3M™-sähkökäyttöiselle epäkeskoihiomakoneelle. Väärinen hioma-alustojen käyttö voi vahingoittaa työkalua ja työkalualetta.

1. Käännä työkalun kohtaan "OFF" tai katkaise yhteys 100–130 VAC:n tai 220–240 VAC:n pistorasiaan.
2. Kiinnitä kara työkalun mukana toimitetulla alustan avaimella ja kierrä hioma-alusta kiinni. Kiristä tukevasti käsin. Älä kiristä liikaa.
3. Irrota hioma-alusta asettamalla alustan avain hioma-alustan ja suojakauluksen väliin. Tuo karaa alustan avaimella ja ruuvaa hioma-alusta auki.

## KÄYTTÖTILA (katso kuvat 1 ja 3)

Yhdistä työkalu 100–130 VAC:n tai 220–240 VAC:n pistorasiaan. Tällä hetkellä työkalu on valmiustilassa. Tämä tila estää työkalua käynnistymästä, jos vipua työnnetään vahingossa.

1. Kytke työkalu "ON"-asentoon painamalla päälle/pois-virtakytkintä. LED-näyttö ilmaisee, että työkalu on käyttötilassa ja vastaa aktiivointivivun tai nopeudensäätöpainikkeiden "+/-" painamiseen. Työkalun nopeusasetus on joko 10 000 kierrosta minuutissa tai viimeisin edellisessä käytössä valittu nopeus, ellei sitä ole irrotettu verkkovirrasta.
2. Paina joko "+"- tai "-"-painiketta kerran muuttaaksesi nopeutta 1 000 kierrosta minuutissa. LED-näyttö näyttää suurentuvat ja pienentyvät nopeusasetukset valaistujen LED-segmenttien lukumäärän mukaan.
3. Työkalua voidaan nyt käyttää normaalisti. Käyttötilassa "+"- ja "-"-painikkeita voidaan käyttää milloin tahansa suurentamaan ja pienentämään työkalun nopeutta.

## HIOMAKONEEN KÄYNNISTYS JA PYSÄYTYS (Varmista, että hioma-alusta on kiinnitetty työkaluun ja että se on oikean kokoinen ja tyyppinen.)

1. Varmista, että oikea hiomalaikka on kiinnitetty hioma-alustaan.
2. Aseta haluamasi nopeus painamalla joko "+"- tai "-"-painiketta. Aseta työkalu hiottavalle pinnalle. Varmista, että hiomalaikka on tasaisesti pinnalla.
3. Käynnistä työkalu painamalla aktiivointivipua. Pysäytä työkalu vapauttamalla vipu. Pittee työkalusta tukevasti, jotta säilytät sen hallinnan. Pidä hiomalaikka kiinni pinnassa käyttämällä kohtalaisesti voimaa. Jos työkalua on vaikea hallita hiottavalla pinnalla, käytä vähemmän voimaa tai suurennä nopeusasetusta.

## TOIMINTA ENIMMÄISNOPEUDELLA

3M™-sähkökäyttöisessä epäkeskoihiomakoneessa on ennalta asetetut enimmäisnopeudet (4 000 – 10 000 kierrosta minuutissa).

Kun työkalu on asetettu "ON"-tilaan, kaikki nopeusasetukset tallennetaan, kunnes virta kytketään "OFF"-asentoon. Kun virta kytketään "OFF"-asentoon, asetus palautuu arvoon 10 000 kierrosta minuutissa, kun virta kytketään uudelleen "ON"-asentoon.

## YLIKUORMITUSSUOJAT

3M-sähkökäyttöisessä epäkeskoihiomakoneessa laitteessa on kaksi järjestelmää, jotka suojaavat sitä ylikuormituksesta ja ylikuormenemisesta.

### Alaspäin kohdistuvan voiman ylikuormitusjärjestelmä

Hiomakone voi seurata ja ylläpitää ennalta asetettua enimmäisnopeutta käyttäjän käyttämän voiman kasvaessa tai laskiessa käytön aikana. Jos käyttäjä käyttää liikaa voimaa, työkalun LED-valot vilkkuvat tästä varoituksena. Suurin sallittu jatkuva voima on noin 30 N (7 lbs).

## Lämpötilan ylikuumentamisjärjestelmä

Työkalu voi seurata omaa lämpötilaansa. Jos lämpötila saavuttaa vahingollisen tason, työkalu siirtyy suojaustilaan, joka rajoittaa nopeutta ja tehoa. Työkalu pysyy suojaustilassa, kunnes normaali lämpötila saavutetaan.

## PUHDISTUS

1. Puhdista säännöllisesti kaikki ilmakeinavat ja hioma-alustan yllä sekä suojakauluksen alla oleva alue kuivalla paineilmalla. Kaikki muoviosat tulee puhdistaa pehmeällä, kostealla pyyhkeellä. ÄLÄ KOSKAAN käytä luottimia muoviosien puhdistamiseen.
2. Käytä suojalaseja, kun käytät paineilmaa.

## TERVEYS- JA TURVALLISUUSTIEDOT

**Vastuuvapauslauseke:** 3M:n teollisuus- ja työtuotteet ovat tarkoitettuja, merkittyjä ja pakattuja myyntiin koulutetuille teollisuus- ja työasiakkailla työpaikoilla käytettäviksi. Ellei tuotteen pakkauksessa tai kirjallisuudessa ole erikseen ilmoitettu, näitä tuotteita ei ole tarkoitettu, merkitty tai pakattu myyntiin kuluttajille (esim. kotikäyttöön, henkilökohtaiseen käyttöön, ala- tai yläkouluihin, harrastuksiin tai urheiluun tai muihin käyttötarkoituksiin, joita ei ole kuvattu asianmukaisissa tuotepakkausissa tai kirjallisuudessa). Tuotteet tulee valita ja niitä tulee käyttää sovellettavissa olevien terveys- ja turvallisuussäännösten ja -standardien (esim. Yhdysvaltain OSHA, ANSI) sekä tuotekirjallisuuden, käyttöohjeiden, varoitusten ja muiden rajoitusten mukaisesti. Lisäksi käyttäjän tulee ryhtyä tarvittaviin toimenpiteisiin takaisinkutsujen, kenttätoimintojen tai muiden tuotteen käyttöilmoitusten yhteydessä. **3M:n teollisuus- ja työtuotteiden virheellinen käyttö saattaa johtaa vammautumiseen, sairauteen, kuolemaan tai omaisuusvahinkoon.** Pyydä apua tuotteen valintaan ja käyttöön paikan päällä toimivalta turvallisuusammattilaiselta, teollisuushygienistiltä tai muulta asiantuntijalta. Lisää tuotetietoja on osoitteessa [www.3M.fi](http://www.3M.fi).

## TIETOA JÄTTEIDEN KÄSITTELYSTÄ

### Sähkö- ja elektroniikkalaiteromun (WEEE) mukainen

- Älä hävitä sähkölaitteita lajittelemattomana yhdyskuntajätteenä, vaan käytä erillisiä keräyspisteitä.
- Ota yhteyttä paikallishallintoon saadaksesi tietoja käytettävissä olevista keräysjärjestelmistä.
- Jos sähkölaitteet vievät kaatopaikalle, vaaralliset aineet voivat vuotaa pohjaveteen ja päästä ravintoketjuun, mikä vahingoittaa terveyttä ja hyvinvointia.
- Kun vaihdat vanhat laitteet uusiin, jälleenmyyjä on laillisesti velvollinen ottamaan vanhan laitteen takaisin hävitettäväksi ainakin ilmaiseksi.



## Yhdysvaltain viestintäkomission (FCC) vaatimustenmukaisuusvakuutus

**TÄRKEÄ HUOMAUTUS:** Tämä laite on testattu ja sen on todettu noudattavan luokan A digitaalisille laitteille asetettuja rajoja FCC:n sääntöjen osan 15 mukaisesti. Näitä rajoituksia on suunniteltu tarjoamaan kohtuullinen suoja haitallisia häiriöitä vastaan, kun laitetta käytetään kaupallisessa ympäristössä. Tämä laite tuottaa, käyttää ja voi säteillä radioaaltajousta energiaa, ja jos sitä ei asenneta ja käytetä käyttöoppaan mukaisesti, se voi aiheuttaa haitallisia häiriöitä radioviestinnälle. Tämän laitteen käyttö asuinalueella aiheuttaa todennäköisesti haitallisia häiriöitä, jolloin käyttäjän on korjattava häiriöt omalla kustannuksellaan. **HUOMAUTUS:** Muutokset tai muokkaukset, joita vaatimustenmukaisuudesta vastaava osapuoli ei ole nimenomaisesti hyväksynyt, voivat mitätöidä käyttäjän oikeuden käyttää laitetta.

**Takuu ja rajoitettu korvaus:** 3M antaa tälle työkalulle takuun, joka kattaa koneen valmistukseen ja materiaaleihin liittyvät virheet normaaleissa käyttöolosuhteissa yhden (1) vuoden ajan ostohetkestä. 3M EI ANNA MITÄÄN MUITA EKSPLIISIITISIÄ TAI IMPLISIITISIÄ TAKUITA, MUKAAN LUKIEN ESIMERKIKSI MYNTIKELPOISUUTTA TAI TARKOITUKSEEN SOPIVUUTTA KOSKEVIA TAKUITA, JOTKA TULEVAT ESIIN KAUPANKÄYNNISSÄ, TULLISSA TAI SOPIMUSTULKINNOISSA. 3M-tuotteen käyttöön ja tehokkuuteen tiettyssä käyttötilanteessa vaikuttavat monet asiat joihin 3M ei voi vaikuttaa ja jotka ovat vain käyttäjän tiedossa ja hallinnassa. Siksi asiakas on yksin vastuussa tuotteen arvioinnista ja käyttötarkoitusta vastaavan sopivuuden määrittämisestä, mukaan lukien työtöiden riskiarvioinnin suorittamisesta ja kaikkien sovellettavien määräysten ja standardien selvittämisestä (esim. OSHA, ANSI jne.). Jos 3M-tuotteita ei arvioida, valita ja käytetä oikein asianmukaisissa turvalaitteita käyttäen ja sovellettavissa turvallisuusmääräyksiä noudattaen, tuloksena voi olla vammautuminen, sairaus, kuolema ja/tai omaisuusvahinko. Käyttäjän pitää käyttää työkalua kaikkien asiaankuuluvien käyttöohjeiden, varoitusmerkkien ja muiden käyttöoppaassa ilmoitettujen toimintamenettelyjen mukaisesti voidakseen olla oikeutettu takuun kattavuuteen. 3M ei ole millään tavalla velvoitettu korjaamaan tai vaihtamaan mitään työkalua, jonka toimintavika on seurausta normaalista kulumisesta, riittämättömästä tai väärästä huollosta, riittämättömästä puhdistuksesta, voitelun laiminlyönnistä, väärästä käyttöympäristöstä, väärästä tuotteista, käyttäjän suorittamasta virheestä tai väärinkäytöstä, muutoksesta tai muokkauksesta, väärästä käsittelystä, riittämättömästä hoidosta, vahingosta tai onnettomuudesta. Jos työkalu tai jokin sen osa osoittautuu vialliseksi tämän takuujakson aikana, ainoa korvaus ja 3M:n ainoa velvollisuus on 3M:n harkinnan mukaisesti tuotteen korjaus tai vaihto tai ostohinnan palautus.

**Vastuunrajoitus:** 3M ei ole missään olosuhteissa, paitsi edellä mainitun rajoitetun korvauksen ja lain kieltämässä rajoissa, vastuussa ostajalle tai käyttäjälle mistään 3M-tuotteeseen liittyvistä suorista, epäsuorista, erityisistä, satunnaisista tai seuraamuksellisista vahingoista (mukaan lukien esimerkiksi tulojen ja liiketoimintatilaisuuksien menetykset) huolimatta laki- tai oikeudenmukaisuusteorioista, mukaan lukien esimerkiksi takuu, sopimus, huolimattomuus tai täysi vastuu. **Takuuvaateen esittäminen:** Ota yhteyttä jälleenmyyjäsi, kun esität takuuvaateen edellä esitetyt rajoitukset huomioiden. Huomaa, että kaikki takuuvaateet edellyttävät valmistajan hyväksyntää. Varmista, että kaikki ostokuitit ovat tallessa turvallisessa paikassa. Kuitit pitää esittää takuuvaadetta esitettäessä yhden vuoden kuluessa ostopäivämäärästä. Lisätietoja numerosta +1 800 362 3550 (valitse vaihtoehto 3 ja sitten vaihtoehto 5).

**Tuotteen korjaus takuun jälkeen:** Takuun piiriin kuulumattomien 3M-hiomasähkötyökalujen korjaus on saatavilla 3M:n tai 3M:n valtuuttaman työkalujen korjausdustajan kautta. Kysy 3M-hiomasähkötyökalujen jälleenmyyjältä lisätietoja tai soita numeroon +1 800 362 3550.

# 3M

Suomen 3M Oy  
Suomen 3M Oy  
PL 600, 02151 Espoo  
[www.3M.fi](http://www.3M.fi)

© 3M 2021.  
3M on 3M Companyn tavaramerkki.  
34-8727-4332-2

Português

Tradução do manual original / Língua original Inglês

# MANUAL DE INSTRUÇÕES DA LIXADEIRA ROTO ORBITAL ELÉTRICA

127 mm (5 pol.), 152 mm (6 pol.)

4.000/min – 10.000/min (RPM)

100-130 V CA 60 Hz, 220-240 V CA 50-60 Hz.

## Informações de segurança importantes

Leia, compreenda e siga todas as informações de segurança incluídas nestas instruções antes de utilizar esta ferramenta. Guarde estas instruções para referência futura.

## Utilização Prevista

Esta ferramenta elétrica destina-se à utilização em locais de trabalho e apenas por profissionais competentes e formados, de acordo com as instruções deste manual. Esta ferramenta elétrica foi concebida para ser utilizada com um suporte para discos para lixar metais, madeira, pedra, plásticos e outros materiais. Deve ser utilizada apenas para as referidas aplicações de lixagem e de acordo com a capacidade e classificações assinaladas. Apenas os acessórios especificamente recomendados pela 3M devem ser utilizados com esta ferramenta. A utilização sob qualquer outra forma ou com outros acessórios pode originar condições de funcionamento que não são as seguras.

Não utilize a ferramenta sob água ou numa aplicação excessivamente húmida.

Não utilize os suportes para disco que tenham um RPM máx. ou OPM máx. menor que a classificação da ferramenta RPM máx. ou OPM máx. Nunca utilize suportes para discos com um peso e/ou tamanho diferente daquele para o qual a ferramenta foi especificamente concebida.

### Explicação dos Símbolos de Advertência

- ⚠ **ADVERTÊNCIA:** Indica uma situação potencialmente perigosa que, se não for evitada, pode resultar em morte, lesões graves e/ou danos materiais.
- ⚠ **CUIDADO:** Indica uma situação potencialmente perigosa que, se não for evitada, pode resultar em lesões menores ou moderadas e/ou danos materiais.
- ⚠ **AVISO:** Indica uma situação que, se não for evitada, pode resultar em danos materiais.

### Resumo das Marcas de Conformidade e Certificação do dispositivo



### Resumo das etiquetas do dispositivo com informações de segurança

	⚠ ADVERTÊNCIA: LEIA E COMPREENDA O MANUAL DE INSTRUÇÕES ANTES DE UTILIZAR A FERRAMENTA.
	⚠ ADVERTÊNCIA: UTILIZE SEMPRE PROTEÇÃO OCULAR APROVADA
	⚠ ADVERTÊNCIA: UTILIZE SEMPRE PROTEÇÃO AUDITIVA APROVADA
	PROTEÇÃO DO ARON
	PROTEÇÃO CONTRA MÁSCARAS DE POEIRA
	FPROTEÇÃO FACE SHIELD
	PROTEÇÃO CONTRA LUVAS
	Marca de eliminação REEE



Antes de utilizar quaisquer materiais, leia as fichas de dados de segurança (FDS).



Contacte os fornecedores da peça de trabalho e dos materiais abrasivos para solicitar cópias das FDS, caso não estejam disponíveis.

## **⚠️ ADVERTÊNCIA!**

A exposição a **POEIRAS** geradas pela peça de trabalho e/ou materiais abrasivos pode resultar em lesões pulmonares e/ou outras lesões físicas. Recorra à captura ou aspiração local tal como definido na ficha de dados de segurança. Utilize proteção respiratória, ocular e cutânea aprovada. O incumprimento desta advertência pode resultar em lesões pulmonares e/ou outras lesões físicas graves.



## **⚠️ AVISOS GERAIS DE SEGURANÇA DAS FERRAMENTAS ELÉTRICAS**

**⚠️ ADVERTÊNCIA:** Leia todos os avisos de segurança e todas as instruções. A não observância das advertências e instruções pode resultar em choque elétrico ou ferimentos graves.

**Guarde todas as advertências e instruções para referência futura.** O termo “ferramenta elétrica” nas advertências refere-se à sua ferramenta elétrica operada a partir da rede (com fio) ou ferramenta elétrica operada a pilhas (sem fio).

### **1) Segurança da Área de Trabalho**

- Mantenha a área de trabalho limpa e devidamente iluminada. Áreas desarrumadas ou escuras são propícias a acidentes.
- Não utilize ferramentas elétricas em atmosferas explosivas, tais como na presença de líquidos, gases ou poeiras inflamáveis. As ferramentas elétricas criam faíscas que podem incendiar as poeiras ou os fumos.
- Mantenha as crianças e pessoas alheias afastadas durante a utilização de uma ferramenta elétrica. As distrações podem provocar a perda de controlo.

### **2) Segurança elétrica**

- As fichas das ferramentas elétricas devem corresponder à tomada. Nunca modifique de forma alguma a ficha. Não utilize adaptadores com ferramentas elétricas ligadas à terra. Tomadas não modificadas e tomadas correspondentes reduzirão o risco de choque elétrico.
- Evite o contacto do corpo com superfícies ligadas à terra, tais como tubos, radiadores, fogões e frigoríficos. Existe um risco acrescido de choque elétrico se o seu corpo estiver ligado à terra.
- Não exponha as ferramentas elétricas à chuva ou a condições húmidas. A entrada de água numa ferramenta elétrica irá aumentar o risco de choque elétrico.
- Não danifique o cabo. Nunca utilize o cabo para transportar, puxar ou desligar a ferramenta elétrica. Mantenha o cabo afastado do calor, óleo, arestas vivas ou peças móveis. Os cabos danificados ou enredados aumentam o risco de choque elétrico.
- Ao operar uma ferramenta elétrica ao ar livre, utilize um cabo de extensão adequado para utilização no exterior. A utilização de um cabo adequado para utilização no exterior reduz o risco de choque elétrico.
- Se o funcionamento de uma ferramenta elétrica num local húmido for inevitável, utilize um dispositivo de corrente residual (RCD), um disjuntor de falha de terra (GFCI) ou um disjuntor de fuga de terra (ELCB) de alimentação protegida. A utilização de um RCD, GFCI ou ELCB reduz o risco de choque elétrico.

### **3) Segurança Pessoal**

- Fique alerta, observe o que está a fazer e use o bom senso ao operar uma ferramenta elétrica. Não utilize uma ferramenta elétrica quando estiver cansado ou sob a influência de drogas, álcool ou medicamentos. Um momento de desatenção durante o funcionamento de ferramentas elétricas pode resultar em ferimentos pessoais graves.
- Utilize equipamento de proteção individual. Utilize sempre proteção ocular. O equipamento de proteção tais como máscara antipoeira, sapatos de segurança antiderrapantes, capacete ou proteção auditiva utilizados em condições adequadas reduz o risco de ferimentos corporais.
- Prevenir o arranque involuntário. Certifique-se de que o interruptor está na posição de desligado antes de ligar à fonte de alimentação e/ou bateria, de pegar ou transportar a ferramenta. Transportar ferramentas elétricas com o dedo no interruptor ou ligar à alimentação ferramentas elétricas que tenham o interruptor ligado convida a acidentes.
- Remova qualquer chave de aperto ou chave inglesa antes de ligar a ferramenta elétrica. Uma chave inglesa ou uma chave deixada numa peça rotativa da ferramenta elétrica pode resultar em ferimentos pessoais.
- Não exceda as suas capacidades. Mantenha sempre o posicionamento adequado dos pés e o equilíbrio. Tal permite um melhor controlo da ferramenta elétrica em situações inesperadas.
- Vista-se adequadamente. Não use roupa larga ou joias. Mantenha o seu cabelo e roupa longe de peças móveis. Roupas largas, joias ou cabelos compridos podem ser apanhados em peças móveis.
- Se forem fornecidos dispositivos para a ligação de instalações de extração e recolha de poeiras, certifique-se de que estes estão ligados e são devidamente utilizados. A utilização da recolha de poeiras pode reduzir os perigos relacionados com poeiras.
- Não deixe que a familiaridade adquirida com a utilização frequente de ferramentas lhe permita tornar-se complacente e ignorar os princípios de segurança das ferramentas. Uma ação descuidada pode causar ferimentos graves dentro de uma fração de segundo.

### **4) Utilização e manutenção de ferramentas elétricas**

- Não force a ferramenta elétrica. Utilize a ferramenta elétrica correta para a sua aplicação. A ferramenta elétrica correta fará melhor o trabalho e de forma mais segura à velocidade para a qual foi concebida.
- Não utilize a ferramenta elétrica se o interruptor não a ligar e desligar. Qualquer ferramenta elétrica que não possa ser controlada com o interruptor é perigosa e deve ser reparada.
- Desligue a ficha da fonte de alimentação e/ou remova a bateria, se esta for destacável, da ferramenta elétrica antes de fazer quaisquer ajustes, trocar acessórios ou armazenar ferramentas elétricas. Estas medidas de segurança preventivas reduzem o risco de arranque accidental da ferramenta elétrica.
- Guarde as ferramentas elétricas paradas fora do alcance das crianças e não permita que pessoas não familiarizadas com a ferramenta elétrica com estas instruções possam operar a ferramenta elétrica. As ferramentas elétricas são perigosas nas mãos de utilizadores não treinados.
- Faça a manutenção das ferramentas elétricas e acessórios. Verifique se há desalinhamento ou ligação de peças móveis, rutura de peças e qualquer outra condição que possa afetar o funcionamento da ferramenta elétrica. Se estiver danificada, mande reparar a ferramenta elétrica antes de a utilizar. Muitos acidentes são causados por ferramentas elétricas com pouca manutenção.
- Mantenha as ferramentas de corte afiadas e limpas. As ferramentas de corte com arestas de corte afiadas, com pouca manutenção, têm menos probabilidades de se bloquearem e são mais fáceis de controlar.
- Utilize a ferramenta elétrica, acessórios e peças de ferramentas, etc., de acordo com estas instruções, tendo em conta as condições de trabalho e o trabalho a ser realizado. A utilização da ferramenta elétrica para operações diferentes das pretendidas poderia resultar numa situação perigosa.
- Mantenha as pegas e as superfícies de agarrar secas, limpas e isentas de óleo e gordura. As pegas escorregadias e as superfícies de agarrar não permitem um manuseamento e controlo seguros da ferramenta em situações inesperadas.

### **5) Assistência**

- Faça a manutenção da sua ferramenta elétrica por um técnico de reparação qualificado, utilizando apenas peças de substituição idênticas. Isto garantirá que a segurança da ferramenta elétrica seja mantida.

## ⚠️ ADVERTÊNCIA

### **Para reduzir os riscos relacionados com o impacto de produtos abrasivos, suporte para discos, quebra da peça de trabalho ou da ferramenta, extremidades afiadas, vibração perigosa, ruído perigoso:**

- Leia, compreenda e siga as informações de segurança incluídas nestas instruções antes de utilizar esta ferramenta. Guarde estas instruções para referência futura.
- Apenas o pessoal devidamente formado tem autorização para realizar a manutenção desta ferramenta.
- Se se verificar algum ruído ou alguma vibração anormal durante o funcionamento da ferramenta, interrompa imediatamente a sua utilização e procure componentes desgastados ou danificados. Corrija ou substitua o componente suspeito. Se ainda existirem ruídos ou vibrações anormais, contacte a 3M. Consulte as instruções da garantia.
- Antes da utilização, inspecione o produto abrasivo e os acessórios para detetar possíveis danos. Se danificado, substitua por novo produto abrasivo e acessórios disponíveis na 3M.
- Utilize apenas produto abrasivo, ferragens de montagem, características de segurança e acessórios fornecidos ou recomendados pela 3M.
- Nunca utilize esta ferramenta sem que todas os elementos de segurança estejam implementados e em condições de funcionamento correto.
- Nunca ignore ou desative os elementos de segurança do controlo start-stop, se estiverem na posição On (Ligado).
- Nunca permita que esta ferramenta seja utilizada por pessoas sem a devida formação.
- A ferramenta não deve ser utilizada na presença de pessoas alheias à realização do trabalho.
- Os utilizadores e outro pessoal devem utilizar sempre proteção ocular, auditiva e respiratória quando se encontram na área de trabalho ou enquanto utilizam este produto. Siga a política de segurança da sua entidade empregadora para EPIs ou normas locais/nacionais relativas a requisitos de equipamentos de proteção ocular e pessoal.
- Utilize vestuário de proteção, tendo em consideração o tipo de trabalho a ser realizado.
- Utilize sempre proteção ocular adequada.
- Não modifique esta ferramenta elétrica nem os elementos de segurança. As modificações podem reduzir a eficácia das medidas de segurança e aumentar os riscos para o operador.
- Assegure-se de que a peça de trabalho está fixada com segurança.

### **Para reduzir os riscos relacionados com incêndio e/ou explosão:**

- Não utilize a ferramenta em atmosferas explosivas, tais como na presença de líquidos, gases ou poeiras inflamáveis. Os produtos abrasivos podem criar faíscas enquanto estiver a trabalhar o material, resultando na ignição de poeiras ou fumos inflamáveis.
- Certifique-se de que a ferramenta está em boas condições de funcionamento.
- Esteja atento ao material a ser trabalhado. Consulte a ficha de dados de segurança do material a ser trabalhado relativamente à possibilidade de perigo de incêndio ou explosão.

### **Para reduzir os riscos associados ao desprendimento do produto abrasivo ou de peças:**

- Produto abrasivo insuficientemente apertado, ferragens de montagem, elementos de segurança ou acessórios podem causar danos na ferramenta, produto e/ou peça de trabalho e possíveis lesões ao operador ou às pessoas que se encontrem nas proximidades.
- Verifique se a velocidade máxima de funcionamento do abrasivo e/ou acessórios relacionados é igual ou superior à velocidade nominal da ferramenta elétrica.

### **Para reduzir os riscos associados a ingestão de poeiras ou exposição ocular/cutânea perigosas:**

- Poeiras e fumos gerados quando se utilizam ferramentas elétricas podem causar problemas de saúde (por exemplo: cancro, defeitos de nascença, asma e/ou dermatite); a avaliação dos riscos destes perigos e a implementação de controlos adequados é essencial.
- A avaliação dos riscos deve incluir as poeiras criadas pela utilização da ferramenta e o potencial para perturbar a poeira existente.
- Opere e mantenha a ferramenta elétrica como recomendado nestas instruções, para minimizar as emissões de poeiras ou fumos.
- Quando são criadas poeiras ou fumos, a prioridade será a de os controlar no ponto de emissão.
- Todas as características integrantes ou acessórios para a recolha, extração ou supressão de poeiras ou fumos aéreos devem ser corretamente utilizados e mantidos de acordo com as instruções do fabricante.
- Selecione, mantenha e substitua o consumível como recomendado nestas instruções, para evitar um aumento desnecessário de poeiras ou fumos.
- Utilize proteção respiratória conforme as instruções do seu empregador e conforme o exigido pelos regulamentos de saúde e segurança no trabalho.
- Utilize a captação de poeiras ou escape local, conforme indicado na FDS do material a ser trabalhado. Utilize proteção respiratória, ocular e cutânea aprovada.
- Periodicamente sopre para todas as passagens de ar e para a área acima do suporte de disco e abaixo do resguardo com ar comprimido seco. Todas as peças de plástico devem ser limpas com um pano macio e húmido. Nunca utilize solventes para limpar peças de plástico.
- Utilize óculos de segurança enquanto estiver a utilizar ar comprimido.
- O incumprimento destes avisos pode resultar em lesões pulmonares e/ou outras lesões físicas graves.

### **Para reduzir os riscos associados à vibração perigosa:**

- Interrompa a utilização de ferramentas elétricas quando sentir desconforto nos dedos, mãos, braços, ombros, pescoço, ou outras partes do corpo.
- Se sentir dormência, formigamento, dor, clareamento da pele ou qualquer desconforto adicional da mão/punho, o trabalho deve ser prontamente interrompido para procurar cuidados médicos. A superexposição à vibração por trabalho/moção repetitiva pode causar danos incapacitantes nos nervos e no fornecimento de sangue das mãos e braços.
- Segure a ferramenta de forma leve mas segura tendo em conta as forças de reação das mãos necessárias, porque o risco de vibração é geralmente maior quando a força de aderência é maior.

### **Para reduzir os riscos relacionados com o ruído perigoso:**

- A exposição não protegida a níveis elevados de ruído pode provocar perda auditiva permanente ou incapacitante e outros problemas, tais como zumbido (tínido, zunido, sibilo ou murmúrios).
- Utilize sempre proteção auditiva enquanto utiliza esta ferramenta. Siga a política de segurança da sua entidade empregadora ou normas locais/nacionais relativas a requisitos de equipamentos de proteção pessoal.
- Utilize controlos adequados para reduzir a vibração da peça de trabalho. Incluindo, mas não se limitando a, materiais amortecedores a serem trabalhados.

### **Para reduzir os riscos relacionados com trabalho em áreas elevadas:**

- Em trabalhos em áreas elevadas, use um capacete de segurança e proteja-se contra a queda de detritos.
- Esteja atento ao ambiente e aos transeuntes abaixo da aplicação de trituração se trabalhar numa plataforma.

## ⚠️ ADVERTÊNCIA

### **Para reduzir os riscos associados à abrasão da pele, queimaduras, cortes, aprisionamento ou emaranhamento:**

- Mantenha as mãos, o cabelo, as joias, colares e as roupas afastados/as das peças rotativas da ferramenta.
- Utilize luvas protetoras adequadas enquanto utiliza a ferramenta.
- Não toque nas peças rotativas durante o funcionamento, por nenhum motivo.
- Segure a ferramenta corretamente. Esteja preparado para contrariar movimentos normais ou repentinos - tenha ambas as mãos disponíveis.
- Utilize apenas lubrificantes recomendados pelo fabricante ou como designados pela instalação.

**Para reduzir os riscos associados ao desprendimento do produto abrasivo ou de peças:**

- Tenha cuidado ao fixar o produto abrasivo, ferragens de montagem, elementos de segurança e acessórios, seguindo as instruções para garantir que estão firmemente fixados, alinhados e em bom estado de funcionamento antes de serem utilizados.
- Nunca aperte demasiado o produto abrasivo, as ferragens de montagem, os elementos de segurança ou os acessórios.
- Nunca rode livremente a ferramenta sem inspecionar ferramenta, produto abrasivo, ferragens de montagem, elementos de segurança e acessórios.
- Não permita que a ferramenta seja iniciada involuntariamente.
- Nunca aponte este produto na sua direção ou na de outra pessoa.

**Para reduzir os riscos associados com a contaminação ambiental:**

- Elimine todas as poeiras e abrasivo afetado do processo de acordo com todos os regulamentos aplicáveis e/ou ficha de segurança dos materiais.
- Não deite ferramentas elétricas para o lixo doméstico! Em conformidade com a Diretiva Europeia 2002/96/CE sobre Resíduos de Equipamentos Elétricos e Eletrónicos e transposição para a legislação nacional, as ferramentas elétricas usadas devem ser recolhidas separadamente e recicladas de uma forma amiga do ambiente.
- A recolha separada de produtos e embalagens usadas permite que os materiais sejam reciclados. A utilização de materiais reciclados ajuda a prevenir a poluição ambiental e reduz a procura de matérias-primas.

## Instruções de Funcionamento

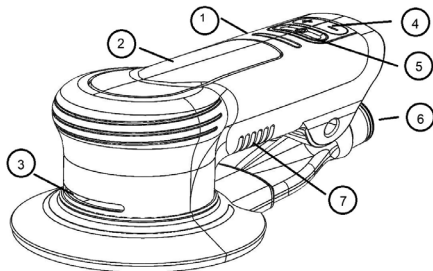

Fig. 1

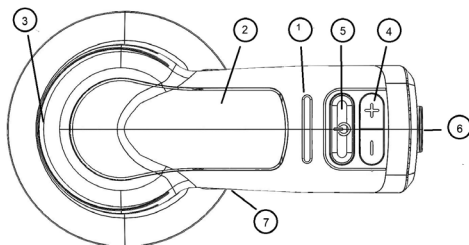

Fig. 2

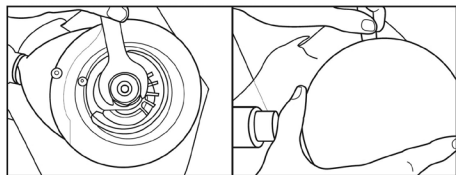

Fig. 3

1	Ecrã LED
2	Alavanca de Ativação
3	Saída da Ventilação de Arrefecimento
4	Controlo de Velocidade
5	Ligar/Desligar
6	Ligação da Mangueira de Poeiras
7	Entrada da Ventilação de Arrefecimento

**ANTES DA UTILIZAÇÃO**

A ferramenta destina-se a ser utilizada como uma ferramenta manual. Durante a utilização da ferramenta, recomenda-se sempre que os utilizadores adotem uma posição estável com um bom apoio e num piso firme. Atenção: a lixadeira pode desenvolver uma reação de torção.

**COLOCAR SUPORTES PARA DISCOS (Ver Figura 4.)**

Os Suportes para Discos 3M™ são especialmente concebidos para serem utilizados com a Lixadeira Roto Orbital Elétrica 3M™. Os suportes para discos inadequados podem causar danos na ferramenta e na peça de trabalho.

1. Coloque a ferramenta na posição "OFF" ou desligada da tomada 100-130 V CA ou 220-240 V CA.
2. Fixe o eixo com a chave do suporte fornecida com a ferramenta e aperte o suporte para discos. Aperte à mão. Não aperte demasiado.
3. Para remover o suporte para discos, insira a chave do suporte entre o suporte para discos e o resguardo. Fixe o eixo com a chave do disco e desaperte o suporte para discos.

**MODO "EXECUÇÃO" (Ver Figuras 1 e 3)**

Ligue a ferramenta ao 100-130 V CA ou 220-240 V CA. Neste momento está no modo "Stand-By". Este modo impede a ferramenta de funcionar se a alavanca for empurrada acidentalmente.

1. Prima o interruptor Ligar/Desligar para colocar a ferramenta na posição "ON". O ecrã LED indicará que a ferramenta está em Modo de Execução e responderá ao premir a Alavanca de Ativação ou os botões de controlo de Velocidade "+/-". A definição da velocidade da ferramenta será de 10.000 RPM ou a velocidade mais recente selecionada durante a utilização anterior, se não tiver sido desligada da alimentação de CA.
2. Prima uma vez o botão "+" ou "-" para alterar a velocidade em incrementos de 1000 RPM. O ecrã LED mostrará definições de velocidade crescente e decrescente pelo número de segmentos LED iluminados.
3. A ferramenta pode agora ser utilizada normalmente. No modo de "Execução", os botões "+" e "-" podem ser utilizados para aumentar e diminuir a velocidade da ferramenta em qualquer altura.

## INICIAR E PARAR A LIXADEIRA (Certifique-se de que o suporte para discos está ligado à ferramenta e que é do tamanho e tipo adequados).

1. Certifique-se de que o disco abrasivo adequado está preso ao suporte para discos.
2. Prima o botão "+" ou "-" para definir a velocidade desejada. Coloque a ferramenta sobre a superfície a lixar. Certifique-se de que o disco abrasivo está totalmente assente na superfície.
3. Pressione a Alavanca de Ativação para iniciar a ferramenta. Solte a Alavanca para parar a ferramenta. Segure firmemente a ferramenta para manter o controlo. Utilize pressão manual moderada para manter o disco abrasivo na superfície. Se a ferramenta parecer difícil de controlar na superfície a lixar, utilize menos pressão manual ou aumente a definição de velocidade.

## FUNÇÃO DE VELOCIDADE MÁXIMA

A Lixadeira Roto Orbital Elétrica 3M™ tem velocidades máximas predefinidas (4.000 - 10.000 RPM).

Quando a ferramenta está ligada "ON", qualquer definição de velocidade será armazenada até que a alimentação esteja na posição "OFF". Quando a alimentação é desligada, a definição volta a 10.000 RPM quando a alimentação estiver novamente na posição "ON".

## SISTEMAS DE PROTEÇÃO CONTRA SOBRECARGA

A Lixadeira Roto Orbital Elétrica 3M tem dois sistemas para a proteger de sobrecarga e sobreaquecimento.

### Sistema de Sobrecarga de Pressão

A Lixadeira tem a capacidade de monitorizar e manter a velocidade máxima predefinida à medida que a pressão das mãos do utilizador aumenta ou diminui durante a utilização.

Nos períodos de pressão manual demasiado elevada, a ferramenta piscará os LEDs com um Aviso ao utilizador. A pressão de mão elevada contínua não deve ser superior a aproximadamente 7 lbs (30 N).

### Sistema de Sobreaquecimento de Temperatura

A ferramenta tem a capacidade de monitorizar a sua temperatura. Se a temperatura atingir um nível prejudicial, a ferramenta entrará num modo de proteção que limitará a velocidade e a potência de saída até que a temperatura normal seja atingida.

## LIMPEZA

1. Periodicamente sopre para todas as passagens de ar e para a área acima do suporte para discos e abaixo do resguardo com ar comprimido seco. Todas as peças de plástico devem ser limpas com um pano macio e húmido. NUNCA utilize solventes para limpar peças de plástico.
2. Utilize óculos de segurança enquanto estiver a utilizar ar comprimido.

## INFORMAÇÃO SOBRE SAÚDE E SEGURANÇA

**Exclusão de Responsabilidade:** Os produtos industriais e profissionais 3M destinam-se, rotulados e embalados, para venda a clientes industriais e profissionais devidamente formados, para utilização no local de trabalho. Salvo indicação específica em contrário na embalagem ou literatura do produto aplicável, estes produtos não se destinam, rotulados ou embalados para venda ou utilização pelos consumidores (por exemplo, para uso doméstico, pessoal, escola primária ou secundária, recreativo/desportivo, ou outras utilizações não descritas na embalagem ou literatura do produto aplicável), e devem ser selecionados e utilizados em conformidade com os regulamentos e normas de saúde e segurança aplicáveis (por exemplo, OSHA dos EUA, ANSI), bem como toda a literatura do produto, instruções de utilização, avisos e outras limitações, e o utilizador deve tomar qualquer ação exigida no âmbito de qualquer aviso de recolha, ação no terreno ou outro aviso relativo à utilização do produto. **A utilização incorreta de produtos industriais e profissionais 3M pode resultar em lesões, doença, morte ou danos materiais.** Para obter ajuda na seleção e utilização dos produtos, consulte o seu profissional de segurança no local, higienista industrial, ou outro especialista no assunto. Para informações adicionais sobre o produto, visite [www.3M.com](http://www.3M.com).

## INFORMAÇÃO SOBRE ELIMINAÇÃO

### Em Conformidade com a Norma para Resíduos de Equipamento Elétrico e Eletrónico (REEE)

- Não elimine os aparelhos elétricos como lixo municipal não separado. Utilize instalações de recolha seletiva.
- Contacte o seu governo local para obter informações sobre os sistemas de recolha disponíveis.
- Se os aparelhos elétricos forem eliminados em aterros ou lixeiras, as substâncias perigosas podem vazar para as águas subterrâneas e entrar na cadeia alimentar, prejudicando a sua saúde e bem-estar.
- Ao substituir aparelhos antigos por novos, o comerciante é legalmente obrigado a aceitar o seu aparelho antigo para eliminação, pelo menos gratuitamente.



## Declaração de Conformidade da Comissão Federal de Comunicações (FCC)

**NOTA IMPORTANTE:** Este equipamento foi testado e considerado em conformidade com os limites de um dispositivo digital de Classe A, de acordo com a Parte 15 das regras da FCC. Estes limites são concebidos para proporcionar uma proteção razoável contra interferências nocivas quando o equipamento é operado num ambiente comercial. Este equipamento gera, utiliza e pode irradiar energia de radiofrequência e, se não for instalado e utilizado de acordo com o manual de instruções, pode causar interferências prejudiciais às comunicações por rádio. O funcionamento deste equipamento numa área residencial é suscetível de causar interferências prejudiciais, caso em que o utilizador será obrigado a corrigir a interferência às suas próprias custas.

**AVISO:** Alterações ou modificações não expressamente aprovadas pela parte responsável pelo cumprimento poderiam anular a autoridade do utilizador para operar o equipamento.

**Garantia e Remédio Limitado:** a 3M fornece uma garantia para esta máquina contra defeitos de fabrico e de material, segundo as condições normais de eliminação, durante um (1) ano a partir da data de compra. A 3M NÃO FORNECE OUTRAS GARANTIAS, EXPLÍCITAS OU IMPLÍCITAS, INCLUINDO, MAS NÃO SE LIMITANDO A, QUALQUER GARANTIA OU CONDIÇÃO IMPLÍCITA DE COMERCIALIZAÇÃO, ADEQUAÇÃO A UM FIM ESPECÍFICO, OU DECORRENTE DE PRÁTICA DE NEGOCIAÇÃO, USO OU COMÉRCIO. Vários fatores, para além do controlo da 3M e exclusivamente no âmbito do conhecimento e controlo do utilizador, podem afetar a utilização e o desempenho de um produto da 3M numa aplicação em particular. Como resultado, o cliente é o único responsável por avaliar o produto e determinar se é oportuno e adequado à aplicação pretendida, incluindo a realização de uma avaliação de risco no local de trabalho e a revisão de todas as normas e regulamentos aplicáveis (por exemplo, OSHA, ANSI, etc.). A incapacidade de avaliar, selecionar e utilizar adequadamente um produto 3M e os produtos de segurança adequados, ou para cumprir todos os regulamentos de segurança aplicáveis, pode resultar em lesão corporal, doença, morte e/ou danos à propriedade. O utilizador deve operar a máquina em conformidade com todas as instruções de funcionamento aplicáveis, precauções de segurança e outros procedimentos declarados no manual de funcionamento, para ter direito à cobertura da garantia. A 3M não tem qualquer obrigação de reparar ou substituir qualquer máquina ou peça que falhe devido a desgaste normal, manutenção inadequada ou indevida, limpeza inadequada, não lubrificação, ambiente de funcionamento indevido, utilitários indevidos, erro ou utilização indevida do operador, alteração ou modificação, manuseamento inadequado, falta de cuidados razoáveis, ou devido a qualquer causa accidental. Se uma máquina ou qualquer parte desta avariar dentro do período desta garantia, o seu remédio exclusivo e a única obrigação da 3M será, por opção da 3M, reparar ou substituir a máquina ou reembolsar o preço de compra.

**Limitação de responsabilidade:** Salvo o remédio limitado acima indicado e exceto até onde explicitamente proibido pela legislação aplicável, a 3M não será responsável por quaisquer perdas ou danos resultantes de, ou relacionados com o produto 3M, diretos, indiretos, accidentais, especiais ou consequenciais (incluindo, mas não se limitando a, perda de lucros ou oportunidade de negócio), independentemente da teoria legal ou equitativa declarada, incluindo, mas não limitando a, garantia, contrato, negligência ou responsabilidade estrita.

**Enviar uma reclamação ao abrigo da garantia:** Contacte o seu distribuidor quando enviar uma reclamação ao abrigo da garantia, em conformidade com as restrições referidas acima. Tenha em atenção que todas as reclamações ao abrigo da garantia estão sujeitas a aprovação do fabricante. Guarde sempre o seu recibo de compra num local seguro. Deve enviá-lo quando apresentar uma reclamação ao abrigo da garantia, no prazo de 1 ano a partir da data de compra. Para assistência adicional ligue 1-800-362-3550 (escolha a opção 3, depois a opção 5).

**Reparação do Produto após a Expiração da Garantia:** A reparação de ferramentas elétricas abrasivas 3M que não estão sob garantia está disponível através da 3M ou de um Representante Autorizado de Reparação de Ferramentas 3M. Contacte o seu Distribuidor de Ferramentas Elétricas Abrasivas 3M para obter detalhes, ou ligue para 1-800-362-3550.



**Abrasive Systems Division**  
3M Center  
St. Paul, MN 55144-1000 U.S.A.  
[www.3M.com/abrasives](http://www.3M.com/abrasives)

© 3M 2021.  
3M é uma marca comercial da 3M Company.  
34-8727-4332-2

Ελληνικά

Μετάφραση του πρωτοτύπου των οδηγιών χρήσης / Πρωτότυπη γλώσσα Αγγλικά

ΕΓΧΕΙΡΙΔΙΟ ΟΔΗΓΙΩΝ ΗΛΕΚΤΡΙΚΟΥ ΕΚΚΕΝΤΡΟΥ ΠΕΡΙΣΤΡΟΦΙΚΟΥ ΤΡΙΒΕΙΟΥ

127 mm (5 in), 152 mm (6 in)

4.000/λεπτό – 10.000/λεπτό (σ.α.λ.)

100-130 VAC 60 Hz, 220-240 VAC 50-60 Hz

## Σημαντικές πληροφορίες ασφαλείας

Διαβάστε, κατανοήστε και ακολουθήστε όλες τις πληροφορίες ασφαλείας που περιλαμβάνονται σε αυτές τις οδηγίες, πριν από τη χρήση αυτού του εργαλείου. Φυλάξτε αυτές τις οδηγίες για μελλοντική παραπομπή.

## Προβλεπόμενη χρήση

Αυτό το ηλεκτρικό εργαλείο προορίζεται για χρήση σε χώρους εργασίας και μόνο από ειδικευμένους και εκπαιδευμένους επαγγελματίες, σύμφωνα με τις οδηγίες αυτού του εγχειριδίου. Αυτό το ηλεκτρικό εργαλείο έχει σχεδιαστεί για χρήση με πάτο δίσκου και κατάλληλο λειαντικό για τη λείανση μετάλλων, ξύλου, πέτρας, πλαστικών και άλλων υλικών. Θα πρέπει να χρησιμοποιείται αποκλειστικά για τις εν λόγω εφαρμογές λείανσης και στα πλαίσια της επισημασμένης ικανότητας και ταξινόμησης. Με αυτό το εργαλείο θα πρέπει να χρησιμοποιούνται μόνο εξαρτήματα που συνιστώνται ειδικά από την 3M. Η χρήση με οποιονδήποτε άλλον τρόπο ή με άλλα εξαρτήματα συνεπάγεται μη ασφαλείς συνθήκες λειτουργίας.

Μη χειρίζεστε το εργαλείο στο νερό ή εξαιρετικά υγρές εφαρμογές.

Μην χρησιμοποιείτε πάτους δίσκων με μέγιστο αριθμό σ.α.λ. ή μέγιστο OPM μικρότερο από τον μέγιστο αριθμό σ.α.λ. ή μέγιστο OPM του εργαλείου. Μη χρησιμοποιείτε ποτέ πάτους δίσκων που έχουν βάρος ή/και μέγεθος διαφορετικό από αυτό για το οποίο έχει σχεδιαστεί ειδικά το εργαλείο.

### Επεξήγηση Συμβολίων Προειδοποιητικών Λέξεων

**⚠ ΠΡΟΕΙΔΟΠΟΙΗΣΗ:** Υποδεικνύει μια δυνητικά επικίνδυνη κατάσταση, η οποία, εάν δεν αποτραπεί, ενδέχεται να καταλήξει σε θάνατο ή σοβαρής μορφής τραυματισμό ή/και υλικές ζημιές.

**⚠ ΠΡΟΣΟΧΗ:** Υποδεικνύει μια δυνητικά επικίνδυνη κατάσταση, η οποία, εάν δεν αποτραπεί, ενδέχεται να καταλήξει σε μικρής ή ήπιας μορφής τραυματισμό ή/και υλικές ζημιές.

**⚠ ΕΙΔΟΠΟΙΗΣΗ:** Υποδεικνύει μια κατάσταση η οποία, εάν δεν αποτραπεί, ενδέχεται να καταλήξει σε υλικές ζημιές.

### Περήληψη των σημάνσεων συμμόρφωσης και πιστοποίησης της συσκευής



### Σύνοψη ετικετών συσκευής με πληροφορίες ασφαλείας

	<b>⚠ ΠΡΟΕΙΔΟΠΟΙΗΣΗ:</b> ΔΙΑΒΑΣΤΕ ΚΑΙ ΚΑΤΑΝΟΗΣΤΕ ΤΟ ΕΓΧΕΙΡΙΔΙΟ ΟΔΗΓΙΩΝ ΠΡΙΝ ΑΠΟ ΤΟΝ ΧΕΙΡΙΣΜΟ ΤΟΥ ΕΡΓΑΛΕΙΟΥ.
	<b>⚠ ΠΡΟΕΙΔΟΠΟΙΗΣΗ:</b> ΝΑ ΦΟΡΑΤΕ ΠΑΝΤΑ ΕΓΚΕΚΡΙΜΕΝΟ ΕΞΟΠΛΙΣΜΟ ΠΡΟΣΤΑΣΙΑΣ ΤΩΝ ΜΑΤΙΩΝ
	<b>⚠ ΠΡΟΕΙΔΟΠΟΙΗΣΗ:</b> ΝΑ ΦΟΡΑΤΕ ΠΑΝΤΑ ΕΓΚΕΚΡΙΜΕΝΟ ΕΞΟΠΛΙΣΜΟ ΠΡΟΣΤΑΣΙΑΣ ΤΗΣ ΑΚΟΗΣ
	ΠΟΔΙΑ ΠΡΟΣΤΑΣΙΑΣ
	ΜΑΣΚΑ ΠΡΟΣΤΑΣΙΑΣ ΑΠΟ ΤΗ ΣΚΟΝΗ
	ΠΡΟΣΟΠΙΔΑ ΠΡΟΣΤΑΣΙΑΣ
	ΓΑΝΤΙΑ ΠΡΟΣΤΑΣΙΑΣ
	Σήμανση απόρριψης ΑΗΠΕ

Διαβάστε το Δελτίο Δεδομένων Ασφάλειας (ΔΔΑ) πριν από τη χρήση οποιαδήποτε υλικού.



Επικουνηθείτε με τους προμηθευτές των υλικών του υπό επεξεργασία αντικείμενου και των λειτουργικών υλικών για αντίγραφο των ΔΔΑ, εάν κάποιο από αυτά δεν είναι άμεσα διαθέσιμο.

## ΠΡΟΕΙΔΟΠΟΙΗΣΗ!

Η ένδεια των ΣΧΟΛΩΝ που παρέχεται από το αντικείμενο επεξεργασίας ή/και τα λειτουργικά υλικά μπορεί να καταλήξει σε βλάβη των πνευμόνων ή/και άλλης σημαντικής βλάβης. Χρησιμοποιείτε εξοπλισμό αλληλογής της σκόνης ή τοπικό σύστημα απαγωγής, όπως δηλώνεται στο ΔΔΑ. Να φοράτε εξοπλισμό προστασίας της αναπνοής και εξοπλισμό προστασίας της όρασης και του βραχίονα, που φέρει κρατική έγκριση.

Εάν δεν λάβετε υπόψη αυτήν την προειδοποίηση, μπορεί να καταλήξει σε σοβαρή βλάβη των πνευμόνων ή/και σημαντική βλάβη.



## ΓΕΝΙΚΕΣ ΠΡΟΕΙΔΟΠΟΙΗΣΕΙΣ ΑΣΦΑΛΕΙΑΣ ΗΛΕΚΤΡΙΚΟΥ ΕΡΓΑΛΕΙΟΥ

**ΠΡΟΕΙΔΟΠΟΙΗΣΗ:** Διαβάστε όλες τις προειδοποιήσεις ασφαλείας και όλες τις οδηγίες. Η μη τήρηση των προειδοποιήσεων και των οδηγιών ενδέχεται να καταλήξει σε ηλεκτροπληξία, σοβαρό τραυματισμό.

**Αποθκεύστε όλες τις προειδοποιήσεις και τις οδηγίες για μελλοντική χρήση.** Ο όρος «ηλεκτρικό εργαλείο» στις προειδοποιήσεις αναφέρεται σε ηλεκτρικό εργαλείο που λειτουργεί με καλώδιο ρεύματος συνδεδεμένο σε παροχή δικτύου ή σε ηλεκτρικό εργαλείο που λειτουργεί με μπαταρία (χωρίς καλώδιο ρεύματος).

### 1) Ασφάλεια στο χώρο εργασίας

- Να διατηρείτε τον χώρο εργασίας καθαρό και με καλό φωτισμό. Στους ατακτοποιητούς ή σκοτεινούς χώρους υπάρχει μεγάλη πιθανότητα ατυχημάτων.
- Μην χειρίζεστε ηλεκτρικά εργαλεία σε εκρηκτικές ατμόσφαιρες, όπως παρουσία εύφλεκτων υγρών, αερίων ή σκόνης. Τα ηλεκτρικά εργαλεία δημιουργούν σπινθήρες που ενδέχεται να προκαλέσουν ανάφλεξη ή σκόνης ή των αναθυμιάσεων.
- Να μην χειρισμό ενός ηλεκτρικού εργαλείου, φροντίστε ώστε να μην πλαισιάζουν παιδιά και παρευρισκόμενοι. Εάν αποσταθεί η προσοχή σας, θα χάσετε τον έλεγχο.

### 2) Ηλεκτρική ασφάλεια

- Τα βύσματα των ηλεκτρικών εργαλείων θα πρέπει να ταιριάζουν με την πρίζα. Μην τροποποιείτε ποτέ το βύσμα με οποιονδήποτε τρόπο. Μην χρησιμοποιείτε βύσματα προσωρινά με γεωμενά (συνδεδεμένα στη γείωση) ηλεκτρικά εργαλεία. Τα μη τροποποιημένα βύσματα και οι αντίστοιχες πρίζες θα μειώσουν τον κίνδυνο ηλεκτροπληξίας.
- Να αποφεύγετε την επαφή του σώματος με γεωμενές επιφάνειες, όπως σωλήνες, καλωριφέρ, ηλεκτρικές κουζίνες και ψυγεία. Υπάρχει αυξημένος κίνδυνος ηλεκτροπληξίας, εάν το σώμα σας είναι γεωμένο.
- Μην εκθέτετε ηλεκτρικά εργαλεία σε συνθήκες βροχής ή υγρασίας. Το νερό που εισέρχεται σε ένα ηλεκτρικό εργαλείο θα αυξήσει τον κίνδυνο ηλεκτροπληξίας.
- Μην κάνετε κακή χρήση του καλωδίου ρεύματος. Μη χρησιμοποιείτε ποτέ το καλώδιο ρεύματος για μεταφορά, τράβηγμα ή αποσύνδεση του ηλεκτρικού εργαλείου. Κρατήστε το καλώδιο μακριά από θερμότητα, λάδι, αιχμηρές άκρες ή κινούμενα μέρη. Τα κατατμημένα ή υπερτεταμένα καλώδια αυξάνουν τον κίνδυνο ηλεκτροπληξίας.
- Χρησιμοποιείτε ηλεκτρικό εργαλείο σε εξωτερικό χώρο, χρησιμοποιήστε ένα καλώδιο προέκτασης κατάλληλο για εξωτερική χρήση. Η χρήση καλωδίου κατάλληλο για εξωτερική χρήση μειώνει τον κίνδυνο ηλεκτροπληξίας.
- Εάν η λειτουργία ενός ηλεκτρικού εργαλείου σε χώρο με υγρασία είναι αναπόφευκτη, χρησιμοποιήστε μια συσκευή υπολειπόμενου ρεύματος (RCD), διακόπτη κυκλώματος ασφαλείας γείωσης (GFCI) ή τροφοδοτικό που προστατεύεται με αυτόματο διακόπτη διαφορικής προστασίας (ELCB). Η χρήση συσκευών RCD, GFCI ή ELCB μειώνει τον κίνδυνο ηλεκτροπληξίας.

### 3) Ατομική ασφάλεια

- Να είστε σε εγρήγορση, να είστε προσλημένοι σε αυτό που κάνετε και να χρησιμοποιείτε κοινή λογική όταν χρησιμοποιείτε ένα ηλεκτρικό εργαλείο. Μη χρησιμοποιείτε ηλεκτρικό εργαλείο, ενώ είστε κουρασμένοι ή υπό την επήρεια ναρκωτικών, αλκοόλ ή φαρμάκων. Μια στιγμή απροσεξίας κατά τον χειρισμό ηλεκτρικών εργαλείων ενδέχεται να καταλήξει σε σοβαρό τραυματισμό.
- Να χρησιμοποιείτε μέσα ατομικής προστασίας. Να φοράτε πάντα εξοπλισμό προστασίας της όρασης. Ο εξοπλισμός προστασίας, όπως γάντια, μάσκα προστασίας από τη σκόνη, αντιολισθητικά υποδήματα ασφαλείας, κράνος ή εξοπλισμό προστασίας της ακοής, που χρησιμοποιούνται κατά τη χρήση, θα μειώσουν την πιθανότητα τραυματισμού.
- Αποτρέψτε την ακούσια εκκίνηση. Βεβαιωθείτε ότι ο διακόπτης είναι στη θέση εκτός λειτουργίας, πριν συνδέετε το εργαλείο στην πηγή τροφοδοσίας ή/και τη μπαταρία, όταν πάνετε και σηκώνετε ή μεταφέρετε το εργαλείο. Η μεταφορά ηλεκτρικών εργαλείων με το δάχτυλο σας στον διακόπτη ή η ενεργοποίηση ηλεκτρικών εργαλείων που έχουν ενεργοποιηθεί αυτών την πιθανότητα ατυχημάτων.
- Αφαιρέστε οποιοδήποτε κλειδί ρύθμισης ή κλειδί σύσφιξης, πριν ενεργοποιήσετε το ηλεκτρικό εργαλείο. Ένα κλειδί σύσφιξης ή ένα κλειδί που παραμένει στερεωμένο σε περιστρεφόμενο μέρος του ηλεκτρικού εργαλείου ενδέχεται να προκαλέσει τραυματισμό.
- Μην εκτείνετε υπερβολικά το σώμα σας. Να πατάτε πάντα σταθερά και να διατηρείτε την ισορροπία σας. Έτσι, θα έχετε καλύτερο έλεγχο του ηλεκτρικού εργαλείου σε απρόβλεπτες καταστάσεις.
- Να φοράτε κατάλληλα ρούχα. Μη φοράτε χαλαρά ρούχα ή κοσμήματα. Κρατήστε τα μαλλιά και τα ρούχα σας μακριά από κινούμενα μέρη. Τα χαλαρά ρούχα, κοσμήματα ή μακριά μαλλιά μπορούν να πιαστούν σε κινούμενα μέρη.
- Εάν παρέχονται συσκευές για τη σύνδεση των εγκαταστάσεων συλλογής και απαγωγής σκόνης, βεβαιωθείτε ότι είναι συνδεδεμένες και ότι χρησιμοποιούνται κατάλληλα. Η χρήση συστήματος αλληλογής σκόνης μπορεί να μειώσει τους κινδύνους που σχετίζονται με τη σκόνη.
- Μην επαναπαύεστε λόγω της οικειότητας που έχετε αποκτήσει από τη συχνή χρήση των εργαλείων και μην παραβλέπετε τις αρχές ασφαλείας χρήσης αυτών. Μια απρόσεκτη ενέργεια μπορεί να προκαλέσει σοβαρό τραυματισμό σε κλάσμα του δευτερολέπτου.

### 4) Χρήση και φροντίδα ηλεκτρικού εργαλείου

- Μην ασκείτε δύναμη στο ηλεκτρικό εργαλείο. Χρησιμοποιήστε το σωστό ηλεκτρικό εργαλείο για την εφαρμογή σας. Το σωστό ηλεκτρικό εργαλείο θα κάνει τη δουλειά καλύτερα και ασφαλέστερα με τον ρυθμό για τον οποίο σχεδιάστηκε.
- Μην χρησιμοποιείτε το ηλεκτρικό εργαλείο, εάν δεν επιτυγχάνεται ενεργοποίηση και απενεργοποίηση με τον διακόπτη. Κάθε ηλεκτρικό εργαλείο που δεν μπορεί να ελεγχθεί με τον διακόπτη είναι επικίνδυνο και θα πρέπει να επισκευαστεί.
- Αποσυνδέστε το βύσμα από την πηγή τροφοδοσίας ή/και αφαιρέστε την μπαταρία, εάν είναι αποσπώμενη, από το ηλεκτρικό εργαλείο πριν προχωρήσετε σε οποιοδήποτε ρυθμίσεις, αλλαγή αξεσουάρ ή αποθήκευση των ηλεκτρικών εργαλείων. Αυτά τα προληπτικά μέτρα ασφαλείας μειώνουν τον κίνδυνο εκκίνησης του ηλεκτρικού εργαλείου κατά λάθος.
- Αποθκεύστε τα ανεργά ηλεκτρικά εργαλεία μακριά από παιδιά και μην επιτρέψετε σε άτομα που δεν είναι εξοικειωμένα με το ηλεκτρικό εργαλείο ή αυτές τις οδηγίες να χρησιμοποιούν το ηλεκτρικό εργαλείο. Τα ηλεκτρικά εργαλεία είναι επικίνδυνα στα χέρια χρηστών χωρίς την κατάλληλη εκπαίδευση.
- Να συντηρείτε τα ηλεκτρικά εργαλεία και αξεσουάρ. Ελέγξτε για εσφαλμένη ευθυγράμμιση ή εμπολική κίνηση των μερών, θραύση εξαρτημάτων και οποιαδήποτε άλλη κατάσταση που ενδέχεται να επηρεάσει τη λειτουργία του ηλεκτρικού εργαλείου. Εάν έχει υποστεί ζημιά, φροντίστε να επισκευαστεί το ηλεκτρικό εργαλείο πριν από τη χρήση. Πολλά ατυχήματα προκαλούνται από ανεπαρκώς συντηρημένα ηλεκτρικά εργαλεία.
- Φροντίστε ώστε τα εργαλεία κοπής να παραμένουν αιχμηρά και καθαρά. Τα σωστά συντηρημένα εργαλεία κοπής με αιχμηρές ακμές κοπής είναι λιγότερο πιθανό να παρουσιάσουν εμπολική και είναι πιο εύκολο να ελεγχθούν.
- Να χρησιμοποιείτε το ηλεκτρικό εργαλείο, τα αξεσουάρ και τα κομμάτια εργαλείων κ.λπ. σύμφωνα με αυτές τις οδηγίες, λαμβάνοντας υπόψη τις συνθήκες εργασίας και την εργασία που θα πρέπει να εκτελέσετε. Η χρήση του ηλεκτρικού εργαλείου για εργασίες διαφορετικές από τις προβλεπόμενες ενδέχεται να καταλήξει σε επικίνδυνη κατάσταση.
- Να διατηρείτε τις λαβές και τις επιφάνειες συγκράτησης στεγνές, καθαρές και απαλλαγμένες από λάδια και γρασα. Οι ολισθητές λαβές και επιφάνειες συγκράτησης δεν επιτρέπουν τον ασφαλή χειρισμό και τον έλεγχο του εργαλείου σε απρόβλεπτες καταστάσεις.

### 5) Σέρβις

- Φροντίστε για το σέρβις του ηλεκτρικού εργαλείου σας από καταρτισμένο άτομο επισκεπής εξοπλισμού χρησιμοποιώντας μόνο παμομοτύπια ανταλλακτικά εξαρτήματα. Έτσι, θα διασφαλίσετε ότι διατηρείται το επίπεδο ασφαλείας του ηλεκτρικού εργαλείου.

## ⚠️ ΠΡΟΕΙΔΟΠΟΙΗΣΗ

### **Για να περιορίσετε τους κινδύνους που σχετίζονται με τις επιπτώσεις από τη χρήση του λειαντικού προϊόντος ή του πάτου δίσκου, τη θραύση του υπό επεξεργασία αντικειμένου ή του εργαλείου, τα αιχμηρά άκρα, τα επικίνδυνα επίπεδα κραδασμών και θορύβου:**

- Διαβάστε, κατανοήστε και ακολουθήστε τις πληροφορίες ασφαλείας που περιλαμβάνονται σε αυτές τις οδηγίες πριν από τη χρήση του εργαλείου. Φυλάξτε αυτές τις οδηγίες για μελλοντική παραπομπή.
- Μόνο προσωπικό που την κατάλληλη εκπαίδευση επιτρέπεται να εκτελεί εργασίες σέρβις σε αυτό το εργαλείο.
- Εάν παρατηρήσετε τυχόν μη φυσιολογικό θόρυβο ή κραδασμούς κατά τη λειτουργία του εργαλείου, διακόψτε αμέσως τη χρήση του και ελέγξτε για τυχόν φθοραμένα ή κατεστραμμένα εξαρτήματα. Επιδιορθώστε ή αντικαταστήστε το ύποπτο εξάρτημα. Εάν παραμείνει ο μη φυσιολογικός θόρυβος ή οι κραδασμοί, επικοινωνήστε με την 3M. Ανατρέξτε στις οδηγίες της εγγύησης.
- Πριν από τη χρήση, ελέγξτε το λειαντικό προϊόν και τα αξεσουάρ για πιθανά ζημιά. Εάν έχει υποστεί ζημιά, αντικαταστήστε το με νέο λειαντικό προϊόν και αξεσουάρ που διατίθενται από την 3M.
- Να χρησιμοποιείτε μόνο λειαντικό προϊόν, εξάρτημα στερέωσης, χαρακτηριστικά ασφαλείας και αξεσουάρ που παρέχονται ή αναφέρονται από την 3M.
- Μη χειρίζεστε ποτέ αυτό το εργαλείο, εάν δεν εφαρμόζονται και δεν λειτουργούν όλα σωστά όλα τα χαρακτηριστικά ασφαλείας.
- Μην παρακάμψετε και μην απενεργοποιείτε ποτέ τα χαρακτηριστικά ασφαλείας του στοιχείου ελέγχου έντασης/διακοπής, ώστε να παραμείνει στη θέση ενεργοποίησης.
- Μην επιτρέψετε ποτέ σε άτομα χωρίς την κατάλληλη εκπαίδευση να χρησιμοποιούν αυτό το εργαλείο.
- Δεν θα πρέπει να χειρίζεστε το εργαλείο παρουσία άλλων παρευρισκόμενων.
- Οι χειριστές και το υπόλοιπο προσωπικό θα πρέπει να φορούν πάντα εξοπλισμό προστασίας της όρασης, της ακοής και της αναπνοής στον χώρο εργασίας ή κατά τον χειρισμό αυτού του προϊόντος. Να ακολουθείτε την πολιτική ασφαλείας του εργοδότη σας όσον αφορά τα ΜΑΠ ή τα τοπικά/εθνικά πρότυπα για τις προδιαγραφές υγυαίων και άλλων μέσων ατομικής προστασίας.
- Να φοράτε προστατευτικό ένδυμα, ανάλογα με τον τύπο εργασίας που εκτελείτε.
- Να φοράτε πάντα κατάλληλο εξοπλισμό προστασίας της όρασης.
- Μην τροποποιείτε αυτό το ηλεκτρικό εργαλείο ή τα χαρακτηριστικά ασφαλείας. Οι τροποποιήσεις ενδέχεται να περιορίσουν την αποτελεσματικότητα των μέτρων ασφαλείας και να αυξήσουν τους κινδύνους για τον χειριστή.
- Βεβαιωθείτε ότι το υπό επεξεργασία αντικείμενο είναι στερεωμένο με ασφάλεια.

### **Για να περιορίσετε τους κινδύνους που σχετίζονται με πυρκαγιά ή/και έκρηξη:**

- Μη χειρίζεστε το εργαλείο σε εκρηκτικές ατμόσφαιρες, όπως παρουσία εύφλεκτων υγρών, αερίων ή σκόνης. Τα λειαντικά προϊόντα έχουν τη δυνατότητα να δημιουργούν σπινθήρες όταν πραγματοποιούνται εργασίες σε υλικά, με αποτέλεσμα την ανάφλεξη της εύφλεκτης σκόνης ή των αναθυμιάσεων.
- Βεβαιωθείτε ότι το εργαλείο είναι σε καλή κατάσταση λειτουργίας.
- Να γνωρίζετε τα χαρακτηριστικά του υλικού που επεξεργάζεστε. Ανατρέξτε στο ΔΔΑ του υπό επεξεργασία υλικού, για πληροφορίες σχετικά με το ενδεχόμενο κίνδυνου πυρκαγιάς ή έκρηξης.

### **Για να περιορίσετε τους κινδύνους που σχετίζονται με την εκτίναξη λειαντικού προϊόντος ή τμημάτων:**

- Ανεπαρκώς στερεωμένο λειαντικό προϊόν, εξάρτημα στερέωσης, χαρακτηριστικά ασφαλείας ή αξεσουάρ ενδέχεται να προκαλέσουν ζημιά στο εργαλείο, στο προϊόν ή/και στο υπό επεξεργασία αντικείμενο και πιθανό τραυματισμό του χειριστή ή των παρευρισκόμενων.

- Βεβαιωθείτε ότι η μέγιστη ταχύτητα λειτουργίας των σχετικών λειαντικών προϊόντων ή/και αξεσουάρ είναι ίση ή μεγαλύτερη από τη διαβιασμένη ταχύτητα του ηλεκτρικού εργαλείου.

### **Για να περιορίσετε τους κινδύνους που σχετίζονται με την εισηνη επικίνδυνη σκόνη ή την έκθεση των ματιών ή του δέρματος:**

- Οι σκόνες και οι αναθυμιάσεις που δημιουργούνται όταν χρησιμοποιείτε ηλεκτρικά εργαλεία είναι αυτές προβλημάτων υγείας (για παράδειγμα: καρκίνος, γενετικές ανωμαλίες, ασθμα ή/και δερματίτιδα). Η αξιολόγηση αυτών των κινδύνων και η εφαρμογή κατάλληλων ελέγχων είναι απαραίτητη.
- Η αξιολόγηση των κινδύνων θα πρέπει να περιλαμβάνει τη σκόνη που δημιουργείται από τη χρήση του εργαλείου και το ενδεχόμενο διατάραξης της υπάρχουσας σκόνης.
- Να χειρίζεστε και να συντηρείτε το ηλεκτρικό εργαλείο όπως συνιστάται σε αυτές τις οδηγίες για ελαχιστοποίηση των εκπομπών σκόνης ή των αναθυμιάσεων.
- Όταν δημιουργούνται σκόνη ή αναθυμιάσεις, θα πρέπει να δίνεται προτεραιότητα στον έλεγχο αυτών στο σημείο εκπομπής.
- Όλα τα αναπόσπαστα χαρακτηριστικά ή αξεσουάρ για τη συλλογή, απαγωγή ή καταστολή της αερομεταφερόμενης σκόνης ή των αναθυμιάσεων θα πρέπει να χρησιμοποιούνται και να συντηρούνται σωστά σύμφωνα με τις οδηγίες του κατασκευαστή.
- Επιλέξτε, συντηρήστε και αντικαταστήστε το αναλόγως όπως συνιστάται σε αυτές τις οδηγίες, ώστε να αποφύγετε την περαιτέρω αύξηση σκόνης ή αναθυμιάσεων.
- Να χρησιμοποιείτε εξοπλισμό προστασίας της αναπνοής σύμφωνα με τις οδηγίες του εργοδότη σας και όπως απαιτείται από τους κανονισμούς υγείας και ασφαλείας στην εργασία.
- Να χρησιμοποιείτε εξοπλισμό συλλογής της σκόνης ή τοπικό σύστημα απαγωγής, όπως δηλώνεται στο ΔΔΑ του υπό επεξεργασία υλικού. Να φοράτε εξοπλισμό προστασίας της αναπνοής, της όρασης και του δέρματος που φέρει κρατική έγκριση.
- Περιοδικά, να καθαρίζετε με ζηρό συμπεπιεμένο αέρα όλες τις διόδους αέρα και την περιοχή πάνω από τον πάτο του δίσκου και κάτω από το κάλυμμα. Όλα τα πλαστικά μέρη θα πρέπει να καθαρίζονται με μαλακό υγρό πανί. Μη χρησιμοποιείτε ποτέ διαλυτικά για να καθαρίσετε τα πλαστικά μέρη.
- Να φοράτε γυαλιά προστασίας, ενώ χρησιμοποιείτε πεπιεμένο αέρα.
- Η μη τήρηση αυτών των προειδοποιήσεων μπορεί να καταλήξει σε σοβαρή βλάβη των πνευμόνων ή/και οματικής βλάβης.

### **Για να περιορίσετε τους κινδύνους που σχετίζονται με επικίνδυνους κραδασμούς:**

- Διακόψτε τη χρήση του ηλεκτρικού εργαλείου όταν αισθανέστε δυσφορία στα δάχτυλα, στα χέρια, στους βραχίονες, στους ώμους, στον αυχένα ή σε άλλα μέρη του σώματός σας.
- Εάν αισθανθείτε μούδιασμα, μυρμηγκίασμα, πόνο ή οποιαδήποτε επιπλέον δυσφορία στο χέρι ή στον καρπό ή παρατηρήσετε λεύκανση του δέρματος, η εργασία θα πρέπει να διακοπεί αμέσως και να ζητηθεί ιατρική βοήθεια. Η υπερβολική έκθεση σε κραδασμούς από επαναλαμβανόμενες εργασίες ή κινήσεις μπορεί να προκαλέσει βλάβη στα νεύρα και στην κυκλοφορία του αίματος στα χέρια και στους βραχίονες.
- Κρατήστε το εργαλείο με ελαφριά λαβή λαμβάνοντας υπόψη τις απαιτούμενες δυνάμεις αντίδρασης στο χέρι, επειδή ο κίνδυνος από τους κραδασμούς είναι γενικώς μεγαλύτερος όταν η δύναμη συγκράτησης είναι μεγαλύτερη.

### **Για να περιορίσετε τους κινδύνους που σχετίζονται με επικίνδυνα επίπεδα θορύβου:**

- Η έκθεση σε υψηλά επίπεδα θορύβου χωρίς εξοπλισμό προστασίας μπορεί να προκαλέσει μόνιμη, υπερβολική απώλεια ακοής και άλλα προβλήματα, όπως εμβοές (κουδούνισμα, βόμβο, συρνώη ή φύσημα στα αυτιά).
- Να φοράτε πάντα εξοπλισμό προστασίας της ακοής κατά τον χειρισμό αυτού του εργαλείου. Να ακολουθείτε την πολιτική ασφαλείας του εργοδότη σας ή/και τα τοπικά/εθνικά πρότυπα για τις προδιαγραφές των μέσων ατομικής προστασίας.
- Να εφαρμόζετε τα κατάλληλα μέτρα για μείωση των κραδασμών του υπό επεξεργασία αντικειμένου. Συμπεριλαμβανομένης, ενδεικτικά, της απόσβεσης των κραδασμών στο υπό επεξεργασία αντικείμενο.

### **Για να περιορίσετε τους κινδύνους που σχετίζονται με την εκτέλεση ενάερων εργασιών:**

- Όταν εκτελούνται ενάερές εργασίες, να φοράτε κράνος ασφαλείας, ώστε να προστατεύετε από την πτώση συντημάτων.
- Να είστε ενήμεροι για το περιβάλλον και τους παρευρισκόμενους κάτω από το σημείο εκτέλεσης εργασιών λείανσης, εάν εργάζεστε σε πλατφόρμα.

## ⚠️ ΠΡΟΕΙΔΟΠΟΙΗΣΗ

### **Για να περιορίσετε τους κινδύνους που σχετίζονται με γδαρσίματα, εγκαύματα, κόψιμο και ακρωτηριασμό, εγκλωβισμό ή ημέρδεμα:**

- Μην πλησιάζετε τα χέρια, τα μαλλιά, τα κοσμήματα, τα αξεσουάρ για τον λαγικό και τον ρουχά σας στο περιστρεφόμενο μέρος του εργαλείου.
- Να φοράτε κατάλληλα προστατευτικά γάντια κατά τον χειρισμό του εργαλείου.
- Μην αγγίζετε τα περιστρεφόμενα μέρη κατά τη λειτουργία, για κανέναν λόγο.
- Να κρατάτε το εργαλείο σωστά. Να είστε έτοιμοι να αντισταθμίσετε τις φυσιολογικές ή ζαφινικές κινήσεις, να έχετε δηλαδή και τα δύο χέρια διαθέσιμα.
- Να χρησιμοποιείτε μόνο τα λιπαντικά που συνιστά ο κατασκευαστής ή όπως ορίζεται από την εγκατάσταση.



**Για να περιορίσετε τους κινδύνους που σχετίζονται με την εκτίναξη λειαντικού προϊόντος ή τμημάτων:**

- Να είστε προσεκτικοί κατά την τοποθέτηση του λειαντικού προϊόντος, των εξαρτημάτων στερέωσης, των χαρακτηριστικών ασφαλείας και των αξεσουάρ, ακολουθώντας τις οδηγίες για να βεβαιωθείτε ότι είναι στερεωμένα με ασφάλεια, ευθυγραμμισμένα και σε καλή κατάσταση λειτουργίας πριν από τη χρήση.
- Μη σφίγγετε ποτέ υπερβολικά το λειαντικό προϊόν, τα εξαρτήματα στερέωσης, τα χαρακτηριστικά ασφαλείας ή τα αξεσουάρ.
- Μη θέσετε ποτέ το εργαλείο σε δοκιμαστική λειτουργία, χωρίς να ελέγξετε το εργαλείο, το λειαντικό προϊόν, τα εξαρτήματα στερέωσης, τα χαρακτηριστικά ασφαλείας και τα αξεσουάρ.
- Μην επιτρέψετε την ακούσια ενεργοποίηση του εργαλείου.
- Μην στρέψετε ποτέ αυτό το προϊόν προς την κατεύθυνση του εαυτού σας ή άλλου ατόμου.

**Για να περιορίσετε τους κινδύνους που σχετίζονται με τη μόλυνση του περιβάλλοντος:**

- Απορρίψτε όλη τη σκόνη και το λειαντικό υλικό που δημιουργήθηκαν κατά την εργασία σύμφωνα με όλους τους ισχύοντες κανονισμούς ή/και το ΔΔΑ του υλικού.
- Μην απορρίπτετε ηλεκτρικά εργαλεία στα οικιακά απορρίμματα! Σύμφωνα με την Ευρωπαϊκή Οδηγία 2002/96/ΕΚ περί Αποβλήτων Ηλεκτρικού και Ηλεκτρονικού Εξοπλισμού και μεταφοράς στην εθνική νομοθεσία, τα χρησιμοποιημένα ηλεκτρικά εργαλεία θα πρέπει να συλλέγονται ξεχωριστά και να ανακυκλώνονται με φιλικό προς το περιβάλλον τρόπο.
- Η ξεχωριστή συλλογή χρησιμοποιημένων προϊόντων και συσκευασίων επιτρέπει την ανακύκλωση των υλικών. Η χρήση υλικών ανακύκλωσης συμβάλλει στην πρόληψη της μόλυνσης του περιβάλλοντος και μειώνει τη ζήτηση για πρώτες ύλες.

## Οδηγίες λειτουργίας

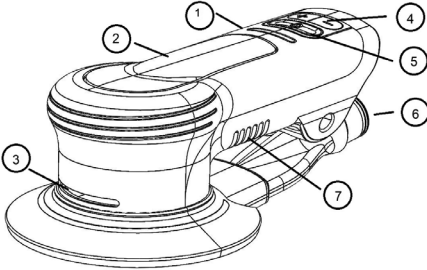

Εικ. 1

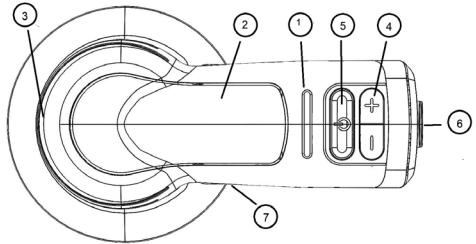

Εικ. 2

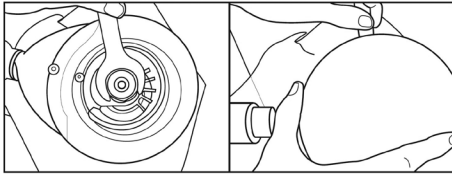

Εικ. 3

1	Οθόνη LED
2	Μοχλός ενεργοποίησης
3	Εξόδος αέρα ψύξης
4	Ελεγχος ταχύτητας
5	Ενεργοποίηση/Απενεργοποίηση
6	Σύνδεση εύκαμπτου σωλήνα σκόνης
7	Είσοδος αέρα ψύξης

**ΠΡΙΝ ΑΠΟ ΤΗ ΛΕΙΤΟΥΡΓΙΑ**

Το εργαλείο προορίζεται για χρήση ως εργαλείο χειρός. Κατά τη χρήση του εργαλείου, συνιστάται οι χειριστές να στεκόμαστε πάντα σε σταθερό δάπεδο και σε ασφαλή θέση με σταθερή λαβή και πόδια. Να έχετε υπόψη σας ότι το τριβείο μπορεί να αναπτύξει ροπή αντίδρασης.

**ΤΟΠΟΘΕΤΗΣΗ ΠΑΤΩΝ ΔΙΣΚΩΝ (βλ. εικόνα 4.)**

Οι πάτοι δίσκων 3M™ είναι ειδικά σχεδιασμένοι ώστε να ταιριάζουν με το Ηλεκτρικό Εκκεντρο Περισταφικό Τριβείο 3M™. Ακατάλληλοι πάτοι δίσκων ενδέχεται να προκαλέσουν ζημιά στο εργαλείο και στο υπό επεξεργασία αντικείμενο.

1. Απενεργοποιήστε το εργαλείο (θέση OFF) ή αποσυνδέστε το από την παροχή 100-130 VAC ή 220-240 VAC.
2. Ασφαλίστε τον άξονα περιστροφής με το κλειδί σύσφιξης που παρέχεται με το εργαλείο και βιδώστε τον πάτο του δίσκου. Σφίξτε πλήρως με το χέρι. Μη σφίγγετε υπερβολικά.
3. Για να αφαιρέσετε τον πάτο του δίσκου, τοποθετήστε το κλειδί σύσφιξης μεταξύ πάτου δίσκου και καλύμματος. Ασφαλίστε τον άξονα περιστροφής με το κλειδί σύσφιξης και ξεβιδώστε τον πάτο του δίσκου.

**Θέση RUN (Σε λειτουργία) (βλ. εικόνες 1 και 3)**

Συνδέστε το εργαλείο σε παροχή 100-130 VAC ή 220-240 VAC. Το εργαλείο βρίσκεται πλέον σε θέση Stand-By (Αναμονή). Αυτή η θέση αποτρέπει τη λειτουργία του εργαλείου, σε περίπτωση που ο μοχλός πιεστεί κατά λάθος.

1. Πιέστε τον διακόπτη ενεργοποίησης/απενεργοποίησης για να ενεργοποιήσετε το εργαλείο (θέση ON). Η οθόνη LED υποδεικνύει ότι το εργαλείο είναι σε θέση λειτουργίας και ότι θα ανταποκριθεί στο πάτημα του μοχλού ενεργοποίησης ή τον κομπιούτιν έλεγχος ταχύτητας «+/-». Η ρύθμιση ταχύτητας του εργαλείου θα είναι 10.000 σ.α.λ. ή η τελευταία ταχύτητα που είχε επιλεγεί κατά την προηγούμενη χρήση, εάν το εργαλείο δεν έχει αποσυνδεθεί από την παροχή εναλλασσόμενου ρεύματος (AC).
2. Πιέστε το κομπι «+» ή «-» μία φορά για να αλλάξετε την ταχύτητα σε βήματα των 1000 σ.α.λ. Στην οθόνη LED οι ρυθμίσεις αύξησης και μείωσης της ταχύτητας θα υποδεικνύονται με τον αριθμό των φωτεινών ενδείξεων LED που είναι αναμμένες.
3. Το εργαλείο μπορεί πλέον να χρησιμοποιηθεί κανονικά. Όταν είστε στη θέση «Run» (Σε λειτουργία), μπορείτε να χρησιμοποιήσετε τα κομπι «+» και «-» για να αυξηθεί και να μειωθεί η ταχύτητα του εργαλείου οποιαδήποτε στιγμή.

## ΕΚΚΙΝΗΣΗ ΚΑΙ ΔΙΑΚΟΠΗ ΛΕΙΤΟΥΡΓΙΑΣ ΤΡΙΒΕΙΟΥ (Βεβαιωθείτε ότι ο πάτος του δίσκου είναι ασφαλισμένος στο εργαλείο και ότι είναι κατάλληλο μεγέθος και τύπου.)

- Βεβαιωθείτε ότι στον πάτο του δίσκου έχετε τοποθετήσει τον κατάλληλο λεαντικό δίσκο.
- Πιάστε το κομπί «+» ή «-» για να ρυθμίσετε την επιθυμητή ταχύτητα. Τοποθετήστε το εργαλείο στην επιφάνεια που θέλετε να λείανετε. Βεβαιωθείτε ότι ο λεαντικός δίσκος είναι επίπεδος στην επιφάνεια.
- Πιάστε τον μοχλό ενεργοποίησης για να εκκινήσετε το εργαλείο. Αφήστε τον μοχλό για να διακόψετε τη λειτουργία του εργαλείου. Κρατήστε σταθερά το εργαλείο για να διατηρήσετε τον έλεγχο. Χρησιμοποιήστε μέτρα πείσης χεριών για να διατηρήσετε τον λεαντικό δίσκο σε επαφή με την επιφάνεια. Εάν το εργαλείο είναι δύσκολο να ελεγχθεί κατά την επαφή του στην υπό λείανση επιφάνεια, χρησιμοποιήστε λιγότερη πίεση χεριών ή αυξήστε τη ρύθμιση ταχύτητας.

## ΛΕΙΤΟΥΡΓΙΑ ΜΕΓΙΣΤΗΣ ΤΑΧΥΤΗΤΑΣ

Το Ηλεκτρικό Έκκεντρο Περιτροφικό Τριβείο 3M™ διαθέτει προκαθορισμένες μέγιστες ρυθμίσεις ταχύτητας (4.000 - 10.000 σ.α.λ.).

Όταν το εργαλείο ενεργοποιηθεί (θέση ON), οποιαδήποτε ρύθμιση ταχύτητας θα αποθηκευτεί έως ότου απενεργοποιηθεί (θέση OFF). Όταν το εργαλείο απενεργοποιηθεί (θέση OFF), η ρύθμιση θα επιστρέψει στις 10.000 σ.α.λ. την επόμενη φορά που θα ενεργοποιηθεί (θέση ON) ξανά.

## ΣΥΣΤΗΜΑΤΑ ΠΡΟΣΤΑΣΙΑΣ ΑΠΟ ΥΠΕΡΦΟΡΤΩΣΗ

Το Ηλεκτρικό Έκκεντρο Περιτροφικό Τριβείο 3M™ διαθέτει δύο συστήματα για την προστασία του από υπερφόρτωση και υπερθέρμανση.

### Σύστημα προστασίας από υπερφόρτωση λόγω υψηλής πίεσης στο χέρι

Το τριβείο έχει τη δυνατότητα να παρακολουθεί να και διατηρεί την προκαθορισμένη μέγιστη ταχύτητα καθώς η πίεση στο χέρι του χρήστη αυξάνεται ή μειώνεται κατά τη χρήση.

Σε περιόδους υπερβολικά υψηλής πίεσης στο χέρι, οι φωτεινές ενδείξεις LED του εργαλείου αναβοσβήνουν ως προειδοποίηση για τον χρήστη. Η συνεχής υψηλή πίεση στο χέρι δεν πρέπει να είναι μεγαλύτερη από περίπου 30 N (7 lbs).

### Σύστημα προστασίας από υπερθέρμανση

Το εργαλείο έχει τη δυνατότητα να παρακολουθεί τη θερμοκρασία του. Εάν η θερμοκρασία φθάσει σε επίπεδο κινδύνου βλάβης, το εργαλείο θα μεταβεί σε λειτουργία προστασίας που θα περιορίσει την ταχύτητα και την έξοδο ισχύος, έως ότου η θερμοκρασία μειωθεί σε φυσιολογικά επίπεδα.

## ΚΑΘΑΡΙΣΜΟΣ

- Περιοδικά, να καθαρίζετε με ξηρό συμπιεσμένο αέρα όλες τις διόδους αέρα και την περιοχή πάνω από τον πάτο του δίσκου και κάτω από το κάλυμμα. Όλα τα πλαστικά μέρη θα πρέπει να καθαρίζονται με μαλακό υγρό πανί. Μη χρησιμοποιείτε ΠΟΤΕ διαλυτικά για να καθαρίσετε τα πλαστικά μέρη.
- Να φοράτε γυαλιά προστασίας, ενώ χρησιμοποιείτε πεπιεσμένο αέρα.

## ΠΛΗΡΟΦΟΡΙΕΣ ΥΓΕΙΑΣ ΚΑΙ ΑΣΦΑΛΕΙΑΣ

### Αποποίηση ευθύνης:

Τα βιομηχανικά και επαγγελματικά και επαγγελματικά προϊόντα της 3M προορίζονται, εισηγμούνται και συσκευάζονται για πώληση σε εκπαιδευμένους βιομηχανικούς και επαγγελματικούς πελάτες για χρήση στον χώρο εργασίας. Εκτός εάν δηλώνεται διαφορετικά στη σχετική συσκευασία ή βιβλιογραφία προϊόντων, αυτά τα προϊόντα δεν προορίζονται, εισηγμούνται ή συσκευάζονται για πώληση ή χρήση από τους καταναλωτές (π.χ. οικιακή, προσωπική, ψυχαγωγική ή αθλητική χρήση, στην πρωτοβάθμια ή δευτεροβάθμια εκπαίδευση ή άλλες χρήσεις που δεν περιγράφονται στη σχετική συσκευασία του προϊόντος ή βιβλιογραφία), και θα πρέπει να επιλέγονται και να χρησιμοποιούνται σύμφωνα με τους ισχύοντες κανονισμούς και τα πρότυπα υγείας και ασφάλειας (π.χ. US OSHA, ANSI), καθώς και τη βιβλιογραφία των προϊόντων, τις οδηγίες χρήσης, τις προειδοποιήσεις και άλλους προειρισμούς, και ο χρήστης θα πρέπει να προβοίσει στις απαραίτητες ενέργειες σε περίπτωση είσοδου για την ανάκληση, ενέργεια στον τομέα ή άλλη χρήση των προϊόντων. **Η κακή χρήση βιομηχανικών και επαγγελματικών προϊόντων της 3M ενδέχεται να καταλήξει σε τραυματισμό, ασθένεια, θάνατο ή υλικές ζημιές.** Για βοήθεια σχετικά με την επιλογή και τη χρήση των προϊόντων, συμβουλευτείτε τον υπεύθυνο ασφαλείας, τον υπεύθυνο μηχανικής ή άλλον εμπειρογνώμονα στο εργοστάσιο. Για επιπλέον πληροφορίες σχετικά με το προϊόν, επισκεφθείτε τον δικτυακό τόπο [www.3M.com](http://www.3M.com).

## ΠΛΗΡΟΦΟΡΙΕΣ ΣΧΕΤΙΚΑ ΜΕ ΤΗΝ ΑΠΟΡΡΙΨΗ

### Συμμόρφωση με την οδηγία περί απόρριψης Αποβλήτων Ηλεκτρικού και Ηλεκτρονικού Εξοπλισμού (ΑΗΝΕ)

- Μην απορρίπτετε τις ηλεκτρικές συσκευές ως μη διαχωρισμένα αστικά απόβλητα, χρησιμοποιήστε ξεχωριστές εγκαταστάσεις απορρίψης.
- Επισημαίνουμε με την τοπική αυτοδιοίκηση σας για πληροφορίες σχετικά με τα διαθέσιμα συστήματα απορρίψης.
- Εάν οι ηλεκτρικές συσκευές απορρίπτονται σε χώρους υγειονομικής ταφής ή χωματερές, επικίνδυνες ουσίες μπορεί να διαρρεύσουν στα υπόγεια ύδατα και να εισέλθουν στην τροφική αλυσίδα, βλάπτοντας την υγεία και την ευημερία σας.
- Όταν αντικαθιστάτε παλιές συσκευές με καινούριες, ο έμπορος λιανικής υποχρεούται να παραλάβει την παλιά συσκευή σας για απόρριψη, τουλάχιστον δωρεάν.



## Δήλωση συμμόρφωσης της Ομοσπονδιακής Επιτροπής Επικοινωνιών (FCC)

**ΣΗΜΑΝΤΙΚΗ ΣΗΜΕΙΩΣΗ:** Αυτός ο εξοπλισμός έχει υποβληθεί σε δοκιμές και έχει διαπιστωθεί ότι συμμορφώνεται με τα όρια για μη ψηφιακή συσκευή Κλάσης Α, σύμφωνα με το Μέρος 15 των κανόνων της FCC. Αυτά τα όρια έχουν σχεδιαστεί, ώστε να παρέχουν εύλογη προστασία από επιβλαβείς παρεμβολές, όταν ο εξοπλισμός λειτουργεί σε εμπορικό περιβάλλον. Αυτός ο εξοπλισμός παράγει, χρησιμοποιεί και μπορεί να εκπέμψει ενέργεια ραδιοσυχνότητας και, εάν δεν εγκατασταθεί και χρησιμοποιηθεί σύμφωνα με το χειρίδιο οδηγιών, ενδέχεται να προκαλέσει επιβλαβείς παρεμβολές στις ραδιοεπικοινωνίες. Η λειτουργία αυτού του εξοπλισμού σε κατοικημένη περιοχή είναι πιθανό να προκαλέσει επιβλαβείς παρεμβολές, οπότε ο χρήστης θα πρέπει να διορθώσει τις παρεμβολές με δικιά του έξοδα.

**ΕΙΔΟΠΟΙΗΣΗ:** Άλλοι τύποι τροποποιήσεων που δεν έχουν εγκριθεί ρητά από το υπεύθυνο για τη συμμόρφωση συμβαλλόμενο μέρος ενδέχεται να ακυρώσουν την εξουσιοδότηση του χρήστη να χρησιμοποιεί τον εξοπλισμό.

## Εγγύηση και Περιορισμένη Αποζημίωση: Η 3M εγγυάται ότι αυτό το εργαλείο δεν θα φέρει ελαττώματα κατασκευής και υλικών υπό κανονικές συνθήκες λειτουργίας για διάστημα ενός (1) έτους από την ημερομηνία της αγοράς. Η 3M ΔΕΝ ΠΑΡΕΧΕΙ ΑΛΛΕΣ ΕΓΓΥΗΣΕΙΣ, ΡΗΤΕΣ Η ΣΙΔΗΡΕΣ, ΣΥΜΠΕΡΙΛΑΜΒΑΝΟΜΕΝΑ, ΕΙΔΕΙΚΤΙΚΑ, ΤΥΧΟΝ ΕΜΜΕΣΩΣ ΕΓΓΥΗΣΕΩΝ Η ΠΡΟΠΟΘΕΣΕΩΝ ΕΜΠΟΡΕΥΣΙΜΟΤΗΤΑΣ Η ΚΑΤΑΛΛΗΛΟΤΗΤΑΣ ΓΙΑ ΣΥΓΚΕΚΡΙΜΕΝΟ ΣΚΟΠΟ Η ΤΥΧΟΝ ΕΜΜΕΣΩΣ ΕΓΓΥΗΣΕΩΝ Η ΠΟΥ ΠΡΟΚΥΠΤΟΥΝ ΑΠΟ ΚΑΠΟΙΑ ΕΜΠΟΡΙΚΗ ΣΥΝΑΛΛΑΓΗ, ΧΡΗΣΗ Η ΑΠΟ ΚΑΛΟΙΟΝ ΕΜΠΟΡΙΚΟ ΔΑΣΜΟ. Πολλοί παράγοντες, τους οποίους δεν ελέγχει η 3M και γνωρίζει και ελέγχει αποκλειστικά ο χρήστης, μπορούν να επηρεάσουν τη χρήση και την απόδοση ενός προϊόντος 3M σε μια συγκεκριμένη εφαρμογή. Ως αποτέλεσμα, ο πελάτης φέρει την αποκλειστική ευθύνη για να εκτιμήσει το προϊόν και να αποφασίσει αν είναι κατάλληλο για την εφαρμογή του, συμπεριλαμβανομένης της διεξαγωγής αξιολόγησης κινδύνου στον χώρο εργασίας και του ελέγχου όλων των ισχύοντων κανονισμών και προτύπων (π.χ. OSHA, ANSI, κ.λπ.). Η μη ορθή αξιολόγηση, επιλογή και χρήση ενός προϊόντος 3M και των κατάλληλων προϊόντων ασφαλείας ή μη συμμόρφωση με όλους τους ισχύοντες κανονισμούς ασφαλείας μπορεί να έχει ως αποτέλεσμα τραυματισμό, ασθένεια, θάνατο ή/και βλάβη επί περιουσίας. Ο χρήστης πρέπει να χειρίζεται το εργαλείο σύμφωνα με όλες τις ισχύουσες οδηγίες λειτουργίας, τις προφυλακτικές ασφαλείας και τις υπόλοιπες διαδικασίες που αναφέρονται στο χειρίδιο λειτουργίας, για να καλύπτονται από την εγγύηση. Η 3M δεν έχει καμία υποχρέωση να επισκευάσει ή να αντικαταστήσει οποιοδήποτε εργαλείο ή εξάρτημα που αποτυγχάνει λόγω κανονικής φθοράς, ανεπαρκούς ή ακατάλληλης συντήρησης, ανεπαρκούς καθαρισμού, μη λιπάνσεων, ακατάλληλου περιβάλλοντος λειτουργίας, ακατάλληλων εγκαταστάσεων, σφάλματος του χειριστή ή κακής χρήσης, αλλαγής ή τροποποίησης, κακού χειρισμού, έλλειψης εύλογης προσοχής ή λόγω οποιασδήποτε ακούσιας αιτίας. Αν ένα εργαλείο ή μέρος του είναι ελαττωματικό και καλύπτεται από την εγγύηση, τότε η αποκλειστική σας αποζημίωση και μοναδική υποχρέωση της 3M, κατ' επιλογή της, θα είναι η επισκευή ή η αντικατάσταση του εργαλείου ή η επιστροφή του ποσού αγοράς του.

## Περιορισμός Ευθύνης: Εκτός από την περιορισμένη αποζημίωση που αναφέρεται παραπάνω, και εκτός από τον βαθμό που αναφέρεται από τον νόμο, η 3M δεν θα φέρει ευθύνη για τυχόν απώλεια ή ζημιά που προκύψει ή σχετίζεται με το προϊόν της, ανεξάρτητα από το αν είναι άμεση, έμμεση, ειδική, τυχαία ή συνεπακόλουθη (συμπεριλαμβανομένων ενδεκτικά της απώλειας κερδών ή της επιχειρηματικής ευκαιρίας), ανεξάρτητα από τη νομική ή ισοθιμητική βάση της αξίωσης, συμπεριλαμβανομένων ενδεκτικά της ευθύνης της σύμβασης, της αμελείας ή της αυστηρής ευθύνης.

## Υποβολή Αξίωσης Εγγύησης: Κατά την υποβολή αξίωσης εγγύησης, επισκευάστε με τον αντιπρόσωπό σας για τους περιορισμούς που αναφέρονται παραπάνω. Υπευθυνόμενοι ότι όλες

## τις αξιώσεις της εγγύησης υποκείμενες σε έγκριση του κατασκευαστή. Κρατήστε την απόδειξη αγοράς σε ασφαλείς μέρη. Αυτή πρέπει να συνοδεύει την αξίωση εγγύησης, εντός 1 έτους από την ημερομηνία της αγοράς. Για επιπλέον βοήθεια καλέστε το 1-800-362-3550 (επιλέξτε την επιλογή 3, και, στη συνέχεια, την επιλογή 5).

## Επισκευή προϊόντος μετά τη λήξη της εγγύησης: Η επισκευή λεαντικών ηλεκτρικών εργαλείων της 3M που δεν υποκείμενες σε εγγύηση διαθέττει μέσω της 3M ή εξουσιοδοτημένου αντιπροσώπου επισκευές εργαλείων της 3M. Επικοινωνήστε με τον Διανομέα λεαντικών ηλεκτρικών εργαλείων της 3M για λεπτομέρειες ή καλέστε το 1-800-362-3550.

# 3M

## Τμήμα Λεαντικών Συστημάτων

3M Ελλάς MEPE - Λεωφόρος Κηφισίας 20,  
Μαρούσι 151 25, Αττική  
St. Paul, MN 55144-1000 U.S.A.  
[www.3M.com/abrasives](http://www.3M.com/abrasives)

© 3M 2021.

Το 3M είναι εμπορικό σήμα της 3M Company.  
34-8727-4332-2

Polski

Tłumaczenie instrukcji oryginalnej / Język oryginału angielski

# INSTRUKCJA OBSŁUGI ELEKTRYCZNEJ SZLIFIERKI MIMOŚRODKOWEJ

127 mm (5 cali), 152 mm (6 cali)

4 000/min – 10 000/min (obr./min)

100-130 Vac 60 Hz., 220-240 Vac 50-60 Hz.

## Ważne informacje o bezpieczeństwie

Przed użyciem narzędzia należy przeczytać ze zrozumieniem wszystkie informacje dotyczące bezpieczeństwa zawarte w niniejszej instrukcji oraz ich przestrzegać. Zachowaj te instrukcje do wykorzystania w przyszłości.

## Przeznaczenie

To elektronarzędzie jest przeznaczone do użytku w miejscach pracy i wyłącznie przez wykwalifikowanych, przeszkolonych specjalistów zgodnie z instrukcjami zawartymi w niniejszej instrukcji. To elektronarzędzie jest przeznaczone do użytku z podkładką dysku i odpowiednim materiałem ściernym do szlifowania metali, drewna, kamienia, tworzyw sztucznych i innych materiałów. Powinno ono być używane tylko do takich zastosowań w zakresie szlifowania oraz w ramach określonej wydajności i wartości znamionowych. Z tym narzędziem należy używać wyłącznie akcesoriów specjalnie zalecanych przez firmę 3M. Użycie w jakikolwiek inny sposób lub z innymi akcesoriami może prowadzić do powstania niebezpiecznych warunków pracy.

Nie używać narzędzia w wodzie lub do nadmiernego zastosowania na mokro.

Nie używać podkładek dysku, które mają maks. obroty na minutę lub maks. OPM mniejsze niż maksymalne obroty lub maks. OPM narzędzia. Nigdy nie używać podkładek dysku, których ciężar i/lub rozmiar różni się od tego, do czego narzędzie zostało specjalnie zaprojektowane.

### Wyjaśnienie słów sygnalizujących

**⚠ OSTRZEŻENIE:** Wskazuje na potencjalnie niebezpieczną sytuację, która, jeśli się jej nie uniknie, może spowodować śmierć lub poważne obrażenia i/lub szkody materialne.

**⚠ UWAGA:** Wskazuje na potencjalnie niebezpieczną sytuację, która, jeśli się jej nie uniknie, może spowodować niewielkie lub umiarkowane obrażenia i/lub szkody materialne.

**⚠ UWAGA:** Wskazuje na sytuację, która, jeśli się jej nie uniknie, może spowodować uszkodzenie mienia.

### Zestawienie Znaków Zgodności i Certyfikacji urządzenia



### Zestawienie etykiet urządzenia zawierające informacje dotyczące bezpieczeństwa

	<b>⚠ OSTRZEŻENIE: PRZECZYTAJ ZE ZROZUMIENIEM INSTRUKCJĘ OBSŁUGI PRZED URUCHOMIENIEM NARZĘDZIA.</b>
	<b>⚠ OSTRZEŻENIE: ZAWSZE NOŚ ZATWIERDZONĄ OCHRONĘ OCZU</b>
	<b>⚠ OSTRZEŻENIE: ZAWSZE NOŚ ZATWIERDZONE ŚRODKI OCHRONY SŁUCHU</b>
	FARTUCH OCHRONNY
	OCHRONNA MASKA PRZECIWPYŁOWA
	OCHRONNA OSŁONA TWARZY
	RĘKAWICE OCHRONNE
	Znak utylizacji WEEE

Przeczytaj karty charakterystyki (SDS) przed użyciem jakiegokolwiek materiału.



Skontaktuj się z dostawcami materiałów obrabianych i materiałów ściernych w celu uzyskania kopii karty charakterystyki, jeśli nie jest ona łatwo dostępna.

## **OSTRZEŻENIE!**

Narazenie na PYŁ, pochodzący z obrabianego elementu /lub materiałów ściernych może spowodować uszkodzenie płuc i/lub inne obrażenia fizyczne.

Użyj wychwytywania pyłu lub lokalnego wyciągu, jak podano w karcie charakterystyki. Noś zatwierdzoną przez rząd ochronę drog oddechowych oraz ochronę oczu i skóry.

Niezasztosowanie się do tego ostrzeżenia może spowodować poważne uszkodzenie płuc i/lub obrażenia fizyczne.



## **OGÓLNE OSTRZEŻENIA DOTYCZĄCE BEZPIECZEŃSTWA ELEKTRONARZĘDZI**

**OSTRZEŻENIE:** Przeczytaj wszystkie ostrzeżenia dotyczące bezpieczeństwa i wszystkie instrukcje. Niezasztosowanie się do ostrzeżeń i instrukcji może spowodować porażenie prądem, poważne obrażenia.

Zachowaj wszystkie ostrzeżenia i instrukcje na przyszłość. Termin „elektronarzędzie” w ostrzeżeniach odnosi się do elektronarzędzia zasilanego z sieci (przewodowego) lub elektronarzędzia na baterie (beprzewodowego).

### **1) Bezpieczeństwo w miejscu pracy**

- Utrzymuj miejsce pracy w czystości i dobrze oświetlone. Zaśmiecone lub ciemne obszary zachęcają do wypadków.
- Nie używaj elektronarzędzi w środowiskach wybuchowych, takich jak łatwopalne ciecz, gazy lub pyły. Elektronarzędzia wytwarzają iskry, które mogą zapalić pył lub opary.
- Trzymaj dzieci i osoby postronne z dala podczas obsługi elektronarzędzia. Rozproszenie uwagi może spowodować utratę kontroli.

### **2) Bezpieczeństwo elektryczne**

- Wtyczki elektronarzędzi muszą pasować do gniazdka. Nigdy nie modyfikować wtyczki w żaden sposób. Nie używać żadnych przejściówek z uziemionymi elektronarzędziami. Niemodyfikowane wtyczki i pasujące gniazda zmniejszą ryzyko porażenia prądem.
- Unikaj kontaktu ciała z uziemionymi powierzchniami, takimi jak rury, grzejniki, kuchenki i lodówki. Uziemienie ciała zwiększa ryzyko porażenia prądem.
- Nie wystawiaj elektronarzędzi na działanie deszczu lub wilgoci. Dostanie się wody do elektronarzędzia zwiększa ryzyko porażenia prądem.
- Nie nadużywaj przewodu. Nigdy nie używać przewodu do przenoszenia, ciągnięcia lub odłączania elektronarzędzia. Trzymaj przewody z dala od źródeł ciepła, oleju, ostrych krawędzi lub ruchomych części. Uszkodzone lub splecione przewody zwiększają ryzyko porażenia prądem.
- Podczas pracy z elektronarzędziem na zewnątrz używaj przedłużacza odpowiedniego do użytku na zewnątrz. Użycie przewodu odpowiedniego do użytku na zewnątrz zmniejsza ryzyko porażenia prądem.
- Jeśli nie da się uniknąć używania elektronarzędzia w wilgotnym miejscu, zastosuj wyłącznik różnicowoprądowy (RCD), wyłącznik różnicowoprądowy (GFCI) lub wyłącznik różnicowoprądowy (ELCB). Różnicowanie RCD, GFCI lub ELCB zmniejsza ryzyko porażenia prądem.

### **3) BHP**

- Zachowaj czujność, obserwuj, co robisz, i kieruj się zdrowym rozsądkiem podczas obsługi elektronarzędzia. Nie używaj elektronarzędzia, gdy jesteś zmęczony lub pod wpływem narkotyków, alkoholu lub leków. Chwila nieuwagi podczas obsługi elektronarzędzia może spowodować poważne obrażenia ciała.
- Używaj środków ochrony indywidualnej. Zawsze noś okulary ochronne. Sprzęt ochronny, taki jak maska przeciwpyłowa, antypoślizgowe obuwie ochronne, hełm lub ochrona słuchu, używane w odpowiednich warunkach, zmniejszą obrażenia ciała.
- Zapobiegaj niezamierzonemu uruchomieniu. Upewnij się, że przełącznik jest w pozycji wyłączonej przed podłączeniem do źródła zasilania i/lub akumulatora, podniesieniem lub przeniesieniem narzędzia. Przenoszenie elektronarzędzi z palcem na włączniku lub zasilanie elektronarzędzia z włączonym włącznikiem może spowodować wypadek.
- Przed włączeniem elektronarzędzia wyjmij każdy klucz regulacyjny. Klucz pozostawiony na obracającej się części elektronarzędzia może spowodować obrażenia ciała.
- Nie przesadzaj. Zawsze zachowuj właściwą postawę i równowagę. Umożliwia to lepszą kontrolę elektronarzędzia w nieoczekiwanych sytuacjach.
- Ubiierz się właściwie. Nie nosić luźnej odzieży ani biżuterii. Trzymaj włosy i ubranie z dala od ruchomych części. Luźne ubrania, biżuteria lub długie włosy mogą zostać wciągnięte w ruchome części.
- Jeśli zapewniono urządzenia do podłączenia urządzeń do odprowadzania i zbierania pyłu, upewnij się, że są one podłączone i prawidłowo używane. Stosowanie odpylacza może zmniejszyć zagrożenia związane z pyłem.
- Nie pozwól, aby wiedza wynikająca z częstego używania narzędzi pozwoliła Ci popaść w samozadowolenie i zignorować zasady bezpieczeństwa narzędzi. Nieostrożne działanie może spowodować poważne obrażenia w ciągu ułamka sekundy.

### **4) Użytkowanie i pielęgnacja elektronarzędzi**

- Nie używaj siły. Użyj odpowiedniego elektronarzędzia do swojego zastosowania. Właściwe elektronarzędzie wykona pracę lepiej i bezpieczniej w tempie, dla którego zostało zaprojektowane.
- Nie używaj elektronarzędzia, jeśli przełącznik nie włącza go i nie włącza. Każde elektronarzędzie, którego nie można kontrolować za pomocą przełącznika, jest niebezpieczne i musi zostać naprawione.
- Przed wykonaniem jakichkolwiek regulacji, wymianą akcesoriów lub przechowywaniem elektronarzędzia należy odłączyć wtyczkę od źródła zasilania i/lub wyjąć akumulator, jeśli jest odłączany, z elektronarzędzia. Takie prewencyjne środki bezpieczeństwa zmniejszają ryzyko przypadkowego uruchomienia elektronarzędzia.
- Przechowuj nieużywane elektronarzędzia z dala od dzieci i nie pozwalaj osobom niezaznajomionym z elektronarzędziem lub z niniejszą instrukcją obsługi obsługiwać elektronarzędzia. Elektronarzędzia są niebezpieczne w rękach nieprzeszkolonych użytkowników.
- Konserwuj elektronarzędzia i akcesoria. Sprawdź, czy nie ma niewspółosiowości lub zakleszczenia ruchomych części, uszkodzeń części i innych sytuacji, które mogą mieć wpływ na działanie elektronarzędzia. W przypadku uszkodzenia przed użyciem należy oddać elektronarzędzie do naprawy. Wiele wypadków jest spowodowanych przez źle konserwowane elektronarzędzia.
- Utrzymuj narzędzia tnące ostre i czyste. Prawidłowo konserwowane narzędzia tnące z ostrymi krawędziami tnącymi rzadziej zakleszczają się i są łatwiejsze do kontrolowania.
- Używaj elektronarzędzia, akcesoriów, końcówek itp. zgodnie z niniejszą instrukcją, biorąc pod uwagę warunki pracy i pracę do wykonania. Użycie elektronarzędzia do czynności niezgodnych z przeznaczeniem może wywołać niebezpieczną sytuację.
- Utrzymuj uchwyty i powierzchnie chwytne suche, czyste i wolne od oleju i smaru. Śliskie uchwyty i powierzchnie chwytające nie pozwalają na bezpieczną obsługę i kontrolę narzędzia w nieoczekiwanych sytuacjach.

### **5) Serwis**

- Oddaj elektronarzędzie do naprawy przez wykwalifikowaną osobę, która używa tylko identycznych części zamiennych. Zapewni to utrzymanie bezpieczeństwa elektronarzędzia.

## **Abymniejszyć ryzyko związane z wpływem produktu ściernego, podkładki dysku, złamania narzędzia lub obrabianego elementu, ostrego krawędzi, niebezpiecznych wibracji i niebezpiecznego hałasu:**

- Przeczytaj ze zrozumieniem wszystkie informacje dotyczące bezpieczeństwa zawarte w niniejszej instrukcji oraz ich przestrzegaj. Zachowaj te instrukcje do wykorzystania w przyszłości.
- Tylko odpowiednio przeszkolony personel może serwisować to narzędzie.
- Jeśli zauważyłszy nietypowy hałas lub wibracje podczas obsługi narzędzia, natychmiast zaprzestań jego użytkowania i sprawdź, czy elementy nie są zużyte lub uszkodzone. Popraw lub wymień podejrzaną część. Jeśli nienormalny hałas lub wibracje nadal występują, skontaktuj się z firmą 3M. Zapoznaj się z instrukcjami dotyczącymi gwarancji.
- Przed użyciem sprawdź produkt ścierny i akcesoria pod kątem możliwych uszkodzeń. W przypadku uszkodzenia wymień produkt ścierny i akcesoria dostępne w 3M na nowe.
- Używaj wyłącznie produktów ściernych, elementów montażowych, elementów zabezpieczających i akcesoriów dostarczonych lub zalecanych przez firmę 3M.
- Nigdy nie używaj tego narzędzia bez wszystkich zabezpieczeń na swoim miejscu i we właściwym stanie technicznym.
- Nigdy nie nadpisywać ani nie wyłączać funkcji bezpieczeństwa sterowania start-stop tak, aby znajdował się w pozycji włączonej.
- Nigdy nie pozwalaj, aby to narzędzie było używane przez osoby nieprzeszkolone.
- Nie wolno obsługiwać narzędzia w obecności osób postronnych.
- Operatorzy i inny personel muszą zawsze nosić ochronę oczu, uszu i dróg oddechowych w miejscu pracy lub podczas obsługi tego produktu. Postępuj zgodnie z polityką bezpieczeństwa swojego pracodawcy dotyczącą środków ochrony osobistej lub lokalnymi/krajowymi normami dotyczącymi okularów i innych wymagań dotyczących środków ochrony indywidualnej.
- Noś odzież ochronną, biorąc pod uwagę rodzaj wykonywanej pracy.
- Przez cały czas noś odpowiednią ochronę oczu.
- Nie modyfikować tego elektronarzędzia ani funkcji bezpieczeństwa. Modyfikacje mogą zmniejszyć skuteczność środków bezpieczeństwa i zwiększyć ryzyko dla operatora.
- Upewnij się, że obrabiany przedmiot jest bezpiecznie zamocowany.

## **W celu zmniejszenia ryzyka związanego z pożarem i/lub wybuchem:**

- Nie używaj narzędzia w środowiskach wybuchowych, takich jak łatwopalne ciecze, gazy lub pyły. Materiały ścierne produkować tworzyć iskry podczas obróbki materiału, powodując zapłon łatwopalnego pyłu lub oparów.
- Upewnij się, że narzędzie jest w dobrym stanie.
- Bądź świadomy obrabianego materiału. Zapoznaj się z kartą charakterystyki obrabianego materiału, aby dowiedzieć się, czy istnieje zagrożenie pożarowe lub wybuchowe.

## **W celu zmniejszenia ryzyka związanego z odpadaniem produktu ściernego lub części:**

- Nieodpowiednio dokręcony produkt ścierny, osprzęt montażowy, elementy zabezpieczające lub akcesoria mogą spowodować uszkodzenie narzędzia, produktu i/lub obrabianego elementu oraz ewentualne obrażenia operatora lub osób postronnych.
- Sprawdź, czy maksymalna prędkość robocza powiązanego materiału ściernego i/lub akcesoriów jest równa lub wyższa niż prędkość znamionowa elektronarzędzia.

## **W celu zmniejszenia ryzyka związanego z połknięciem szkodliwego pyłu lub narażeniem na niego oczu/skóry:**

- Pyły i opary powstające podczas używania elektronarzędzi mogą powodować zły stan zdrowia (na przykład: nowotwór, wady wrodzone, astmę i/lub zapalenie skóry); niezbędną jest ocena ryzyka tych zagrożeń i wdrożenie odpowiednich kontroli.
- Ocena ryzyka powinna uwzględniać pył powstały w wyniku użycia narzędzia oraz możliwość zakłócenia istniejącego pyłu.
- Obsługuj i konserwuj elektronarzędzie zgodnie z zaleceniami zawartymi w niniejszej instrukcji, aby zminimalizować emisję pyłu lub oparów.
- W przypadku tworzenia się pyłów lub oparów priorytetem jest ich kontrolowanie w punkcie emisji.
- Wszystkie integralne elementy lub akcesoria do zbierania, odsysania lub tłumienia unoszących się w powietrzu pyłów lub oparów powinny być prawidłowo używane i konserwowane zgodnie z instrukcjami producenta.
- Wybieraj, konserwuj i wymieniaj materiały eksploatacyjne zgodnie z zaleceniami w tych instrukcjach, aby zapobiec niepotrzebnemu wzrostowi ilości pyłu lub oparów.
- Używaj ochrony dróg oddechowych zgodnie z instrukcjami pracodawcy i zgodnie z przepisami bezpieczeństwa i higieny pracy.
- Użyj wychwytywania pyłu lub lokalnego wyciągu, jak podano w karcie charakterystyki obrabianego materiału. Noś zatwierdzoną przez rząd ochronę dróg oddechowych oraz ochronę oczu i skóry.
- Okresowo przedmuchać suchym sprężonym powietrzem wszystkie kanały powietrzne i obszar nad podkładką dysku i pod osłoną. Wszystkie plastikowe części należy czyścić miękką wilgotną szmatką. Nigdy nie używać rozpuszczalników do czyszczenia części plastikowych.
- Noś okulary ochronne podczas korzystania ze sprężonego powietrza.
- Niezastosowanie się do tych ostrzeżeń może spowodować poważne uszkodzenie płuc i/lub obrażenia fizyczne.

## **W celu zmniejszenia ryzyka związanego z niebezpiecznymi wibracjami:**

- Przerwij korzystanie z elektronarzędzia, gdy odczuwasz dyskomfort w palcach, dłoniach, ramionach, barkach, szyi lub innych częściach ciała.
- W przypadku wystąpienia drętwienia, mrowienia, bólu, wybielenia skóry lub jakiegokolwiek dodatkowego dyskomfortu dłoni/nadgarstków należy natychmiast przerwać pracę i zwrócić się o pomoc lekarską. Nadmierna ekspozycja na wibracje spowodowane powtarzającą się pracą/ruchem może spowodować uszkodzenie nerwów i ukrwienia rąk i ramion.
- Trzymaj narzędzie lekkiem, ale bezpiecznie w chwycie, biorąc pod uwagę wymagane siły reakcji dłoni, ponieważ ryzyko wibracji jest na ogół większe, gdy siła chwytu jest większa.

## **W celu zmniejszenia ryzyka związanego z niebezpiecznym poziomem hałasu:**

- Niezabezpieczone narażenie na wysoki poziom hałasu może spowodować trwałą utratę słuchu i inne problemy, takie jak szum w uszach (dzwonienie, brzęczenie, gwizdanie lub buczenie w uszach).
- Podczas obsługi tego narzędzia zawsze noś ochronę słuchu. Postępuj zgodnie z polityką bezpieczeństwa swojego pracodawcy lub lokalnymi/krajowymi normami dotyczącymi wymagań w zakresie środków ochrony indywidualnej.
- Użyj odpowiednich elementów sterujących, aby zmniejszyć wibrację przedmiotu obrabianego. W tym, ale nie tylko, materiałów tłumiących, nad którymi pracujesz.

## **W celu zmniejszenia ryzyka związanego z pracą nad głową:**

- Podczas prac nad głową noś kask ochronny i chroń się przed spadającymi odłamkami.
- Uwważaj na otoczenie i osoby postronne pod zastosowaniem szlifierskim, jeśli pracujesz na platformie.

## **W celu zmniejszenia ryzyka związanego z otarciami skóry, oparzeniami, przecięciem i rozcięciem, uwięzieniem lub zaplądaniem:**

- Trzymaj ręce, włosy, biżuterię, przedmioty na szyi i odzież z dala od obracającej się części narzędzia.
- Podczas obsługi narzędzia noś odpowiednią rękawicę ochronną.
- W żadnym wypadku nie dotykaj obracających się części podczas pracy.
- Trzymaj narzędzie prawidłowo. Przygotuj się do przeciwdziałania normalnym lub nagłym ruchom – miej obie ręce dostępne.
- Stosuj wyłącznie smary zalecane przez producenta lub wskazane przez zakład.

## ▲ UWAGA

### W celu zmniejszenia ryzyka związanego z odpadaniem produktu ściernego lub części:

- Zachowaj ostrożność podczas mocowania produktu ściernego, elementów montażowych, elementów zabezpieczających i akcesoriów, postępując zgodnie z instrukcjami, aby upewnić się, że są one bezpiecznie zamocowane, wyrównane i w dobrym stanie przed użyciem.
- Nigdy nie dokręcać zbyt mocno produktu ściernego, elementów montażowych, elementów zabezpieczających lub akcesoriów.
- Nigdy nie wolno obracać narzędzia bez sprawdzenia narzędzia, produktu ściernego, elementów montażowych, elementów zabezpieczających i akcesoriów.
- Nie pozwól, aby narzędzie zostało przypadkowo uruchomione.
- Nigdy nie kierować tego produktu w kierunku siebie lub innej osoby.

### W celu zmniejszenia ryzyka związanego z zanieczyszczeniem środowiska:

- Pozbądź się całego pyłu procesowego i uszkodzonego materiału ściernego zgodnie ze wszystkimi obowiązującymi przepisami i/lub materiałami SDS.
- Nie wyrzucaj elektronarzędzi do śmieci domowych! Zgodnie z Dyrektywą 2002/96/WE Parlamentu Europejskiego i Rady w sprawie zużytego sprzętu elektrotechnicznego i elektronicznego (WEEE) oraz transpozycji do prawa krajowego, zużyte elektronarzędzia muszą być zbierane oddzielnie i poddawane recyklingowi w sposób przyjazny dla środowiska.
- Oddzielna zbiórka zużytych produktów i opakowań umożliwia recykling materiałów. Wykorzystanie materiałów pochodzących z recyklingu pomaga zapobiegać zanieczyszczeniu środowiska i zmniejsza zapotrzebowanie na surowce.

## Instrukcja obsługi

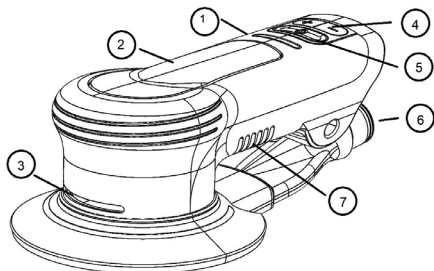

Rys. 1

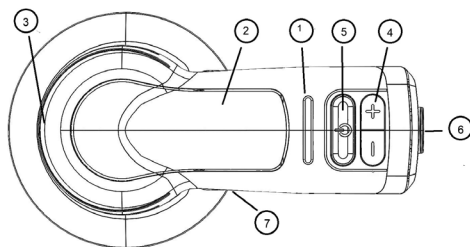

Rys. 2

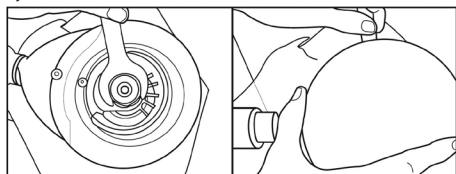

Rys. 3

1	Wyświetlacz LED
2	Dźwignia aktywacji
3	Wylot wentylacji chłodzącej
4	Kontrola prędkości
5	Włącznik/wyłącznik
6	Przyłącze węża pyłowego
7	Wlot wentylacji chłodzącej

### PRZED DZIAŁANIEM

Narzędzie jest przeznaczone do obsługi jako narzędzie ręczne. Zawsze zaleca się, aby podczas używania narzędzia operatorzy stali na solidnej podłodze, w bezpiecznej pozycji, z mocnym uchwytem i oparciem. Należy pamiętać, że szlifierka może wywołać reakcję momentu obrotowego.

### MOCOWANIE PODKŁADEK DYSKU (Patrz Rysunek 4.)

Podkładki dysku 3M™ są specjalnie zaprojektowane do współpracy z elektryczną szlifierką mimosirową 3M™. Niewłaściwe podkładki dysku mogą spowodować uszkodzenie narzędzia i obrabianego przedmiotu.

1. Ustaw narzędzie w pozycji „OFF” lub odłącz je od gniazda 100-130 Vac lub 220-240 Vac.
2. Zabezpiecz wrzeciono za pomocą klucza do podkładek dostarczonego z narzędziem i przykręć podkładkę dysku. Mocno dokręć ręcznie. Nie dokręcać zbyt mocno.
3. Aby zdjąć podkładkę, wóź klucz do podkładki między podkładką a osłonę. Zabezpiecz wrzeciono za pomocą klucza do podkładek i odkręć podkładkę dysku.

### TRYB „URUCHOM” (Patrz rysunki 1 i 3)

Podłącz narzędzie do 100-130 Vac lub 220-240 Vac. W tej chwili znajduje się w trybie „Stand-By”. Ten tryb zapobiega uruchomieniu narzędzia w przypadku przypadkowego naciśnięcia dźwigni.

1. Naciśnij włącznik/wyłącznik zasilania, aby włączyć narzędzie. Wyświetlacz LED wskaże, że narzędzie jest w trybie roboczym, i zareaguje na naciśnięcie dźwigni aktywacji lub przycisków regulacji prędkości „+/-”. Ustawienie prędkości narzędzia będzie wynosić 10 000 obr./min lub tyle, ile wyniosła ostatnia prędkość wybrana podczas poprzedniego użycia, jeśli narzędzie nie zostało odłączone od zasilania sieciowego.

- Naciśnij jeden raz przycisk „+” lub „-”, aby zmienić prędkość w krokach co 1000 obr./min. Wyświetlacz LED pokaże rosnące i malejące ustawienia prędkości o liczbie podświetlonych segmentów LED.
- Narzędzie może być teraz używane normalnie. W trybie "Uruchom" przyciski "+" i "-" mogą być używane do zwiększania i zmniejszania prędkości narzędzia w dowolnym momencie.

### URUCHAMIANIE I ZATRZYMYWANIE SZLIFIERKI (Upewnij się, że podkładka dysku jest przymocowana do narzędzia i że ma odpowiedni rozmiar i typ.)

- Upewnij się, że do podkładki jest przymocowana odpowiednia podkładka dysku.
- Naciśnij przycisk „+” lub „-”, aby ustawić żądaną prędkość. Umieść narzędzie na powierzchni przeznaczonej do szlifowania. Upewnij się, że talerz ścierny leży płasko na powierzchni.
- Naciśnij dźwignię aktywacji, aby uruchomić narzędzie. Zwolnij dźwignię, aby zatrzymać narzędzie. Trzymaj narzędzie mocno, aby zachować kontrolę. Użyj umiarkowanego nacisku dłoni, aby utrzymać talerz ścierny na powierzchni. Jeśli wydaje się, że trudno jest kontrolować narzędzie na powierzchni szlifierskiej, użyj mniejszego nacisku dłoni lub zwiększ ustawienie prędkości.

### FUNKCJA MAKSYMALNEJ PRĘDKOŚCI

Elektryczna szlifierka mimośrodowa 3M™ ma wstępnie ustawione prędkości maksymalne (4000–10 000 obr./min). Gdy narzędzie jest włączone, każde ustawienie prędkości zostanie zapisane do momentu wyłączenia zasilania. Gdy zasilanie zostanie wyłączone, ustawienie powróci do 10 000 obr./min po ponownym włączeniu zasilania.

### SYSTEMY ZABEZPIECZAJĄCE PRZED PRZECIĄŻENIEM

Elektryczna szlifierka mimośrodowa 3M ma dwa systemy chroniące ją przed przeciążeniem i przegrzaniem.

#### System przeciążenia siły docisku

Szlifierka ma możliwość monitorowania i utrzymywania ustawionej maksymalnej prędkości, gdy nacisk dłoni użytkownika wzrasta lub maleje podczas użytkowania.

W okresach nadmiernego nacisku dłoni narzędzie będzie migać diodami LED jako ostrzeżenie dla użytkownika. Ciągły wysoki nacisk ręki nie powinien być większy niż około 7 funtów (30 N).

#### System przegrzania temperatury

Narzędzie ma możliwość monitorowania jego temperatury. Jeśli temperatura osiągnie szkodliwy poziom, narzędzie przejdzie w tryb ochronny, który ograniczy prędkość i moc wyjściową, aż do osiągnięcia normalnej temperatury.

### CZYSZCZENIE

- Okresowo przedmuchaj suchym sprężonym powietrzem wszystkie kanały powietrzne i obszar nad podkładką dysku i pod osłoną. Wszystkie plastikowe części należy czyścić miękką wilgotną szmatką. NIGDY nie używać rozpuszczalników do czyszczenia części plastikowych.
- Nie oskaly ochronne podczas korzystania ze sprężonego powietrza.

### INFORMACJE DOTYCZĄCE BEZPIECZEŃSTWA I ZDROWIA

**Zastrzeżenie:** Produkty profesjonalne i przemysłowe firmy 3M są przeznaczone, oznakowane i pakowane do sprzedaży przeszkolonym klientom profesjonalnym i przemysłowym do użytku w miejscu pracy. O ile wyraźnie nie określono inaczej na właściwych opakowaniach produktu lub w literaturze, produkty te nie są przeznaczone, oznakowane ani pakowane do sprzedaży lub użytkowania przez konsumentów (np. do użytku domowego, osobistego, w szkołach podstawowych i średnich, użycia rekreacyjnego/sportowego lub innych zastosowań nieopisanych na odpowiednich opakowaniach produktu lub w literaturze) i należy je wybierać oraz stosować zgodnie z obowiązującymi normami z zakresu BHP (np. U.S. OSHA, ANSI), a także opisać produkt, instrukcjami dla użytkownika, ostrzeżeniami i innymi ograniczeniami, a użytkownik musi podjąć wszelkie działania wymagane w związku z wycofaniem produktu z rynku, akcji w terenie lub innego zawiadomienia dotyczącego użytkownika produktu. **Niewłaściwe użycie produktów przemysłowych i profesjonalnych firmy 3M może spowodować obrażenia, chorobę, śmierć lub uszkodzenie mienia.** Aby uzyskać pomoc przy wyborze i eksploatacji produktu, należy skonsultować się z lokalnym specjalistą ds. BHP lub innym ekspertem w tej dziedzinie. Dodatkowe informacje o produktach można znaleźć na stronie [www.3M.com](http://www.3M.com).

### INFORMACJE DOTYCZĄCE UTYLIZACJI

#### Zgodny ze zużyтым sprzętem elektrycznym i elektronicznym (WEEE)

- Nie wyrzucać urządzeń elektrycznych jako niesortowanych odpadów komunalnych, korzystaj z oddzielnych punktów zbiórki.
- Skontaktuj się z lokalnym samorządem, aby uzyskać informacje dotyczące dostępnych systemów zbiórki.
- Jeśli urządzenia elektryczne zostaną wyrzucone na wysypiska, niebezpieczne substancje mogą przedostać się do wód gruntowych i dostać się do łańcucha pokarmowego, szkodząc zdrowiu i dobremu samopoczuciu.
- W przypadku wymiany starych urządzeń na nowe, sprzedawca jest prawnie zobowiązany do co najmniej bezpłatnego odebrania starego urządzenia do utylizacji.



#### Oświadczenie o zgodności Federalnej Komisji Łączności (FCC)

**WAŻNA UWAGA:** To urządzenie zostało przetestowane i uznane za zgodne z ograniczeniami dla urządzeń cyfrowych klasy A, zgodnie z częścią 15 przepisów FCC. Limity te mają na celu zapewnienie rozsądnej ochrony przed szkodliwymi zakłóceniami, gdy sprzęt jest używany w środowisku komercyjnym. To urządzenie generuje, wykorzystuje i może emitować energię o częstotliwości radiowej i, jeśli nie jest zainstalowane i używane zgodnie z instrukcją obsługi, może powodować szkodliwe zakłócenia w komunikacji radiowej. Eksploatacja tego sprzętu w obszarze mieszkalnym może powodować szkodliwe zakłócenia, w przypadku których użytkownik będzie zobowiązany do usunięcia zakłóceń na własny koszt.

**UWAGA:** Zmiany lub modyfikacje, które nie zostały zatwierdzone przez stronę odpowiedzialną za zgodność, mogą uniemożliwić prawo użytkownika do obsługi sprzętu.

**Gwarancja i ograniczone środki ostrożności:** Firma 3M gwarantuje, że to narzędzie będzie wolne od wad wykonania i materiałów w normalnych warunkach pracy przez okres jednego (1) roku od daty zakupu. 3M NIE UDZIELA ŻADNYCH INNYCH GWARANCJI, WYRĄŻNYCH ANI DOROZUMIANYCH, W TYM MIĘDZY INNYMI ŻADNYCH DOROZUMIANYCH GWARANCJI PRZYDATNOŚCI HANDLOWEJ ANI PRZYDATNOŚCI DO OKREŚLONEGO CELU, A TAKŻE ŻADNYCH GWARANCJI WYNIKAJĄCYCH Z PRZEBIEGU TRANSAKCJI HANDLOWEJ LUB ZE ZWYCZAJÓW HANDLOWYCH. Wszystkie informacje, dane techniczne oraz zalecenia zawarte w niniejszym dokumencie oparte są na testach, które firma 3M ocenia jako wiarygodne, istnieje jednak wiele czynników, których nie jesteśmy w stanie kontrolować, a które mogą mieć wpływ na użytkowanie i działanie produktu 3M w przypadku danego zastosowania, takie jak na przykład warunki, w których produkt jest użytkowany, czy też czas i warunki otoczenia, w których oczekuje się efektów użycia produktu. Ze względu na mnogość warunków i czynników, które mogą wpływać na właściwości produktów 3M, to użytkownik jest odpowiedzialny za ocenę przydatności i możliwości wykorzystania produktu 3M do danej aplikacji. Użytkownik jest także odpowiedzialny za przeprowadzenie oceny ryzyka w miejscu pracy i zapoznanie się ze wszystkimi obowiązującymi przepisami i normami (np. OSHA, ANSI itp.). Nieprawidłowe ocena, wybór i użytkowanie produktu 3M oraz odpowiedzialność produktów ochrony osobistej albo niespełnienie wymaganych regulacji w zakresie bezpieczeństwa mogą skutkować uszkodzeniami ciała, chorobą, śmiercią lub szkodami mienia. Użytkownik musi obsługiwać narzędzie zgodnie ze wszystkimi obowiązującymi instrukcjami obsługi, środkami ostrożności i innymi procedurami określonymi w instrukcji obsługi, aby mieć prawo do ochrony gwarancyjnej. Firma 3M nie jest zobowiązana do naprawy lub wymiany jakichkolwiek narzędzi lub części, które uległy awarii z powodu normalnego zużycia, nieodpowiedniej lub niewłaściwej konserwacji, nieodpowiedniego czyszczenia, braku smarowania, niewłaściwego środowiska pracy, niewłaściwych mediów, błędów operatora lub niewłaściwego użycia, zmiany lub modyfikacji, niewłaściwej obsługi, brak należytej staranności lub z powodu jakiegokolwiek przypadkowego przyczyny. Jeśli narzędzie lub jakakolwiek jego część jest wadliwa w ramach niniejszej gwarancji okres, wyłącznym środkiem zaradczym i jedynym obowiązkiem firmy 3M będzie, według uznania firmy 3M, naprawa lub wymiana narzędzia albo zwrot ceny zakupu.

**Ograniczenie odpowiedzialności:** o ile nie jest to zabronione przez prawo, firma 3M ani sprzedawca nie ponosi odpowiedzialności za żadne straty ani szkody powstałe z tytułu użytkowania produktu firmy 3M, w tym za straty lub szkody bezpośrednie, pośrednie, szczególne, uboczne lub następcze, niezależnie od przyjętej podstawy prawnej, z uwzględnieniem odpowiedzialności gwarancyjnej, umownej, z tytułu zaniedbania lub bezwzględnej.

**Składanie roszczenia gwarancyjnego:** Skontaktuj się ze sprzedawcą podczas składania reklamacji gwarancyjnej zgodnie z powyższymi ograniczeniami. Należy pamiętać, że wszystkie roszczenia gwarancyjne podlegają zatwierdzeniu przez producenta. Pamiętaj, aby przechowywać dowód zakupu w bezpiecznym miejscu. Należy to złożyć przy zgłaszaniu roszczenia gwarancyjnego w ciągu 1 roku od daty zakupu. Aby uzyskać dodatkową pomoc, zadzwoń pod numer 1-800-362-3550 (wybierz opcję 3, a następnie opcję 5).

**Naprawa produktu po wygaśnięciu gwarancji:** Naprawa elektronarzędzi ściernych 3M, które nie są objęte gwarancją, jest dostępna u 3M lub u autoryzowanego przedstawiciela 3M ds. naprawy narzędzi. Aby uzyskać szczegółowe informacje, skontaktuj się z dystrybutorem narzędzi ściernych firmy 3M lub zadzwoń pod numer 1-800-362-3550.





**Magyar**  
**Eredeti használati utasítás fordítása / Eredeti nyelv angol**  
**VILLAMOS EXCENTER CSISZOLÓGÉP HASZNÁLATI ÚTMUTATÓ**  
**127 mm (5 hüvelyk), 152 mm (6 hüvelyk)**  
**4 000/perc – 10 000/perc (fordulatszám)**  
**100 – 130 VAC 60 Hz, 220 – 240 VAC 50-60 Hz**

**Fontos biztonsági tájékoztatás**

Kérjük, hogy az eszköz használatának megkezdése előtt olvassa el és, értelmezze az útmutatóban található összes biztonsági tájékoztatást, és ezeket mindig tartsa be. Őrizz meg az utasításokat arra az esetre, ha később szükség lenne rájuk.



**Rendeltetéseszerű használat**

Ezt az elektromos szerszámot munkahelyeken való használatra szánták, és csak szakképzett, betanított szakemberek használhatják a jelen kézikönyv utasításainak megfelelően. Ezt az elektromos szerszámot fémek, fa, kő, műanyag és egyéb anyagok csiszolására alkalmas támasztótárcsával és megfelelő csiszolóanyaggal terveztek használni. Kizárólag ilyen csiszolási munkához, a feltüntetett kapacitáson és névleges értéken belül szabad használni. Csak a 3M által kifejezetten ajánlott kiegészítőket szabad ezzel az eszközzel használni. Bármilyen más módon vagy más kiegészítővel történő használata nem biztonságos üzemi körülményekhez vezethet.

Ne használja a szerszámot vízben vagy túl nedves csiszoláshoz.

Ne használjon olyan támasztótányérokat, amelyek maximális fordulatszáma vagy maximális rezgésszáma kisebb, mint a szerszám maximális fordulatszáma vagy maximális rezgésszáma. Soha ne használjon olyan támasztótányérokat, amelyek súlya és / vagy mérete eltér attól, amelyre a szerszámot kifejezetten tervezték.

**A figyelmeztetésekhez kapcsolódó következmények ismertetése**

	<b>FIGYELEM:</b> Olyan potenciálisan veszélyes helyzetet jelöl, amelyet ha nem kerülnek el, halál vagy súlyos sérülés és/vagy anyagi kár következhet be.
	<b>VIGYÁZAT:</b> Olyan potenciálisan veszélyes helyzetet jelöl, amelyet ha nem kerülnek el, enyhe vagy közepesen súlyos sérülés és/vagy anyagi kár következhet be.
	<b>MEGJEGYZÉS:</b> Olyan veszélyes helyzetet jelöl, amelyet ha nem kerülnek el, anyagi kár következhet be.

**Az eszköz megfelelési és tanúsítási jelöléseinek összefoglalása**



**A biztonsági információkat tartalmazó eszközcímkék összefoglalása**

	 <b>FIGYELEM:</b> AZ ESZKÖZ HASZNÁLATA ELŐTT OLVASSA EL ÉS ÉRTELMEZZE A HASZNÁLATI ÚTMUTATÓT.
	 <b>FIGYELEM:</b> MINDIG VISELJEN JÓVÁHAGYOTT SZEMVÉDŐT
	 <b>FIGYELEM:</b> MINDIG VISELJEN JÓVÁHAGYOTT HALLÁSVÉDŐT
	VÉDŐKÖTÉNY
	PORVÉDŐ MASZK
	ARCVÉDŐ PAJZS
	VÉDŐKESZTYŰ
	WEEE ártalmatlanítási jelölés

<p>Bármilyen anyag használatát előtt olvassa el a biztonsági adatlapot (SDS).</p> <div style="display: flex; justify-content: space-around;">    </div> <p>Vegye fel a kapcsolatot a munkadarab és csiszolóanyag szállítóival az SDS példányáért, ha ezek nem állnak rendelkezésre.</p>	<div style="text-align: center;">  <h2>FIGYELEM!</h2> </div> <p>A kettőség a PORNAC, amely a munkadarabból és / vagy csiszolóanyagokból származik, tüdőkárosodást és / vagy egyéb fizikai sérülést okozhat. Használjon porleválasztást vagy helyi elszívást a biztonsági adatlapban megadottak szerint. Viseljen kormány által jóváhagyott légzésvédőt, valamint szem- és bőrvédelmet.</p> <p>A figyelmeztetés figyelmen kívül hagyása súlyos tüdőkárosodást és / vagy fizikai sérülést okozhat.</p>
---	---



## ⚠ ELEKTROMOS SZERSZÁMOKRA VONATKOZÓ ÁLTALÁNOS BIZTONSÁGI FIGYELMEZTETÉSEK

**⚠ FIGYELEM:** Olvassa el az összes biztonsági figyelmeztetést és utasítást. A figyelmeztetések és utasítások be nem tartása áramütést, súlyos sérülést okozhat. **Őrizze meg az összes figyelmeztetést és utasítást későbbi felhasználás céljából.** A figyelmeztetésekben szereplő „elektromos szerszám” kifejezés a hálózati feszültséggel működőtetett (vezetékes) vagy akkumulátoros (vezeték nélküli) elektromos szerszámra vonatkozik.

### 1) A munkaterület biztonsága

- A munkaterületet tartsa tisztán és jól megvilágítva. A rendetlen vagy sötét területek balesetveszélyesek.
- Ne használjon elektromos szerszámokat robbanásveszélyes környezetben, például gyúlékony folyadékok, gázok vagy por jelenlétében. Az elektromos szerszámok szikrákat okoznak, amelyek meggyújthatják a port vagy a füstöt.
- Tartsa távol a gyermekeket és a kívüliakat az elektromos szerszám használata közben. A zavaró tényezők miatt elveszitheti az irányítást.

### 2) Elektromos biztonság

- Az elektromos szerszám dugóinak meg kell egyezniük az aljzattal. Soha semmilyen módon ne módosítsa a dugót. Ne használjon adapterdugaszokat földelt (testelt) elektromos szerszámokhoz. A nem módosított dugók és a megfelelő aljzatok csökkentik az áramütés kockázatát.
- Kerülje a testi érintkezést földelt vagy testelt felületekkel például csövekkel, radiátorokkal, tűzhelyekkel és hűtőszekrényekkel. Fokozott az áramütés veszélye, ha a teste földelre vagy testelre van.
- Ne tegye ki az elektromos szerszámokat esőnek vagy nedves körülményeknek. Az elektromos szerszámba bejutó víz növeli az áramütés kockázatát.
- Ne rongálja a vezetéket. Soha ne vigye vagy húzza, illetve ne húzza ki a falból az elektromos szerszámot a vezetékénél fogva. Tartsa a vezetéket hőtől, olajtól, éles szélktől vagy mozgó alkatrészektől távol. A sérült vagy összegabalyodott vezetékek növelik az áramütés kockázatát.
- Ha az elektromos szerszámot a szabadban használja, használjon kültéri használatra alkalmas hosszabbító kábelt. A kültéri használatra alkalmas kábel használata csökkenti az áramütés kockázatát.
- Ha az elektromos szerszám nedves helyen történő használatra elkerülhetetlen, használjon maradékáramú készüléket (RCD), testzárlat-megszakítót (GFCI) vagy földszivárgás-megszakítóval (ELCB) védett tápegységet. Az RCD, a GFCI vagy az ELCB használata csökkenti az áramütés kockázatát.

### 3) Munkavédelem

- Maradjon éber, figyeljen arra, hogy mit csinál, és használja a józan esztét, amikor elektromos szerszámot használ. Ne használjon elektromos szerszámot, ha fáradt, illetve kábítószert, alkoholt vagy gyógyszer befolyása alatt áll. Egy pillanatrnyi figyelmetlenség az elektromos szerszámok használatát közben súlyos személyi sérülést okozhat.
- Használjon személyi védőfelszerelést. Mindig viseljen szemvédőt. A megfelelő körülmények között használt védőfelszerelés, mint például a porvédő maszk, csúszásgátló biztonsági cipő, védősisak vagy hallásvédő, csökkenti a személyi sérülések számát.
- Akadályozza meg a véletlen indítást. Győződjön meg arról, hogy a kapcsoló kikapcsolt állapotban van, mielőtt csatlakoztatná az áramforráshoz és / vagy az akkumulátorhoz, felvenné vagy hordozná a szerszámot. Az elektromos szerszámok hordozása úgy, hogy az ujjai a kapcsolón van, vagy a bekapcsolt állapotban lévő elektromos szerszámok feszültség alá helyezése balesetveszélyes.
- Az elektromos szerszám bekapcsolása előtt távolítsa el a beállító kulcsot vagy a csavarkulcsot. Az elektromos szerszám forgó részéhez rögzített kulcs vagy csavarkulcs személyi sérülést okozhat.
- Ne nyúljon túl messzire. Mindig álljon megfelelően a talpán és tartson egyensúlyt. Ez lehetővé teszi az elektromos szerszám jobb irányítását váratlan helyzetekben.
- Öltözzön megfelelően. Ne viseljen laza ruházatot vagy ékszert. Tartsa távol a haját és a ruházatát a mozgó alkatrészeketől. A laza ruházatot, ékszert vagy hosszú haját a mozgó alkatrészek elkapathatják.
- Ha porleszívó és -gyűjtő létesítmények csatlakoztatására szolgáló eszközöket biztosítanak, ellenőrizze, hogy ezek csatlakoztatva vannak-e és megfelelően vannak-e használva. A porgyűjtés csökkentheti a porral kapcsolatos veszélyeket.
- Ne engedje, hogy a szerszámok gyakori használatából származó ismeretek elbizakodottá tegyék, és ezért figyelmen kívül hagyja a szerszám biztonsági elveket. Egy gondatlan művelet a másodperc töredéke alatt súlyos sérüléseket okozhat.

### 4) Az elektromos szerszám használata és karbantartása

- Ne erőltesse az elektromos szerszámot. Használjon az alkalmazáshoz megfelelő elektromos szerszámot. A megfelelő elektromos szerszám jobban és biztonságosabban végzi el a munkát azon a sebességen, amelyre terveztek.
- Ne használja az elektromos szerszámot, ha a kapcsoló nem kapcsolja be és ki. Minden olyan elektromos szerszám, amelyet nem lehet a kapcsolóval vezérelni, veszélyes, és meg kell javítani.
- Húzza ki a csatlakozódugót az áramforrásból és / vagy távolítsa el a kivehető akkumulátort az elektromos szerszámából, mielőtt bármilyen beállítást végezne, tartozékot cserélne, illetve elrakná az elektromos szerszámot. Az ilyen megelőző biztonsági intézkedések csökkentik az elektromos szerszám véletlen indításának kockázatát.
- A használaton kívüli elektromos szerszámokat gyermekek elől elzárva tárolja, és ne engedje, hogy az elektromos szerszámot olyan személyek kezeljék, akik nem ismerik a szerszámot vagy ezt a használati utasítást. Az elektromos szerszámok veszélyesek a képtelen felhasználók kezében.
- Tartsa karban az elektromos szerszámokat és a kiegészítőket. Ellenőrizze, hogy a mozgó alkatrészek nem illeszkednek-e rosszul, nem szorulnak-e, az alkatrészek nincsenek-e eltörve és minden olyan körülményt, amely befolyásolhatja az elektromos szerszám működését. Ha sérült, használat előtt javíttassa meg az elektromos szerszámot. Sok balesetet a rosszul karbantartott elektromos szerszámok okoznak.
- Tartsa a vágószereszközöket élesen és tisztán. A megfelelően karbantartott, éles vágóélel rendelkező vágószereszközök kisebb valószínűséggel szorulnak meg és könnyebben kezelhetők.
- Az elektromos szerszámot, a kiegészítőket és a szerszámtesteket stb. használja az utasításoknak megfelelően, figyelembe véve a munkakörülményeket és az elvégzendő munkát. Az elektromos szerszám rendeltetésétől eltérő műveletekhez történő használata veszélyes helyzetet eredményezhet.
- A fogantyúkat és a fogófelületeket tartsa szárazon, tisztán, olaj- és zsírtmentesen. A csúszós fogantyúk és fogófelületek nem teszik lehetővé a szerszám biztonságos kezelését és irányítását váratlan helyzetekben.

### 5) Szervizelés

- Az elektromos szerszámot csak azonos cseréalkatrészek felhasználásával, szakképzett szakemberrel javíttassa meg. Ez biztosítja, hogy az elektromos szerszám biztonsága megmaradjon.

**A csiszolóanyagból, a támasztótányér, a munkadarab vagy a szerszám töréséből, az éles szegélyekből, a veszélyes rezgésből és a veszélyes zajból eredő kockázatok csökkentése érdekében:**

- Ohvassa el, értelmezze és tartsa be az útmutatóban található összes biztonsági tájékoztatást az eszköz használatának megkezdése előtt. Őrizze meg az utasításokat arra az esetre, ha később szükség lenne rájuk.
- Ezt a szerszámot csak megfelelően képzett személyzet szervizelheti.
- Ha rendelésszerűen zajt vagy rezgést érez a szerszám működtetése során, azonnal hagyja abba a használatát és ellenőrizze, hogy nincsenek-e kopott vagy sérült alkatrészek. Javítsa ki vagy cserélje ki a gyanús alkatrészt. Ha továbbra is rendelésszerűen zaj vagy rezgés lép fel, lépjen kapcsolatba a 3M-mel. Lásd a jótállási utasításokat.
- Használat előtt ellenőrizze a csiszolóanyagot és a kiegészítőket az esetleges sérülések szempontjából. Sérülés esetén cserélje ki a 3M-től kapható új csiszolóanyagra és kiegészítőkre.
- Kizárólag a 3M által szállított vagy ajánlott csiszolóanyagot, rögzítőelemeket, biztonsági elemeket és kiegészítőket használjon.
- Soha ne használja ezt a szerszámot anélkül, hogy az összes biztonsági funkció a helyén lenne és megfelelően működne.
- Soha ne hatáskelentse vagy tiltsa le a start-stop vezérlés biztonsági funkcióit úgy, hogy a szerszám be van kapcsolva.
- Soha ne engedje, hogy ezt az eszközt képtelen személyek használják.
- A szerszámot nem szabad kívülállóknak jelenlétében üzemeltetni.
- A kezelőknek és más személyeknek mindig szem- és fülvédőt, valamint légzésvédőt kell viselniük, amikor a munkaterületen tartózkodnak, vagy a termék használatá közben. Kövesse az egyéni védőeszközökre (EVE) vonatkozó munkáltatói biztonsági irányelveket, illetve a szemüvegre és más egyéni védőeszközökre vonatkozó helyi / nemzeti szabványokat.
- A nem megfelelően megszorgított csiszolóanyag, rögzítőelemek, biztonsági funkciók vagy kiegészítők károsíthatják a szerszámot, a terméket és / vagy a munkadarabot, és sérülést okozhatnak a kezelőnek vagy a kívülállóknak.
- Mindig megfelelő szemvédelmet kell viselni.
- Ne módosítsa ezt az elektromos szerszámot vagy a biztonsági funkciókat. A módosítások csökkenthetik a biztonsági intézkedések hatékonyságát és növelhetik a kezelő számára a kockázatot.
- Győződjön meg arról, hogy a munkadarab biztonságosan rögzítve van.

**A tűz és a robbanás kockázatának csökkentése érdekében:**

- Ne használja a szerszámot robbanásveszélyes környezetben, például gyúlékony folyadékok, gázok vagy por jelenlétében. A csiszolóanyagok képesek szikrákat létrehozni az anyag megmunkálásakor, ami a gyúlékony por vagy füst meggyulladását eredményezi.
- Győződjön meg arról, hogy a szerszám megfelelően működik.
- Legyen tisztában a megmunkált anyaggal. Lásd a megmunkált anyagok biztonsági adatait a tűz- vagy robbanásveszély kialakulásának lehetőségéről.

**A csiszolóanyag, illetve az alkatrészek kirepülésével járó kockázatok csökkentése érdekében:**

- A nem megfelelően megszorgított csiszolóanyag, rögzítőelemek, biztonsági funkciók vagy kiegészítők károsíthatják a szerszámot, a terméket és / vagy a munkadarabot, és sérülést okozhatnak a kezelőnek vagy a kívülállóknak.

- Ellenőrizze, hogy a kapcsolódó csiszolóanyagok és / vagy kiegészítők maximális üzemi fordulatszáma egyenlő vagy nagyobb-e, mint az elektromos szerszám névleges fordulatszáma.

**A veszélyes por lenyelésével vagy a szemmel / bőrrel való érintkezéssel járó kockázatok csökkentése érdekében:**

- Az elektromos szerszámok használatakor keletkező por és füst egészséges károsodást okozhat (például: rák, születési rendellenességek, asztma és / vagy dermatitis); elengedhetetlen ezen veszélyek kockázatértékelése és a megfelelő kontrollok megvalósítása.
- A kockázatértékelésnek ki kell terjednie a szerszám használatá során keletkező porra és a meglévő por felbolygatásának lehetőségére.
- A por- és füstkielcsátás minimalizálása érdekében az elektromos szerszámot a jelen útmutatóban ajánlottak szerint üzemeltesse és tartsa karban.
- Ahol por vagy füst keletkezik, ott elsődlegesen a kibocsátási ponton kell ezt korlátozni.
- A levegőben szálló por vagy füst összegyűjtésére, elszívására vagy elfojtására szolgáló valamennyi beépített funkciót vagy kiegészítőt a gyártó utasításainak megfelelően kell használni és karbantartani.
- Válassza ki, tartsa karban és cserélje ki a fagyóeszközöket a jelen útmutatóban javasoltak szerint, hogy elkerülje a por vagy füst mennyiségének szükségtelen megnövekedését.
- Használjon megfelelően a munkáltató utasítása szerint és a munkavédelmi előírások szerint.
- Használjon porleválasztót vagy helyi elszívót a megmunkálandó anyag biztonsági adatlapjában megadottak szerint. Viseljen a kormány által jóváhagyott légzésvédőt, valamint szem- és bőrvédelmet.
- Rendszesen fújja ki száraz szűrített levegővel az összes légcatornát, valamint a támasztótányér feletti és a védőburkolat alatti területet. Az összes műanyag alkatrészt puha, nedves ruhával kell megtisztítani. Soha ne használjon oldószereket a műanyag alkatrészek tisztításához.
- Viseljen védőszemüveget szűrített levegő használata közben.
- E figyelemfelhívások figyelmen kívül hagyása súlyos tüdőkárosodást és / vagy fizikai sérülést okozhat.

**A veszélyes rezgéshez kapcsolódó kockázatok csökkentése érdekében:**

- Ha nyelmeletlenséget érez az ujjában, kezeiben, karjaiban, vállában, nyakában vagy más testrészekben, hagyja abba az elektromos eszköz használatát.
- Ha zsidbadást, bizsergést, fájdalmat, a bőr kifehéredését vagy bármilyen további kéz / csukló kellemetlenséget tapasztal, azonnal le kell állítani a munkát és orvoshoz kell fordulni. Az ismétlődő munkából/mozgásból eredő vibrációnak való túlzott kitettség a kéz és a karok idegeinek és vérellátásának rokkantságot okozó károsodást okozhatja.
- A szerszámot könnyű, de biztonságos fogással tartsa, figyelembe véve a kéz szükséges reakcióerőit, mivel a vibrációból eredő kockázat általában nagyobb, ha a fogás ereje nagyobb.

**A veszélyes zajhoz kapcsolódó kockázatok csökkentése érdekében:**

- A magas zajszintnek való védelem nélküli kitettség maradó, fogycatékosságot okozó halláskárosodást és egyéb problémákat, például fülzúgást (csengés, zúgás, sípolás vagy zümmögés a fülben) okozhat.
- A szerszám használata közben mindig viseljen hallásvédőt. Kövesse munkáltatójának biztonsági irányelveit vagy a helyi / országos szabványokat az egyéni védőeszközök követelményeire vonatkozóan.
- Használjon megfelelő kontrollokat a munkadarab rezgésének csökkentésére. Beleértve, de nem kizárólagosan, a csillapító anyagokat, amelyeken a munkavégzés folyik.

**A fej felett végzett munkával kapcsolatos kockázatok csökkentése érdekében:**

- A fej fölött végzett munkánál viseljen védősíkat, és védekezzen a leeső törmelék ellen.
- Figyeljen a környezetre és a csiszolási alkalmazás alatt tartózkodó kívülállókra, ha emelvényen dolgozik.

**A bor lehorzsolásával, égési sérülésekkel, vágással és elvágással, beekelődéssel vagy beakadással kapcsolatos kockázatok csökkentése érdekében:**

- Tartsa távol a kezét, haját, ékszeit, a nyakkendőket és a ruházatát a szerszám forgó részétől.
- A szerszám használata közben viseljen megfelelő védőkesztyűt.
- Működés közben semmilyen okból ne érintse meg a forgó alkatrészeket.
- Tartsa helyesen a szerszámot. Álljon készen a normál vagy hirtelen mozgások ellensúlyozására – legyen elérhető mindkét keze.
- Csak a gyártó által ajánlott vagy a létesítmény által előírt kenőanyagokat használjon.

### A csiszolóanyag, illetve az alkatrészek kirepülésével járó kockázatok csökkentése érdekében:

- A csiszolóanyag, a rögzítőelemek, a biztonsági funkciók és a kiegészítők rögzítésekor az utasításokat követve ügyeljen arra, hogy azok biztonságosan legyenek rögzítve, igazodjanak egymáshoz, és használat előtt jó működési állapotban legyenek.
- Soha ne húzza meg túl szorosan a csiszolóanyagot, a rögzítőelemeket, a biztonsági elemeket vagy a kiegészítőket.
- Soha ne pörgesse szabadon a szerszámot anélkül, hogy megvizsgálná a szerszámot, a csiszolóanyagot, a rögzítőszerelvényeket, a biztonsági elemeket és a kiegészítőket.
- Ne engedje, hogy az eszköz véletlenül elinduljon.
- Soha ne irányítsa ezt a terméket saját maga vagy más személy felé.

### A környezeti szennyeződéshez kapcsolódó kockázatok csökkentése érdekében:

- Az összes technológiai port és az érintett csiszolóanyagot a vonatkozó előírásoknak és/vagy az anyag biztonsági adatlapjának megfelelően ártalmatlanítsa.
- Ne dobja az elektromos szerszámokat a háztartási hulladékkba! Az elektromos és elektronikus berendezések hulladékaikról szóló 2002/96/EK európai irányelvnek és a nemzeti jogba való átültetésének megfelelően a használt elektromos szerszámokat elkülönítve kell gyűjteni és környezetbarát módon újrahasznosítani.
- A használt termékek és csomagolások külön gyűjtése lehetővé teszi az anyagok újrahasznosítását. Az újrahasznosított anyagok használata segít megelőzni a környezetszennyezést és csökkenti a nyersanyagok iránti igényt.

## Használati útmutató

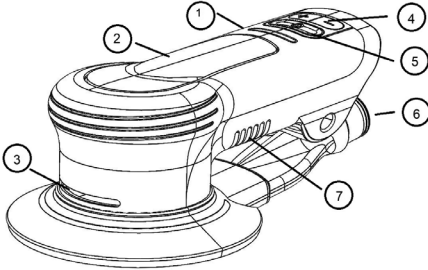

Rys. 1

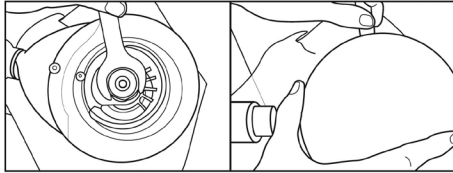

3. ábra

1	LED-es kijelző
2	Aktíváló kar
3	Hűtőventilátor kivezetés
4	Sebességszabályozó
5	Be- / kikapcsolás
6	Portómlő csatlakoztatása
7	Hűtő szellőzőnyílás

### A MŰVELET ELŐTT

A szerszámot kéziszerszámként való használatra szánták. Mindig ajánlott, hogy a szerszám használata közben a kezelő szilárd talajon, biztonságos helyzetben, biztos fogással és biztos lábtartással álljon. Ne feledje, hogy a csiszológép nyomtatékreakciót fejthet ki.

### TÁMASZTÓTÁNYÉROK RÖGZÍTÉSE (lásd a 4. ábrát)

- A 3M™ támasztótányérok kifejezetten a 3M™ elektromos excenter csiszológéphez való illésztésre tervezték. A nem megfelelő támasztótányérok károsíthatják a szerszámot és a munkadarabot.
1. Kapcsolja a szerszámot „KI” állásba, vagy húzza ki a 100 – 130 VAC vagy 220 – 240 VAC aljzattból.
  2. Rögzítse a menetes tengelyt a szerszámhoz mellékelt tárcsaculccsal, és csavarja rá a támasztótányérrt. Húzza meg kézzel szorosan. Ne húzza túl.
  3. A támasztótányér eltávolításához helyezze a tárcsaculcot a támasztótányér és a védőburkolat közé. Rögzítse a menetes tengelyt a tárcsaculccsal, és csavarja le a támasztótányérrt.

### „FUTÁS” ÜZEMMÓD (lásd 1. és 3. ábra)

Csatlakoztassa a szerszámot a 100 – 130 VAC vagy 220 – 240 VAC hálózathoz. Ekkor „Készletléti” üzemmódban van. Ez az üzemmód megakadályozza a szerszám működését, ha a kart véletlenül lenyomják.

1. Nyomja meg a tápfeszültség BE / KI kapcsolót a szerszám „BE” kapcsolásához. A LED-kijelző jelzi, hogy a szerszám Futás üzemmódban van, és reagál az aktíváló kar vagy a sebességszabályozó „+/-” gombok megnyomására. A szerszám fordulatszámának beállítása 10 000 ford / perc, vagy a legutóbbi sebesség, amelyet az előző használat során kiválasztottak, ha nem húzták ki a változó áramú hálózattól.
2. Nyomja meg egyszer a „+” vagy a „-” gombot a fordulatszám változtatásához 1000 fordulat/perc lépésekben. A LED-es kijelző a növekvő és csökkenő fordulatszám-beállításokat a megvilágított LED-szegmensek számával mutatja.
3. A szerszám már normál módon használható. A „Futtatás” módban a „+” és „-” gombok bármikor használhatók az eszköz fordulatszámának növelésére, illetve csökkentésére.

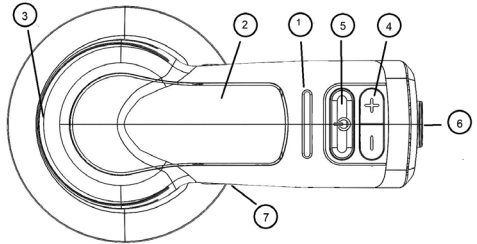

2. ábra

## A CSISZOLÓGÉP INDÍTÁSA ÉS LEÁLLÍTÁSA (győződjön meg arról, hogy a támasztótányér rögzítve van a szerszámon, és hogy megfelelő méretű és típusú.)

1. Győződjön meg arról, hogy a megfelelő csiszolókorong van hozzá rögzítve a támasztótányérhoz.
2. A kivált fordulatszám beállításához nyomja meg „+” vagy „-” gombot. Helyezze a szerszámot a csiszolandó felületre. Győződjön meg arról, hogy a csiszolókorong laposan felelszik a felületen.
3. A szerszám elindításához nyomja meg az aktiváló kart. Engedje el a kart a szerszám leállításához. Tartsa erősen a szerszámot az irányítás fenntartása érdekében. Használjon mérsékelt kézi nyomást, hogy a csiszolókorongot a felületen tartsa. Ha úgy tűnik, hogy a szerszámot nehéz irányítani a csiszolási felületen, használjon kisebb kéznyomást, vagy növelje a sebességbeállítást.

## MAXIMÁLIS SEBESSÉG FUNKCIÓ

A 3M™ elektromos excenter csiszológép előre beállított maximális sebességértékekkel (4 000 – 10 000 fordulat / perc) rendelkezik.

Amikor a szerszámot „BE” állásba kapcsolja, a sebességbeállítások mindaddig tárolódnak, amíg a szerszám tápellátását „KI” nem kapcsolja. A tápellátást „KI” kapcsolásakor a beállítás visszatér a 10 000 ford / perc értékre, amikor a készülék ismét „BE” van kapcsolva.

## TÜLTERHELÉS ELLENI VÉDELMI RENDSZEREK

A 3M elektromos excenter csiszológépnek két rendszere van, amelyek megvédik a túlterheléstől és a túlmelegedéstől.

### Lenyomós túlterhelési rendszer

A csiszológép képes figyelni és fenntartani az előre beállított maximális sebességet, amikor a felhasználó kéznyomása használat közben növekszik vagy csökken.

A túl nagy kéznyomás időszakokban a szerszám a LED-ek villognak, hogy figyelmeztessen a felhasználót. A folyamatosan magas kéznyomása ereje nem lehet nagyobb, mint kb. 7 font (30 N).

### Hőmérséklet túlmelegedési rendszer

A szerszám képes figyelni a hőmérsékletét. Ha a hőmérséklet eléri a káros szintet, a szerszám olyan védelmi üzemmódba kapcsol, amely a normál hőmérséklet eléréséig korlátozza a sebességet és a teljesítményt.

## TISZTÍTÁS

1. Rendszeresen fújja ki száraz sűrített levegővel az összes légszűrőt, valamint a támasztótányér feletti és a védőburkolat alatti területet. Az összes műanyag alkatrészt puha, nedves ruhával kell megtisztítani. SOHA ne használjon oldószereket a műanyag alkatrészek tisztításához.
2. Viseljen védőszemüveget sűrített levegő használatá közben.

## EGÉSZSÉGTUDATI ÉS BIZTONSÁGI INFORMÁCIÓK

**Felhasználás kiírása:** A 3M ipari és foglalkozási termékek munkahelyi használatra szánt, címkézett és csomagolt, képzett ipari és foglalkozási vásárlók számára történő értékesítésre szánják.

Hacsak a vonatkozó termékcsomagoláson vagy szakirodalomban nincs kifejezetten másképp feltüntetve, ezeket a termékeket nem a fogyasztók számára történő eladásra vagy felhasználásra szánják, mindkézi fel vagy csomagolják (pl. otthoni, személyes, általános vagy középiskolai, szabadidős / sportolási célokra, vagy egyéb az alkalmazandó termékcsomagoláson vagy szakirodalomban leírt módok), és az alkalmazandó egészségügyi és biztonsági előírásoknak és szabványoknak (pl. US OSHA, ANSI), valamint az összes termékismertetőnek, felhasználói útmutatónak, figyelmeztetésnek és egyéb korlátozásoknak megfelelően kell kiválasztani és használni, és a felhasználónak meg kell hoznia a visszahívási, helyszíni műveletek vagy egyéb termékhasználati értesítések alapján előírt intézkedéseket. **A 3M ipari és foglalkozási termékekkel való visszaélés sérülést, betegséget, halált vagy anyagi kárt okozhat.** A termék kiválasztásával és használatával kapcsolatos segítségért forduljon a helyszíni biztonsági szakemberhez, ipari higiénés szakemberhez vagy más, a témát ismerő szakértőhöz. További termékinformációkat látogasson el ide: [www.3M.com](http://www.3M.com).

## ÁRTALMATLANÍTÁSI TÁJÉKOZTATÁS

**Az elektromos és elektronikus berendezések hulladékaíróról szóló irányelvek (WEEE) való megfeleléshez**

- Ne dobja ki az elektromos készülékeket válogatatlanul kommunális hulladékként, használja a szelektív gyűjtőhelyeket.
- Az elérhető begyűjtési rendszerekkel kapcsolatos információkért forduljon a helyi önkormányzatához.
- Ha az elektromos készülékeket hulladéklerakókban vagy személtelpeken helyezik el, veszélyes anyagok szivároghatnak a talajba és bekerülhetnek az élelmiszerláncba, károsítva ezzel az Ön egészségét és jólétét.
- A régi készülékek újjra történő cseréje esetén a kiskereskedő jogszabályi kötelezettsége, hogy legalább ingyenesen visszavegye a régi készüléket ártalmatlanítás céljából.



## A Federal Communications Commission (FCC) megfelelési nyilatkozata

**FONTOSSÁGMEGJEJYZÉS:** Ezt a berendezést tesztelték, és megállapították, hogy megfelel az osztályú digitális eszközökre vonatkozó határértékeknek az FCC szabályok 15. része alapján. Ezeket a határértékeket úgy tervezték, hogy észszerű védelmet nyújtsanak a káros interferenciák ellen, ha a berendezést kereskedelmi környezetben üzemeltetik. Ez a berendezés rádiófrekvenciás energiát generál, használ és sugározhat, és ha nem a használati utasításnak megfelelően telepítik és használják, káros interferenciát okozhat a rádiós kommunikációban. Ennek a berendezésnek a lakóüzemben történő üzemeltetése valószínűleg káros interferenciát okoz, amely esetben a felhasználónak saját költségén kell kijavítania az interferenciát.

**MEGJEJYZÉS:** A megfelelő ségért felelős fél által nem kifejezetten jóváhagyott módosítások vagy módosítások érvénytelenítik a felhasználónak a berendezés üzemeltetésére vonatkozó jogosultságát.

**Garancia és korlátozott jótállás:** A 3M a vásárlástól számított egy (1) év garanciát vállal, hogy a szerszámon normál használati körülmények mellett semmiféle megmunkálási és anyaghiba nem mutatkozik. A 3M SEMMILYEN EGYÉB, KIFEJZETT VAGY VÉLELMZETT GARANCIÁT VAGY FELTÉTELEKET NEM ALKALMAZ, BELEÉRTVE TÖBBEK KÖZÖTT A FORGALOMKÉPESÉRE, EGY ADOTT CÉLRA VALÓ ALKALMASSÁGRA VONATKOZÓ VAGY KERESKEDESSOROZATBÓL, ÜZLETI KAPCSOLATBÓL VAGY KERESKEDELMI SZÁRMÁSBÓL VÉLELMZETT GARANCIÁT VAGY FELTÉTELT. Számos, a 3M hatáskörén kívül eső és a speciálisan felhasználó tudására és hatáskörével kapcsolatos tényező befolyásolhatja egy termék adott helyzetben történő használatát és teljesítményét. Ennélfogva a termék felmérése és annak meghatározása, hogy alkalmas-e az ügyfél által használni kívánt helyzetre, kizárólag az ügyfél felelőssége, ideértve a munkahelyi kockázatfelmérést és az összes alkalmazandó szabályozás és szabvány (pl. OSHA, ANSI stb.) felülvizsgálatát. A 3M termékeinek és megfelelő biztonsági termékeinek nem megfelelő értékelése, kiválasztása és használata, valamint az alkalmazandó biztonsági szabályozásoknak való megfelelés elmulasztása sérülést, megbetegedést, halált és/vagy vagyoni kárt okozhat. A garanciális feltételek teljesítése érdekében a kezelő köteles a szerszámot a hatályos használati utasításoknak, biztonsági óvintézkedéseknek és a kézikönyvben szereplő egyéb eljárásoknak megfelelően használni. A 3M a következő esetekben nem kötelehető a szerszám vagy a szerszám egyes alkatrészeinek javítására vagy cseréjére: normál elhasználódás, elégtelen vagy helytelen karbantartás, elégtelen tisztítás, a kenés elmulasztása, nem megfelelő üzemi környezetben való használat, nem megfelelő tápellátó rendszerek, szerződési hiba vagy helytelen használat, a szerszám módosítása, helytelen kiegészítés, észszerű ápolás elmulasztása és a különböző balesetekből származó sérülések. Ha a szerszám vagy annak egy része a garanciális időszakban meghibásodik, a 3M kizárólag a szerszám javítását vagy cseréjét, illetve a vásárlási ár visszatérítését vállalja (a 3M döntése alapján).

**Felhasználói korlátozás:** A fenti korlátozott jogorvoslaton és a jogszabályok által tiltott mértéken kívül a 3M nem vállal felelősséget a 3M termékeinek használatából eredő vagy ahhoz kapcsolódó közvetlen vagy közvetett, különleges, véletlenszerű vagy következményes (beleértve többek között az elmaradt hasznat vagy üzleti lehetőséget) veszteségeikért vagy károkért, függetlenül a jogi vagy méltányossági elmet érvényesülésétől, beleértve többek között a garanciát, a szerződést, a gondatlanságot vagy a zűrtelenséget.

**Garanciaigény benyújtása:** Ha a fentiekben felsorolt korlátozásokat figyelembe véve garanciai igényt szeretne benyújtani, vegye fel a kapcsolatot a kereskedővel. A garanciai igények érvényesítéséhez a gyártó jóváhagyása szükséges. Kérjük, hogy a vásárlási igazoló bizonylatot biztos helyen őrizzze meg. A vásárlás dátumától számított 1 éven belül benyújtott garanciai igény mellett a vásárlást igazoló dokumentumot is mellékelni kell. További segítségért hívja a 1-800-362-3550 telefonszámot (vállassza a 3., majd az 5. lehetőséget).

**Termékváltás és garancia lejártá után:** A 3M elektromos csiszológépek javítása, amelyekre nem vonatkozik garancia, a 3M vagy a 3M hivatalos szerszámjavító képviselőjén keresztül érthető el. A részletekért vegye fel a kapcsolatot a 3M elektromos csiszológép forgalmazójával, vagy hívja a 1-800-362-3550 telefonszámot.

# 3M

Csiszolótechnikai Termékek Üzletég

3M központ  
St. Paul, MN 55144-1000 USA  
[www.3M.com/abrsives](http://www.3M.com/abrsives)

©3M 2021.

A 3M a 3M vállalat védjegye.  
34-8727-4332-2

Čeština

Překlad původního návodu k používání / Původní jazyk angličtina

## NÁVOD K POUŽITÍ ELEKTRICKÉ ORBITÁLNÍHO BRUSKY

127 mm (5 palců), 152 mm (6 palců)

4,000/min - 10,000/min (ot./min.)

100–130 VAC 60 Hz., 220–240 VAC 50-60 Hz.

### Důležité bezpečnostní informace

Před použitím tohoto přístroje je nutné si přečíst bezpečnostní informace obsažené v těchto pokynech a řídit se jimi. Tyto pokyny uschovejte k budoucímu použití.

### Zamýšlené použití

Toto elektrické nářadí je určeno k použití na pracovišti a má být používáno pouze kvalifikovanými a vyškolenými odborníky v souladu s pokyny v této příručce. Tento elektrický nástroj je navržen pro použití s podložkou disku a s vhodným brusivem pro broušení kovů, dřeva, kamene, plastů a jiných materiálů. Mělo by se používat pouze pro tyto aplikace broušení a ve vyznačené kapacitě a jmenovitých hodnotách. S tímto nástrojem by mělo být používáno pouze příslušenství výslovně doporučené společností 3M. Použití jakýmkoli jiným způsobem nebo s jiným příslušenstvím může vést k nebezpečným provozním podmínkám.

Nepoužívejte nářadí ve vodě nebo v příliš vlhkém prostředí.

Nepoužívejte podložky disku, které mají Max ot./min nebo Max kmit/min. menší než Max ot./min. nebo Max kmit/min. nástroje. Nikdy nepoužívejte podložky disku, které mají jinou hmotnost nebo velikost, než pro jakou byl nástroj speciálně navržen.

#### Vysvětlení slov

- ⚠ VAROVÁNÍ:** Označuje potenciálně nebezpečnou situaci, která, pokud jí nebude zabráněno, může mít za následek úmrtí nebo těžké zranění a/nebo škody na majetku.
- ⚠ POZOR:** Označuje potenciálně nebezpečnou situaci, která, pokud jí nebude zabráněno, může mít za následek lehké nebo středně těžké zranění nebo škody na majetku.
- ⚠ UPOZORNĚNÍ:** Označuje situaci, která, pokud jí nebude zabráněno, může mít za následek pouze škodu na majetku.

#### Souhrn značek shody a certifikace zařízení



#### Souhrn štítků zařízení obsahujících bezpečnostní informace

	<b>⚠ VAROVÁNÍ:</b> PŘED OBSLUHOU NÁSTROJE SI PEČLIVĚ PŘEČTĚTE NÁVOD K POUŽITÍ.
	<b>⚠ VAROVÁNÍ:</b> VŽDY NOSTE SCHVÁLENOU OCHRANU OČÍ
	<b>⚠ VAROVÁNÍ:</b> VŽDY NOSTE SCHVÁLENOU OCHRANU SLUCHU
	OCHRANA APRONU
	OCHRANA PRACHOVÉ MASKY
	OCHRANA TVÁŘE
	OCHRANA RUKAVICE
	Značka pro likvidaci WEEE

Před použitím jakýchkoli materiálů si přečtěte bezpečnostní listy (SDS).



Pokud nejsou k dispozici kopie bezpečnostního listu, kontaktujte dodavatele materiálů obrobků a abrazivních materiálů.

## VAROVÁNÍ!

Vystavení PRACHU z obrobků a/nebo abrazivních materiálů mohou mít za následek poškození plíc a/nebo jiná zranění.

Použijte odsávání prachu nebo místní odsávání, jak je uvedeno v bezpečnostním listu. Noste vládnou schválenou ochranu dýchacích cest a ochranu očí a pokožky.

Nedodržení tohoto varování může mít za následek vážné poškození plíc nebo zranění.



## OBECNÁ BEZPEČNOSTNÍ UPOZORNĚNÍ NÁŘADÍ

**VAROVÁNÍ:** Přečtěte si všechna bezpečnostní varování a všechny pokyny. Nedodržení varování a pokynů může mít za následek úraz elektrickým proudem nebo vážné zranění.

Všechna varování a pokyny si pečlivě uschovejte pro budoucí použití. Pojem „elektrické nářadí“ ve varováních se týká vašeho elektrického nářadí napájeného ze sítě (s kabelem) nebo z akumulátoru (bez kabelu).

### 1) Bezpečnost na pracovním prostoru

- Udržujte pracovní prostor čistý a dobře osvětlený. Nepořádek nebo tmavé oblasti mohou vést k nehodám.
- Nepoužívejte elektrické nářadí ve výbušném prostředí, například v prostředí s hořlavými kapalinami, plyny nebo prachem. Elektrické nářadí vytváří jiskry, které mohou zapálit prach nebo výpary.
- Při práci s elektrickým nářadím udržujte děti a jiné osoby mimo dosah. Rozptýlení může způsobit ztrátu kontroly.

### 2) Elektrická bezpečnost

- Zástrčky elektrického nářadí musí odpovídat zásuvce. Nikdy zástrčku žádným způsobem neupravujte. U uzemněného elektrického nářadí nepoužívejte žádné adaptéry. Neupravené zástrčky a odpovídající zásuvky snižují riziko úrazu elektrickým proudem.
- Vyvarujte se kontaktu těla s uzemněnými povrchy, jako jsou potrubí, radiátory, sporáky a lednice. Pokud je vaše tělo uzemněno, existuje zvýšené riziko úrazu elektrickým proudem.
- Nevystavujte elektrické nářadí dešti nebo vlhku. Voda vnikající do elektrického nářadí zvyšuje riziko úrazu elektrickým proudem.
- Buďte setříni ke kabelu. Nikdy nepoužívejte napájecí kabel k přenášení nebo přemísťování elektrického nářadí a netahajte za něj k odpojení ze sítě. Chraňte kabel před horkem, olejem, ostrými hranami a pohyblivými částmi. Poškozené nebo zamotané kabely zvyšují riziko úrazu elektrickým proudem.
- Při práci s elektrickým nářadím venku používejte prodlužovací kabel vhodný pro venkovní použití. Použití kabelu vhodného pro venkovní použití snižuje riziko úrazu elektrickým proudem.
- Pokud je provozování elektrického nářadí ve vlhkém prostředí nevyhnutelné, použijte chráněné napájení proudovým chráničem RCD, GFCI nebo ELCB. Použití RCD, GFCI nebo ELCB snižuje riziko úrazu elektrickým proudem.

### 3) Osobní ochranné prostředky

- Buďte stále ostražití, sledujte, co děláte, a při práci s elektrickým nářadím používejte zdravý rozum. Nepoužívejte elektrické nářadí, jste-li unaveni nebo pod vlivem drog, alkoholu nebo léků. Okamžik nepozornosti při práci s elektrickým nářadím může mít za následek vážné zranění.
- Používejte osobní ochranné prostředky. Vždy noste ochranu očí. Ochranné pomůcky, jako je protiprachová maska, neklouzavá bezpečnostní obuv, přilba nebo ochrana sluchu, snižují riziko úrazu.
- Zabraňte neúmyslnému spuštění. Před připojením k napájecímu zdroji nebo baterii, zvednutím nebo přenesením nářadí se ujistěte, že je vypínač v poloze vypnuté. Při přenášení elektrického nářadí s prstem na spínači nebo při zapnutí elektrického nářadí, které má spínač zapnutý, může dojít k nehodě.
- Před zapnutím elektrického nářadí odstraňte seřizovací klíč. Klíč ponechaný připevněný k rotující části elektrického nářadí může způsobit zranění osob.
- Při práci se nadměrně nenatahujte. Buďte při práci vždy ve stabilní poloze. Umožňuje to lepší ovládání elektrického nářadí v neočekávaných situacích.
- Noste vhodné oblečení. Nenoste volné oblečení nebo šperky. Chraňte vlasy a oděv před pohyblivými částmi. Volné oblečení, šperky nebo dlouhé vlasy se mohou zachytit v pohyblivých částech.
- Pokud jsou k dispozici zařízení na odsávání a sběr prachu, zkontrolujte, zda jsou připojena a správně používána. Odsávání prachu může snížit nebezpečí spojená s prachem.
- Dobrá znalost nářadí získaná častým používáním není důvod ignorovat zásady bezpečnosti. Nedbalé jednání může během zlomku sekundy způsobit vážné zranění.

### 4) Používání a péče o elektrické nářadí

- Nepoužívejte na nářadí sílu. Používejte správné elektrické nářadí pro vaši aplikaci. Správné elektrické nářadí bude práci provádět lépe a bezpečněji v míře, pro kterou bylo navrženo.
- Nepoužívejte elektrické nářadí, pokud vypínač nefunguje. Jakékoli elektrické nářadí, které nelze ovládat vypínačem, je nebezpečné a musí být opraveno.
- Před prováděním jakýchkoli úprav, výměny příslušenství nebo uskladnění nářadí odpojte zástrčku od zdroje napájení a/nebo vyjměte baterii, pokud je odnímatelná. Tato preventivní bezpečnostní opatření snižují riziko náhodného spuštění elektrického nářadí.
- Nepoužívané elektrické nářadí skladujte mimo dosah dětí a nedovoďte, aby elektrické nářadí obsluhovaly osoby, které s ním a s těmito pokyny nejsou obeznámeny. Elektrické nářadí je v rukou neškolených uživatelů nebezpečné.
- Udržujte elektrické nářadí a příslušenství v pořádku. Zkontrolujte vychýlení nebo uváznutí pohyblivých dílů, poškození dílů a jiné možnosti, které mohou ovlivnit funkci elektrického nářadí. Pokud je nářadí poškozené, nechejte jej před použitím opravit. Mnoho nehod je způsobeno špatně udržovaným elektrickým nářadím.
- Řezné nástroje udržujte ostré a čisté. Správně udržované řezné nástroje s ostrými řeznými hranami se s menší pravděpodobností zachytí a snáze se ovládají.
- Elektrické nářadí, příslušenství, nástroje atd. používejte v souladu s těmito pokyny, s ohledem na pracovní podmínky a práci, kterou je třeba provést. Použití elektrického nářadí k jiným účelům, než ke kterým je určeno, může vést k nebezpečné situaci.
- Rukojeti a uchopovací povrchy udržujte suché, čisté a zbavené oleje a mastnoty. Kluzké rukojeti a uchopovací povrchy neumožňují bezpečnou manipulaci a kontrolu nástroje v neočekávaných situacích.

### 5) Servis

- Nechejte své elektrické nářadí opravit kvalifikovanou osobou, která používá pouze originální náhradní díly. Tím zajistíte zachování bezpečnosti elektrického nářadí.

## ▲ VAROVÁNÍ

**Chcete-li snížit rizika spojená s rozbitím brusiva, podložky disku, obrobku nebo nástroje, ostrými hranami, nebezpečným tlakem, prasknutím, vibracemi a hlukem:**

- Před použitím tohoto přístroje je nutné si přečíst bezpečnostní informace obsažené v těchto pokynech a řídit se jimi. Tyto pokyny uschovejte k budoucím použití.
- Údržbu tohoto nástroje smí provádět pouze personál, který je řádně proškolen.
- Pokud při práci s nástrojem zaznamenáte neobvyklý hluk nebo vibrace, okamžitě jej přestaňte používat a zkontrolujte opotřebenou nebo poškozenou součásti. Opravte nebo vyměňte podezřelou součást. Pokud stále existuje neobvyklý hluk nebo vibrace, kontaktujte společnost 3M. Viz záruční pokyny.
- Před použitím zkontrolujte brusný produkt a příslušenství, zda není poškozeno. Pokud je poškozený, vyměňte jej za nový brusný produkt a příslušenství dostupné od společnosti 3M.
- Používejte pouze brusné prostředky, montážní díly, bezpečnostní prvky a příslušenství dodávané nebo doporučené společností 3M.
- Nikdy nepoužívejte tento nástroj, pokud nejsou všechny bezpečnostní prvky na svém místě a ve správném funkčním stavu.
- Nikdy nepřekračujte ani nevyvíjejte bezpečnostní prvky ovládná start-stop tak, když je v zapnuté poloze.
- Nikdy nedovolte, aby tento nástroj používaly neškolené osoby.
- S nástrojem se nesmí manipulovat v přítomnosti dalších osob.
- Na pracovišti nebo při práci s tímto výrobkem musí obsluha a další personál vždy nosit ochranu očí, uší a dýchacích cest. Dodržujte bezpečnostní zásady zaměstnavatele týkající se OOP a nebo místních/národních norm pro brýle a další osobní ochranné pomůcky.
- Noste ochranný oděv podle typu prováděné práce.
- Za všech okolností je nutné používat správnou ochranu očí.
- Toto elektrické nářadí ani bezpečnostní prvky neupravujte. Úpravy mohou snížit účinnost bezpečnostních opatření a zvýšit riziko pro pracovníky.
- Ujistěte se, že je obrobek bezpečně připevněn.

**Rizika spojená s požárem a výbuchem snižte následujícím způsobem:**

- Nepoužívejte nářadí ve výbušném prostředí, například v prostředí s hořlavými kapalinami, plyny nebo prachem. Brusiva můžou při práci s materiálem vytvářet jiskry, což vede k vznícení hořlavého prachu nebo výparů.
- Ujistěte se, že je nástroj ve správném funkčním stavu.
- Berte v potaz zpracovávaný materiál. Informace o potenciálním riziku vzniku požáru nebo výbuchu naleznete v bezpečnostním listu zpracovávaného materiálu.

**Chcete-li snížit rizika spojená s odletěním brusného produktu nebo jeho součástí:**

- Nedostatečně utažené brusné prostředky, montážní díly, bezpečnostní prvky nebo příslušenství mohou způsobit poškození nástroje, obrobku a/nebo obrobku a možno zranění obsluhy nebo okolních osob.
- Zkontrolujte, zda jsou maximální provozní otáčky příslušného brusiva a/nebo příslušenství stejné nebo vyšší než jmenovité otáčky elektrického nářadí.

**Chcete-li snížit rizika spojená s nebezpečným vdechnutím prachu nebo vystavením očí/kůži:**

- Prach a dým generované při používání elektrického nářadí mohou způsobit poškození zdraví (například: rakovinu, vrozené vady, astma a/nebo dermatitidu); posouzení rizik těchto nebezpečí a implementace příslušných kontrol je zásadní.
- Posouzení rizik by mělo zahrnovat prach vytvořený použitím nástroje a možnost rozprášení stávajícího prachu.
- Používejte a udržujte elektrické nářadí podle doporučení v těchto pokynech, abyste minimalizovali emise prachu nebo výparů.
- V místech, kde se tvoří prach nebo výpary, je prioritou jejich kontrola v místě vzniku.
- Veškeré integrované prvky nebo příslušenství pro sběr, odsávání nebo potlačení poletávajícího prachu nebo výparů by měly být správně používány a udržovány v souladu s pokyny výrobce.
- Vyberte, udržujte a vyměňujte spotřební materiál podle doporučení v těchto pokynech, abyste zabránili zbytečnému nárůstu prachu nebo výparů.
- Používejte ochranu dýchacích orgánů podle pokynů zaměstnavatele a podle předpisů o bezpečnosti a ochraně zdraví při práci.
- Použijte odsávání prachu nebo místní odsávání, jak je uvedeno v bezpečnostním listu zpracovávaného materiálu. Noste vládu schválenou ochranu dýchacích cest a ochranu očí a pokožky.
- Pravidelně vyfukujte všechny vzduchové kanály a oblast nad brusným diskem a pod pláštěm suchým stlačeným vzduchem. Všechny plastové části by měly být čištěny měkkými vlhkými hadříky. K čištění plastových dílů nikdy nepoužívejte rozpouštědla.
- Při používání stlačeného vzduchu noste ochranné brýle.
- Nedodržení těchto varování může mít za následek vážné poškození plic nebo zranění.

**Následujícím způsobem snižte rizika spojená s nebezpečnými vibracemi:**

- Pokud pociťujete nepohodlí v prstech, ruce, pažích, ramenou, krku nebo jiných částech těla, přestaňte elektrické nářadí používat.
- Pokud pociťte necitlivost, brnění, bolest, bolení kůže nebo jakékoli další nepohodlí rukou/zápěstí, je třeba okamžitě zastavit práci a vyhledat lékařskou pomoc.
- Nadměrné vystavení vibracím při opakované práci/pohybu může způsobit závažné poškození nervů a prokrvení rukou a paží.
- Držte nástroj lehkým, ale bezpečným úchopem s ohledem na požadované reakce ruky, protože riziko vibrací je obecně větší, když je síla úchopu vyšší.

**Následujícím způsobem snižte rizika spojená s nebezpečným hlukem:**

- Nechráněné vystavení vysokým hladinám hluku může způsobit trvalé znepřístupnění, ztrátu sluchu a další problémy, jako je tinnitus (zvonění, bučení, pískání nebo hučení v uších).
- Při práci s tímto nářadím vždy noste ochranu sluchu. Dodržujte bezpečnostní zásady zaměstnavatele nebo místní/národní normy týkající se požadavků na osobní ochranné prostředky.
- Ke snížení vibrací obrobku použijte příslušné metody. To zahrnuje tlumení obráběných materiálů.

**Následujícím způsobem snižte rizika spojená s prací nad hlavou:**

- Při práci nad hlavou noste ochrannou přilbu a chraňte se před padajícími nečistotami.
- Pokud pracujete na platformě, dbejte na své prostředí a kolemjdoucí pod broušením.

## ▲ VAROVÁNÍ

**Následujícím způsobem snižte rizika spojená s oděrem, popáleninami, pořezáními, zachycením nebo zapletením kůže:**

- Ruce, vlasy, šperky a oděv udržujte v dostatečné vzdálenosti od rotujících částí nástroje.
- Při práci s nástrojem noste vhodné ochranné rukavice.
- Během provozu se z jakéhokoliv důvodu nedotýkejte rotujících částí.
- Držte nářadí správně. Buďte připraveni na běžné nebo náhlé pohyby – mějte obě ruce k dispozici.
- Používejte pouze maziva doporučená výrobcem nebo určená výrobním zařízením.

## ▲ POZOR

**Následujícím způsobem snižte rizika spojená s odletěním brusného produktu nebo jeho součástí:**

- Při připojování brusného produktu, montážních dílů, bezpečnostních prvků a příslušenství postupujte opatrně a podle pokynů a ujistěte se, že jsou před použitím bezpečně připevněny, vyrovnány a v dobrém funkčním stavu.
- Nikdy přilíhí neutahujte abrazivní produkt, montážní díly, bezpečnostní prvky nebo příslušenství.
- Nikdy nenechejte nástroj volně otáčet bez kontroly nástroje, brusného přípravku, montážních dílů, bezpečnostních prvků a příslušenství.



- Zabraňte neúmyslnému spuštění nástroje.
- Nikdy tímto produktem nemířte na sebe nebo na jinou osobu.

#### Následujícím způsobem snížíte rizika spojená se znečištěním prostředí:

- Veškerý prach z provozu a spotřebované brusivo zlikvidujte v souladu se všemi příslušnými předpisy a/nebo bezpečnostními listy materiálů.
- Elektrické nářadí nevyhazujte do domácího odpadu! V souladu s evropskou směrnicí 2002/96/CE o odpadních elektrických a elektronických zařízeních a její transpozici do národních zákonů musí být použité elektrické nářadí sbíráno odděleně a recyklováno způsobem šetrným k životnímu prostředí.
- Oddělený sběr použitých produktů a obalů umožňuje recyklaci materiálů. Použití recyklovaných materiálů pomáhá předcházet znečištění životního prostředí a snižuje poptávku po surovinách.

## Návod k použití

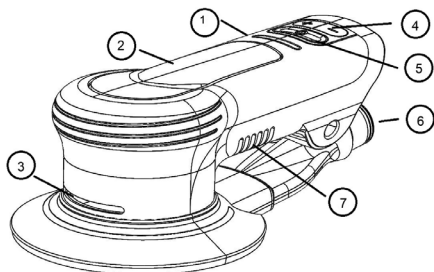

Obr. 1

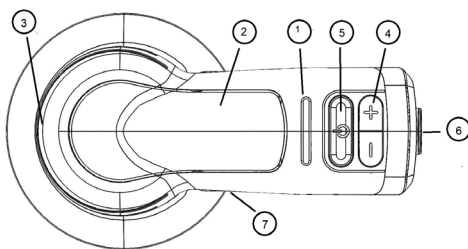

Obr. 2

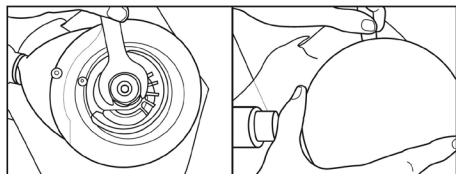

Obr. 3

1	LED displej
2	Aktivační páka
3	Chladič větrací výstup
4	Kontrola rychlosti
5	Zapnutí/vypnutí
6	Přípojení prachové hadice
7	Chladič větrací vstup

#### PŘED PROVOZEM

Nástroj je určen k provozu jako ruční nástroj. Při používání nástroje se vždy doporučuje, aby operátoři stáli na pevné nekluzké podlaze v bezpečném postoji. Uvědomte si, že bruska může vyvinout reakci kroučícího momentu.

#### PŘIPOJENÍ KOTOUČŮ (viz obrázek 4)

Brusné disky 3M™ jsou speciálně navrženy tak, aby se spojily s elektrickou pneumatickou orbitální bruskou 3M™. Špatné brusné disky mohou způsobit poškození nástroje a obrobku.

1. Přepněte nástroj do polohy „VYPNUTO“ nebo jej odpojte od zásuvky 100–130 VAC nebo 220–240 VAC.
2. Zajištěte stopku klíčem dodaným s nástrojem a přišroubujte brusný disk. Pevně je utáhněte rukou. Nepřetáhněte je.
3. Pro vyjmutí brusného disku vložte klíč mezi disk a plášť. Zajištěte stopku klíčem a odšroubujte brusný disk.

#### REŽIM „PROVOZ“ (viz obrázky 1 a 3)

Připojte nástroj k elektrickému proudu 100–130 VAC nebo 220–240 VAC. V tuto chvíli je v pohotovostním režimu. Tento režim nepovolí chod nástroje, pokud dojde k náhodnému stlačení páky.

1. Stisknutím vypínače zapnete nástroj. LED displej ukáže, že je nástroj v provozním režimu, a bude reagovat na stisknutí aktivaci páky nebo tlačítek ovládání rychlosti „+/-“. Nastavení rychlosti nástroje bude 10 000 ot./min. nebo poslední zvolená rychlost při předchozím použití, pokud nebyl odpojen od AC napájení.
2. Jedním stisknutím tlačítka „+“ nebo „-“ změníte rychlost v krocích po 1 000 ot./min. LED displej bude ukazovat nastavení rychlosti podle počtu osvětlených LED segmentů.
3. Nástroj lze nyní používat normálně. V provozním režimu lze pomocí tlačítek „+“ a „-“ kdykoli zvýšit nebo snížit rychlost nástroje.

#### SPUŠTĚNÍ A ZASTAVENÍ BRUSKY (Ujistěte se, že je podložka disku připevněna k nástroji a že má správnou velikost a typ.)

1. Ujistěte se, že je na podložce disku připojen správný brusný kotouč.
2. Stisknutím tlačítka „+“ nebo „-“ nastavte požadovanou rychlost. Umístěte nástroj na broušený povrch. Ujistěte se, že je brusný kotouč umístěn rovně na povrchu.
3. Stisknutím aktivaci páky spusťte nástroj. Uvolněním páky nástroj zastavíte. Držte nářadí pevně, abyste udrželi kontrolu. K udržení brusného kotouče na povrchu používejte mírný tlak ruky. Pokud se zdá, že je bruska na broušeném povrchu obtížně kontrolovatelná, použijte menší tlak ruky nebo zvýšte rychlost.

#### FUNKCE MAXIMÁLNÍ RYCHLOSTI

Elektrická pneumatická orbitální bruska 3M™ má přednastavené maximální rychlosti (4 000–10 000 ot./min.)

Když je nástroj v poloze „ZAPNUTO“, uloží se jakékoli nastavení otáček, dokud nebude nástroj přeprnut do polohy „VYPNUTO“. Když bude nástroj vypnut, nastavení se po opětovném zapnutí vrátí na 10 000 ot./min.

## SYSTÉMY OCHRANY PROTI PŘETÍŽENÍ

Elektrická pneumatiká orbitální bruska 3M má dva systémy ochrany před přetížením a přehřátím.

### Systém přetížení přitlakem

Bruska má schopnost sledovat a udržovat přednastavenou maximální rychlost podle zvyšování nebo snižování tlaku ruky uživatele během používání.

V případě příliš vysokého tlaku ruky budou blikat LED diody nástroje jako varování pro uživatele. Trvalý vysoký tlak ruky by neměl být větší než přibližně 7 lb (30 N).

### Systém přehřátí teploty

Nástroj má schopnost sledovat teplotu. Pokud teplota dosáhne škodlivé úrovně, přejde nástroj do ochranného režimu, který omezuje rychlost a výkon, dokud není dosaženo normální teploty.

## ČIŠTĚNÍ

- Pravidelně vyfukujte všechny vzduchové kanály a oblast nad podložkou disku a pod pláštěm suchým stlačeným vzduchem. Všechny plastové části by měly být čištěny měkkým vlhkým hadříkem. K čištění plastových dílů nikdy nepoužívejte rozpouštědla.
- Při používání stlačeného vzduchu noste ochranné brýle.

## ZDRAVOTNÍ A BEZPEČNOSTNÍ INFORMACE

**Upozornění:** Průmyslové a pracovní výrobky 3M jsou určeny, označeny a zabaleny k prodeji vyškoleným průmyslovým a pracovním zákazníkům pro použití na pracovišti. Pokud není na příslušných obalech nebo v literatuře konkrétně uvedeno jinak, tyto výrobky nejsou určeny, označeny ani zabaleny k prodeji spotřebitelům nebo k použití spotřebiteli (např. pro domácí nebo osobní použití, pro základní nebo střední školu, rekreační/sportovní nebo jiné účely, které nejsou popsáno na příslušném obalu nebo v literatuře produktu) a musí být vybrány a používány v souladu s příslušnými předpisy a normami pro zdraví a bezpečnost (např. US OSHA, ANSI) a s veškerou dokumentací produktu, pokyny pro uživatele, varováními a dalšími omezeními, a uživatel musí provést jakoukoli akci požadovanou na základě odvolání, akce v terénu nebo jiného upozornění o použití produktu. **Nesprávné použití průmyslových a pracovních výrobků 3M může mít za následek zranění, nemoc, smrt nebo poškození majetku.** Pokud potřebujete pomoc s výběrem a použitím produktu, poraďte se s odborníkem na bezpečnost na pracovišti, průmyslovým hygienikem nebo jiným odborníkem. Další informace o produktu najdete na stránkách [www.3M.com](http://www.3M.com).

## INFORMACE O LIKVIDACI

### V souladu se směrnicí o odpadních elektrických a elektronických zařízeních (WEEE)

- Nevyhazujte elektrické spotřebiče do netříděného komunálního odpadu. Použijte zařízení pro tříděný sběr.
- Informace o dostupných systémech sběru vám poskytnou místní vláda.
- Pokud jsou elektrické spotřebiče zlikvidovány na skládkách, mohou nebezpečné látky uniknout do podzemních vod a dostat se do potravinového řetězce, což může vést k poškození zdraví.
- Při výměně starých spotřebičů za nové je prodejce ze zákona povinen vzít zpět staré zařízení k likvidaci zdarma.



## Prohlášení o shodě s Federální komunikační komisí (FCC)

**DŮLEŽITÁ POZNÁMKA:** Toto zařízení bylo testováno a shledáno vyhovujícím podle omezení pro digitální zařízení třídy A podle částí 15 pravidel FCC. Tyto limity jsou navrženy tak, aby poskytovaly přiměřenou ochranu proti škodlivému rušení, pokud je zařízení provozováno v komerčním prostředí. Toto zařízení generuje, používá a může vyzařovat vysokofrekvenční energii a pokud není nainstalováno a používáno v souladu s návodem k použití, může způsobit škodlivé rušení rádiové komunikace. Provoz tohoto zařízení v obytných oblastech pravděpodobně způsobí škodlivé rušení. V takovém případě bude uživatel požádán, aby rušení odstranil na své vlastní náklady.

**UPOZORNĚNÍ:** Změny nebo úpravy, které nejsou výslovně schváleny stranou odpovědnou za dodržování předpisů, mohou zrušit oprávnění uživatele provozovat zařízení.

**Záruka a omezená náprava:** Společnost 3M poskytuje záruku na vady zpracování a materiálů nástroje za normálních provozních podmínek na jeden (1) rok od data zakoupení. **SPOLEČNOST 3M NEPOSKYTUJE ŽÁDNÉ DALŠÍ ZÁRUKY, VÝSLOVNĚ ČI PŘEDPOKLÁDÁNÉ, MIMO JINÉ VČETNĚ JAKÝCHKOLI PŘEDPOKLÁDANÝCH ZÁRUK NEBO PODMÍNEK OBCHODOVATELNOSTI, VHDNOSTI KE KONKRÉTNÍMU ÚČELU NEBO VYPLYVAJÍCÍCH Z OBCHODNÍCH JEDNÁNÍ, ZVYKLOSTI NEBO POUŽITÍ.** Na použití a výkon produktů 3M v konkrétních situacích může mít vliv řada faktorů, které zná a může ovlivnit pouze uživatel a které jsou mimo kontrolu společnosti 3M. Vzhledem k tomu nese zákazník výhradní zodpovědnost za posouzení produktu a stanovení jeho vhodnosti pro dané použití, včetně zhodnocení rizik na pracovišti a zohlednění všech příslušných předpisů a norem (např. OSHA, ANSI atd.). Pokud zákazník nesplní podmínku řádného posouzení, výběru a použití produktu 3M a odpovídajících ochranných prostředků nebo nedodrží všechny příslušné bezpečnostní předpisy, může dojít ke zranění, onemocnění, úmrtí osob a/nebo ke škodám na majetku. Aby měl uživatel nárok na záruku, musí nástroj obsluhovat v souladu se všemi příslušnými provozními pokyny, bezpečnostními opatřeními a dalšími postupy uvedenými v návodu k obsluze. Společnost 3M nemá žádnou povinnost opravit nebo vyměnit jakýkoli nástroj nebo součást, které selhaly v důsledku běžného opotřebení, nedostatečné nebo nesprávné údržby, nedostatečného čištění, nemazání, nesprávného provozního prostředí, nesprávného použití, chyby obsluhy, nesprávného použití obsluhy, úpravy nebo přizpůsobení, nesprávného zacházení, nedostatku přiměřené péče nebo z důvodu náhodných příčin. Pokud bude nástroj nebo jakákoliv jeho součást vadná v rámci této záruční lhůty, vašim výlučným opravným prostředkem a jedinou povinností společnosti 3M bude dle jejího uvážení oprava nebo výměna nástroje nebo vrácení peněz ve výši kupní ceny.

**Omezení zodpovědnosti:** S výjimkou výše uvedených omezených náprav a případů, kdy to zakazuje zákon, se společnost 3M zříká odpovědnosti za jakékoli ztráty nebo škody vyplývající nebo související s produktem 3M, a to přímé, nepřímé, zvláštní, náhodné či následné (mimo jiné včetně ušlého zisku nebo obchodní příležitosti) bez ohledu na uplatňovanou právní nebo jinou teorii, mimo jiné včetně záruky, smlouvy, nedbalosti nebo přesně vymezené odpovědnosti.

**Podání záruční reklamace:** Při podání záruční reklamace se obraťte na svého prodejce v souladu s výše uvedenými omezeními. Berte na vědomí, že všechny nároky na záruku podléhají schválení výrobcem. Svůj prodejní doklad si schovejte na bezpečné místo. Budete jej muset přiložit při podání záruční reklamace do 1 roku od data zakoupení. Pro další pomoc volejte na číslo 1-800-362-3550 (vyberte možnost 3 a poté možnost 5).

**Oprava produktu po vypršení záruky:** Opravy brusného elektrického nářadí 3M, na které se nevztahuje záruka, jsou možné u společnosti 3M nebo u autorizovaného zástupce pro opravy nástrojů 3M. Podrobnosti vám sdělí váš distributor 3M brusného elektrického nářadí, nebo volejte 1-800-362-3550.

# 3M

## Divize brusných systémů

Centrum 3M  
St. Paul, MN 55144-1000 USA  
[www.3M.com/abrasives](http://www.3M.com/abrasives)

© 3M 2021.  
3M je ochranná známka společnosti 3M.  
34-8727-4332-2

Slovenčina

Preklad pôvodného návodu na použitie / Pôvodný jazyk angličtina

## NÁVOD NA POUŽITIE ELEKTRICKEJ EXCENTRICKEJ BRÚSKY

127 mm (5 palcov), 152 mm (6 palcov)

4 000 min – 10 000 ot./min

100 – 130 V AC 60 Hz, 220 – 240 V AC 50-60 Hz

### Dôležité bezpečnostné informácie

Pred použitím tohto náradia si treba prečítať všetky bezpečnostné informácie obsiahnuté v týchto pokynoch a dodržiavať ich. Tieto pokyny si uschovajte na budúce použitie.

### Použitie

Toto elektrické náradie je určené na použitie na pracoviskách a môže ho používať iba kvalifikovaný a vyškolený pracovník v súlade s pokynmi v tomto návode. Toto elektrické náradie je určené na použitie s kotúčovou podložkou a vhodným brúsnym materiálom na brúsenie kovov, dreva, kameňa, plastov a iných materiálov. Malo by sa používať iba na takéto brúsenie a v rámci vyznačenej kapacity a výkonu. Spolu s týmto náradím treba používať iba príslušenstvo odporúčané spoločnosťou 3M. Používanie iným spôsobom alebo s iným príslušenstvom môže zapríčiniť vznik nebezpečných prevádzkových podmienok.

Nepoužívajte náradie vo vode alebo v príliš vlhkom prostredí.

Nepoužívajte kotúčové podložky, ktorých maximálne otáčky alebo maximálny krútiaci moment majú menšiu hodnotu než maximálne otáčky alebo maximálny krútiaci moment náradia. Nikdy nepoužívajte kotúčové podložky s inou hmotnosťou a/alebo veľkosťou, ako je tá, na ktorú bolo náradie špeciálne určené.

#### Vysvetlenie znakov

- ⚠ VAROVANIE:** Označuje potenciálne nebezpečnú situáciu, ktorá, ak jej nebude zabránené, by mohla mať za následok usmrtenie alebo ťažké zranenia či škody na majetku.
- ⚠ POZOR:** Označuje potenciálne nebezpečnú situáciu, ktorá, ak jej nebude zabránené, by mohla mať za následok ľahké alebo stredne ťažké zranenia alebo škody na majetku.
- ⚠ POZNÁMKA:** Označuje situáciu, ktorej dôsledkom, ak sa jej nezabráni, môže byť škoda na majetku.

#### Súhrn označení zhody a certifikácie zariadenia



#### Súhrn štítkov zariadenia s bezpečnostnými informáciami

	⚠ VAROVANIE: PRED POUŽÍVANÍM NÁRADIA SI DÔKLADNE PREČÍTAJTE A NÁVOD NA POUŽITIE.
	⚠ VAROVANIE: VŽDY POUŽÍVAJTE SCHVÁLENÚ OCHRANU ZRAKU
	⚠ VAROVANIE: VŽDY POUŽÍVAJTE SCHVÁLENÚ OCHRANU SLUCHU
	OCHRANA ZÁSTERY
	OCHRANA PRACHOVEJ MASKY
	OCHRANA PROTI TVÁROVÝ ŠTÍT
	OCHRANA RUKAVÍC
	Označenie likvidácie v súlade s OEEZ

Pred použitím akýchkoľvek materiálov si prečítajte karty bezpečnostných údajov.



Ak kópie kariet bezpečnostných údajov nie sú ľahko dostupné, obráťte sa na dodávateľa obrábaných a brúsných materiálov.

## V AROVANIE!

Vystavenie sa pôsobeniu PRAČHU z obrábania a/alebo brúsných materiálov môže spôsobiť poškodenie pľúc a/alebo iné fyzické zranenie. Použite zariadenia na zachytávanie prachu alebo miestne odsávanie v súlade s požiadavkami uvedenými v kartách bezpečnostných údajov. Používajte štátnymi orgánmi schválenú respiračnú ochranu a ochranu očí a pokožky.

Nedodržanie tohto varovania môže zapríčiniť vážne poškodenie pľúc a/alebo fyzické zranenie.



## VŠEOBECNÉ BEZPEČNOSTNÉ UPOZORNENIA PRE NÁRADIE

 **VAROVANIE:** Prečítajte si všetky bezpečnostné varovania a všetky pokyny. Nedodržanie varovaní a pokynov môže zapríčiniť úraz elektrickým prúdom alebo vážne zranenie.

**Uložte si všetky varovania a pokyny na ďalšie použitie.** Pojomom „elektrické náradie“ vo varovaniach sa označuje vaše elektrické náradie napájané zo siete (s káblom) alebo z akumulátora (bez kábla).

### 1) **Bezpečnosť pracovného priestoru**

- Zaistujte čistotu a dobré osvetlenie pracovného priestoru.** Neporiadok alebo tmavé oblasti môžu spôsobovať nehody.
- Nepoužívajte elektrické náradie vo výbušnom prostredí, napríklad v prostredí s horľavými kvapalinami, plynmi alebo prachom.** Elektrické náradie vytvára iskry, ktoré môžu spôsobiť vznietenie prachu alebo výparov.
- S elektrickým náradím pracujte v bezpečnej vzdialenosti od detí a osôb v okolí.** Zníženie pozornosti môže spôsobiť stratu kontroly.

### 2) **Elektrická bezpečnosť**

- Zástrčky elektrického náradia musia zodpovedať zásuvkám. Zástrčky nikdy žiadnym spôsobom neupravujte. V prípade uzemneného elektrického náradia nepoužívajte žiadne adaptéry.** Neupravené zástrčky a zodpovedajúce zásuvky znižujú riziko úrazu elektrickým prúdom.
- Zabráňte telesnému kontaktu s uzemnenými povrchmi, ako sú rúry, radiátory, sporáky a chladničky.** Ak je vaše telo uzemnené, zvyšuje sa riziko úrazu elektrickým prúdom.
- Nevystavujte elektrické náradie pôsobeniu dažďa alebo vlhkého prostredia.** Prienik vody do elektrického náradia zvyšuje riziko úrazu elektrickým prúdom.
- Kábel používajte správny spôsobom. Nikdy nepoužívajte kábel na prenášanie, ťahanie alebo odpájanie elektrického náradia. Kábel chráňte pred teplom, olejom, ostrými hranami alebo pohyblivými časťami.** Poškodené alebo zmotané káble zvyšujú riziko úrazu elektrickým prúdom.
- Ak pracujete s elektrickým náradím vonku, používajte predlžovací kábel určený na vonkajšie použitie.** Použitie kábla určeného na vonkajšie použitie znižuje riziko úrazu elektrickým prúdom.
- Ak nie je možné zabrániť použitiu elektrického náradia vo vlhkom prostredí, použite prúdový chránič RCD, prúdový chránič GFCI alebo prúdový chránič ELCB.** Použitie prúdového chrániča RCD, GFCI alebo ELCB znižuje riziko úrazu elektrickým prúdom.

### 3) **Osobná bezpečnosť**

- Budte neustále v strehu, sledujte, čo robíte, a pri práci s elektrickým náradím používajte zdravý rozum. Nepoužívajte elektrické náradie, ak ste unavení alebo pod vplyvom omamných látok, alkoholu či liekov.** Chvilka nepozornosti pri práci s elektrickým náradím môže zapríčiniť vážne zranenie osôb.
- Používajte osobné ochranné pracovné prostriedky. Vždy používajte ochranu zraku.** Ochranné prostriedky ako protiprachová maska, protišmyková bezpečnostná obuv, prilba alebo ochrana sluchu používané vo vhodných podmienkach znižujú riziko zranenia osôb.
- Zabráňte neúmyselnému spusteniu. Pred pripojením k zdroju napájania a/alebo akumulátoru či zdvíhaním alebo prenášaním náradia sa uistite, že je vypínač vo vypnutej polohe.** Pri prenášaní elektrického náradia s prstom na vypínači alebo pri zapínaní elektrického náradia, ktoré je zapnuté, môže dôjsť k nehode.
- Pred zapnutím elektrického náradia odstráňte nastavovací alebo montážny kľúč.** Montážny alebo nastavovací kľúč, ktorý ostane upnutý k rotujúcej časti elektrického náradia môže spôsobiť zranenie osôb.
- Nenakláňajte sa. Za každých okolností si zachovajte správny postoj a rovnováhu.** To umožňuje lepšiu kontrolu nad elektrickým náradím pri neočakávaných situáciách.
- Noste správny odev. Nenoste voľné oblečenie ani šperky. Chráňte si vlasy a odev pred pohyblivými časťami.** Voľné oblečenie, šperky alebo dlhé vlasy sa môžu zachytiť v pohyblivých súčiastkach.
- Ak sú k dispozícii prípravky na pripojenie zariadení na odsávanie a zachytávanie prachu, skontrolujte, či sú správne pripojené a používajte sa správne.** Použitie zariadenia na zachytávanie prachu môže znížiť riziko spojené s prachom.
- Neodovľo, aby znalosti získané pri častom používaní náradia spôsobili, že sa uspokojíte a budete ignorovať zásady bezpečnosti pri používaní náradia.** Nedbanlivé konanie môže v zlomku sekundy spôsobiť vážne zranenie.

### 4) **Používanie a starostlivosť o elektrické náradie**

- Na elektrické náradie netlačte silou. Používajte správne elektrické náradie, ktoré vyhovuje vašim požiadavkám.** Správne elektrické náradie vykoná prácu lepšie a bezpečnejšie v rozsahu, na ktorý je určené.
- Elektrické náradie nepoužívajte, ak sa nedá zapnúť a vypnúť vypínačom.** Každé elektrické náradie, ktoré sa nedá ovládať vypínačom, je nebezpečné a musí sa opraviť.
- Pred nastavením, výmenou príslušenstva alebo uskladnením náradia odpojte zástrčku od zdroja napájania a/alebo vyberte akumulátor, ak je vyberateľný.** Takéto preventívne bezpečnostné opatrenia znižujú riziko náhodného spustenia elektrického náradia.
- Nepoužívajte elektrické náradie skladujte mimo dosahu detí a nedovoľte, aby elektrické náradie obsluhovali osoby, ktoré s ním nie sú oboznámené alebo nepoznajú tieto pokyny.** Elektrické náradie je v rukách nevyškolených používateľov nebezpečné.
- Elektrické náradie a príslušenstvo udržiavte v poriadku. Skontrolujte, či nedošlo k vychyleniu alebo uviaznutiu pohyblivých častí, zlomeniu častí a k akékoľvek ďalšiemu stavu, ktorý môže ovplyvniť činnosť elektrického náradia. Ak je náradie poškodené, pred použitím ho nechajte opraviť.** K veľkému množstvu nehôd dochádza v dôsledku nedostatočnej údržby elektrického náradia.
- Rezné nástroje udržiavajte ostre a čisté.** Správne udržiavané rezné nástroje s ostrými reznými hranami sú menej náchylné na uviaznutie a ľahšie sa ovládajú.
- Elektrické náradie, príslušenstvo a nadstavce atď. používajte v súlade s týmito pokynmi, pričom zohľadnite pracovné podmienky a vykonávanú prácu.** Použitie elektrického náradia na iné účely, než je určené, môže spôsobiť vznik nebezpečnej situácie.
- Rukoväte a úchytne povrchy udržiavajte suché, čisté, bez oleja a tukov.** Klzke rukoväte a úchytne plochy neumožňujú bezpečnú manipuláciu a ovládanie náradia v neočakávaných situáciách.

### 5) **Servis**

- Elektrické náradie nechajte opraviť kvalifikovaným technikom, ktorý používa iba identické náhradné diely.** Takto zaistíte zachovanie bezpečnosti elektrického náradia.

### **Na zníženie rizika spojeného s nárazom abrazívneho produktu, kotúčové podložky, poškodením obrobku alebo náradia, ostrými hranami, nebezpečnými vibráciami a nebezpečným hlukom:**

- Pred použitím tohto náradia si treba prečítať bezpečnostné informácie obsiahnuté v týchto pokynoch a dodržiavať ich. Tieto pokyny si uschovajte na budúce použitie.
- Servis tohto náradia smie vykonávať iba správne vyškolený personál.
- Ak pri obsluhu náradia pozorujete neobvyklý hluk alebo vibrácie, okamžite ho prestaňte používať a skontrolujte, či nedošlo k opotrebovaniu alebo poškodeniu jeho súčasti. Podozrivé súčasti opravte alebo vymeňte. Ak sa aj naďalej prejavuje neobvyklý hluk alebo vibrácie, obráťte sa na spoločnosť 3M. Prečítajte si záručné podmienky.
- Pred použitím skontrolujte, či brúsny produkt a príslušenstvo nie sú poškodené. V prípade poškodenia nahradte produkt novým dostupným brúsnym produktom a príslušenstvom od spoločnosti 3M.
- Používajte iba brúsne produkty, montážne prípravky, bezpečnostné prvky a príslušenstvo dodávané alebo odporúčané spoločnosťou 3M.
- Nikdy nepoužívajte toto náradie bez nasadených všetkých bezpečnostných prvkov a bez zaistenia jeho správneho fungovania.
- Nikdy neobchádzajte ani nevypínajte bezpečnostné prvky ovládača štart-stop, aby ste ho zaistili v zapnutej polohe.
- Nikdy nedovoľte, aby toto náradie používali neškolené osoby.
- Náradie sa nesmie obsluhovať, ak sa v blízkom okolí nachádzajú ďalšie osoby.
- Obsluha a iný personál musia vždy používať ochranu zraku, sluchu a respiračnú ochranu, keď sú na pracovisku alebo pracujú s týmto produktom. Dodržiavajte zásady bezpečnosti práce zamestnávateľa týkajúce sa OOPP alebo miestne/vnútroštátne normy stanovujúce požiadavky na okuliare a iné osobné ochranné pracovné prostriedky.
- Používajte ochranný odev s príslušným druhom vykonávanej práce.
- Za každých okolností je potrebné používať primeranú ochranu zraku.
- Tuto elektrické náradie ani jeho bezpečnostné prvky neupravujte. Úpravy môžu znížiť účinnosť bezpečnostných opatrení a zvýšiť riziká pre obsluhu.
- Zaisťujte bezpečné upevnenie obrobku.

### **Ak chcete znížiť riziká spojené s požiarom a/alebo výbuchom:**

- Nepoužívajte náradie vo výbušnom prostredí, napríklad v prostredí s horľavými kvapalinami, plynmi alebo prachom. Brúsivá môžu pri obrábaní materiálu vytvárať iskry a zapríčiniť vznik horľavého prachu alebo výparov.
- Skontrolujte, či je náradie v poriadku.
- Dobre poznajte obrábaný materiál. Informácie o potenciálnom riziku vzniku požiaru alebo výbuchu nájdete v karte bezpečnostných údajov obrábaného materiálu.

### **Abyste znížili riziká spojené s odletovaním brúsneho produktu alebo jeho súčasti:**

- Nedostatočne utiahnutý brúsny produkt, montážny prípravok, bezpečnostné prvky alebo príslušenstvo môžu spôsobiť poškodenie náradia, produktu a/alebo obrobku, pričom hrozí zranenie obsluhy alebo okolostojacích osôb.
- Skontrolujte, či je hodnota maximálnej prevádzkovej rýchlosti príslušného brúsneho materiálu alebo príslušenstva rovnaká alebo vyššia než menovitá rýchlosť elektrického náradia.

### **Na zníženie rizik spojených s vdýchnutím nebezpečného prachu alebo vystavením očí/pokožky jeho pôsobeniu:**

- Prach a výpary, ktoré vznikajú pri použití elektrického náradia, môžu spôsobiť zhoršenie zdravotného stavu (hrozí napríklad: rakovina, vrodené chyby, astma a/alebo dermatitída); hodnotenie rizik týchto hrozieb a implementácia vhodných kontrolných opatrení je nevyhnutná.
- Posúdenie rizik by malo zahŕňať prach, ktorý sa vytvára pri používaní náradia, a potenciál rozptýlenia existujúceho prachu.
- Pri manipulácii s elektrickým náradím a jeho údržbe postupujte podľa odporúčaní v tomto návode, aby ste minimalizovali vznik prachu alebo výparov.
- Tam, kde sa vytvára prach alebo výpary, musí byť prioritou ich regulácia priamo v mieste vytvárania.
- Všetky integrálne prvky alebo príslušenstvo na zachytávanie, odsávanie alebo redukciu prachu alebo výparov šíriacich sa vzduchom by sa mali správne používať a udržiavať v súlade s pokynmi výrobcu.
- Spotrebný materiál vyberte, udržiavajte a vymieňajte podľa odporúčaní v tomto návode, aby ste zabránili zbytočnému nárastu množstva prachu alebo výparov.
- Používajte respiračnú ochranu podľa pokynov zamestnávateľa a v súlade s predpismi bezpečnosti a ochrany zdravia pri práci.
- Použite zariadenie na zachytávanie prachu alebo lokálne odsávanie v súlade s pokynmi uvedenými v karte bezpečnostných údajov obrábaného materiálu. Používajte štátnymi orgánmi schválenú respiračnú ochranu a ochranu očí a pokožky.
- Pravidelne suchým stlačeným vzduchom prečistite všetky vzduchové kanály a oblasť nad kotúčovou podložkou a pod krytom. Všetky plastové súčasti treba čistiť mäkkou vlhkou handričkou. Na čistenie plastových súčastí nikdy nepoužívajte rozpúšťadlá.
- Pri aplikácii stlačeného vzduchu používajte ochranné okuliare.
- Nedodržanie týchto varovaní môže zapríčiniť vážne poškodenie pľúc a/alebo fyzické zranenie.

### **Ak chcete znížiť riziká spojené s nebezpečnými vibráciami:**

- Ak vnímate nepríjemný pocit v prstoch, rukách, ramenách, pleciach, krku alebo iných častiach tela, prestaňte elektrické náradie používať.
- Ak pozorujete necitlivosť, mravčenie, bolesť, blednutie pokožky alebo akýkoľvek iný nepríjemný pocit v rukách a zápästiach, je potrebné okamžite prerušiť prácu a vyhľadať lekársku pomoc. Nadmerné vystavenie vibráciám pri opakujúcich sa pracovných činnostiach/pohyboch môže spôsobiť poškodenie nervov a narušenie prekrvenia rúk.
- Držte nástroj ľahko, no bezpečne, pričom zohľadnite reakčné sily pôsobiace na ruku ruku, pretože riziko vibrácií je spravidla väčšie, keď je vyššia sila uchopenia.

### **Zníženie rizik spojených s nebezpečným hlukom:**

- Vystavenie vysokej hladine hluku bez ochranných prostriedkov môže spôsobiť trvalé znefunkčnenie, stratu sluchu a ďalšie problémy ako tinitus (zvonenie, bzučanie, pískanie alebo hučanie v ušiach).
- Pri práci s týmto náradím vždy používajte ochranu sluchu. Dodržiavajte bezpečnostné zásady zamestnávateľa alebo miestne/vnútroštátne normy týkajúce sa požiadaviek na osobné ochranné pracovné prostriedky.
- Na zníženie vibrácií obrobku použite príslušné regulačné prvky. Okrem inej ide o tmenenie obrábaných materiálov.

### **Zníženie rizik spojených s prácou nad hlavou:**

- Pri práci nad hlavou používajte ochrannú prilbu a chráňte sa pred padajúcim materiálom.
- Ak pracujete na plošine, vnímate okolie a osoby pod miestom brúsenia.

### **Na zníženie rizika vzniku odrenín, popálením, porezania a prerezania pokožky, zachytenia alebo zapletenia:**

- Ruky, vlasy, šperky, pokrývky hlavy a odev majte čo najďalej od otáčajúcich sa súčastí náradia.
- Pri práci s náradím používajte vhodné ochranné rukavice.
- Zo žiadneho dôvodu sa nedotýkajte otáčajúcich sa súčastí počas prevádzky.
- Náradie držte správne. Buďte pripravení regulovať bežné alebo náhle pohyby – používajte obidve ruky.
- Používajte iba mazivá odporúčané alebo určené výrobcom.

### **Abyste znížili riziká spojené s odletovaním brúsneho produktu alebo jeho súčasti:**

- Pri pripájaní brúsneho produktu, upevňovacieho prípravku, bezpečnostných prvkov a príslušenstva postupujte opatrne. Pred použitím sa podľa pokynov ubezpečte, či sú bezpečne pripojené, zarovnané a v dobrom prevádzkovom stave.
- Nikdy príliš neutahujte brúsny produkt, montážny prípravok, bezpečnostné prvky ani príslušenstvo.

- Nikdy nepoužívajte náradie, brúsny produkt, montážny prípravok, bezpečnostné prvky a príslušenstvo bez kontroly.
- Zabráňte náhodnému spusteniu náradia.
- Nikdy nemierte týmto produktom na seba alebo inú osobu.

#### Zníženie rizík spojených s kontamináciou životného prostredia:

- Zlikvidujte všetok prach a príslušné brúsivo v súlade so všetkými príslušnými predpismi a/alebo kartami bezpečnostných údajov materiálu.
- Elektrické náradie nelikvidujte v rámci domového odpadu! V súlade s európskou smernicou 2002/96/ES o odpade z elektrických a elektronických zariadení a s jej implementáciou do vnútroštátnych právnych predpisov sa použité elektrické náradie musí zbierať osobitne a recyklovať ekologickým spôsobom.
- Osobitný zber použitých výrobkov a obalov umožňuje recykláciu materiálov. Používanie recyklovaných materiálov pomáha predchádzať znečisťovaniu životného prostredia a znižuje dopyt po surovinách.

## Návod na používanie

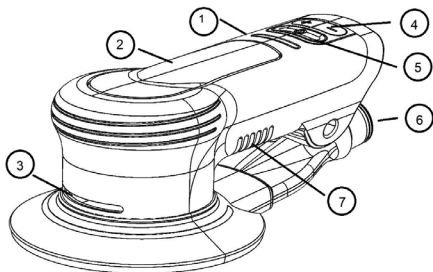

Obr. č 1

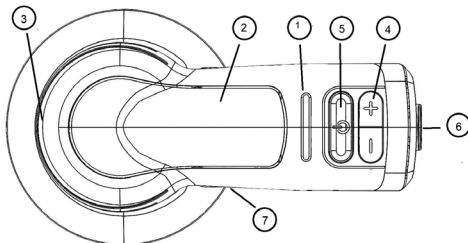

Obr. č 2

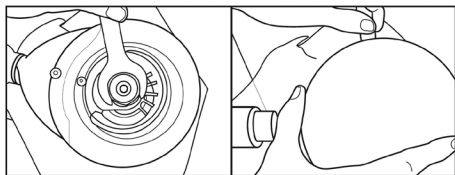

Obr. č 3

1	LED displej
2	Aktivačná páčka
3	Vývod chladenia
4	Regulácia otáčok
5	Zapnutie/vypnutie
6	Pripojenie hadice na odsávanie prachu
7	Prívod chladiaceho vzduchu

#### PRED PREVÁDZKOU

Náradie je určené na používanie ako ručné náradie. Vždy sa odporúča, aby pri používaní náradia obsluhujúci personál stál na pevnej podlahe, v bezpečnej polohe, s pevným uchopením náradia a stabilným postojom. Uvedomte si, že brúška môže vyvinúť reakčný krútiaci moment.

#### PRIPOJENIE KOTÚČOVÝCH PODLOŽIEK (Pozrite si obrázok 4.)

3M™ Kotúčové podložky sú špeciálne navrhnuté na použitie s 3M™ Elektrickou excentrickou brúskou. Nesprávne kotúčové podložky môžu spôsobiť poškodenie náradia a obrobku.

1. Prepnete náradia do polohy „VYPNUTÉ“ alebo ho dopojte od zásuvky s napätím 100 – 130 VAC alebo 220 – 240 VAC.
2. Zaistíte vreteno pomocou kľúča na podložku dodaného s náradím a naskrutkujete kotúčovú podložku. Pevne ju utiahnite rukou. Neutahajte ju príliš silno.
3. Ak chcete odstrániť kotúčovú podložku, vložte kľúč na podložku medzi kotúčovú podložku a kryt. Zaistíte vreteno kľúčom na podložku a odskrutkujete kotúčovú podložku.

#### PREVÁDZKOVÝ REŽIM (Pozrite si obrázky 1 a 3)

Pripojte náradie k napájaniu s parametrami 100 – 130 V AC alebo 220 – 240 V AC. Momentálne je v pohotovostnom režime. Tento režim zabraňuje prevádzke náradia pri náhodnom stlačení páčky.

1. Stlačenie vypínača zapne náradie. LED displej bude signalizovať, že je náradie v prevádzkovom režime, a bude reagovať na stlačenie aktívnej páčky alebo tlačidiel regulácie otáčok „+/-“. Pokiaľ náradie nebolo odpojené od sieťového napájania, nastavená bude buď hodnota 10 000 ot./min. alebo posledná hodnota otáčok vybratá pri predchádzajúcom použití.
2. Jedným stlačením tlačidla „+“ alebo „-“ zmeníte hodnotu otáčok v krokoch po 1 000 ot./min. LED displej bude zobrazovať zvyšujúce sa a znižujúce nastavenie otáčok vo forme rozsvietených LED segmentov.
3. Náradie teraz možno normálne používať. V prevádzkovom režime možno pomocou tlačidiel „+“ a „-“ kedykoľvek zvýšiť a znížiť otáčky náradia.

## ŠTARTOVANIE A ZASTAVOVANIE BRÚSKY (Skontrolujte, či je kotúčovej podložka upevnená k náradiu a či má správnu veľkosť a typ.)

1. Uistite sa, že je ku kotúčovej podložke upevnený správny brúsny kotúč.
2. Stlačeními tlačidla „+“ alebo „-“ nastavte požadované otáčky. Priložte náradie na brúsený povrch. Uistite sa, že brúsny kotúč je priložený rovno k povrchu.
3. Náradie spustíte stlačením aktívnej páčky. Náradie zastavíte uvoľnením páčky. Držte náradie pevne, aby ste si nad ním zachovali kontrolu. Na udržanie brúsneho kotúča na povrchu použite mierny tlak ruky. Ak sa zdá, že je náradie ťažko udržať na brúsnej ploche, menej tlačte rukou alebo zvýšte otáčky.

## FUNKCIA MAXIMÁLNYCH OTÁČOK

3M™ Elektrická excentrická brúska má predvolené maximálne otáčky (4 000 – 10 000 ot./min).

Keď je náradie zapnuté, každé nastavenie otáčok sa uloží, až kým ho nevypnete. Pri vypnutí a zapnutí napájania sa nastavenie vráti na 10 000 ot./min.

## SYSTÉMY OCHRANY PRED PREŤAŽENÍM

3M Elektrická excentrická brúska obsahuje dva systémy na ochranu pred preťažením a prehriatím.

### Systém preťaženia prítlačkom

Brúska má funkciu monitorovania a udržiavania prednastavených maximálnych otáčok pri zvyšovaní alebo znižovaní prítlačku ruky používateľa pri používaní.

Pri príliš vysokom tlaku ruky budú LED diódy na náradí blikať, čím budú varovať používateľa. Trvalý vysoký prítlačok rukou by nemal presahovať hodnotu približne 30 N.

### Systém ochrany pred prehrievaním

Náradie má funkciu monitorovania svojej teploty. Ak teplota dosiahne škodlivý úroveň, náradie prejde do režimu ochrany, v ktorom sa obmedzí otáčky a výkon, až kým sa nedosiahne normálna teplota.

## ČISTENIE

1. Pravidelne suchým stlačeným vzduchom prefukujte všetky vzduchové kanály a oblasť nad kotúčovou podložkou a pod krytom. Všetky plastové súčasti treba čistiť mäkkou vlhkou handričkou. Na čistenie plastových súčastí NIKDY nepoužívajte rozpúšťadlá.
2. Pri aplikácii stlačeného vzduchu používajte ochranné okuliare.

## INFORMÁCIE BEZPEČNOSTI A OCHRANE ZDRAVIA PRI PRÁCI

**Pripomenka:** Priemyselné a profesionálne výrobky 3M sú určené, označené a zabalené na predaj vyskoleným priemyselným a profesionálnym zákazníkom na použitie na pracovisku. Pokiaľ nie je na príslušnom obale v dokumentácii príslušného produktu výslovne uvedené inak, tieto produkty nie sú určené, označené alebo zabalené na predaj alebo použitie pre spotrebiteľov (napr. na domáce, osobné použitie, pre základné alebo stredné školy, na rekreačné/sportové účely alebo na iné účely, ktoré nie sú určené, uvedené na príslušnom obale alebo v dokumentácii) a musia sa vyberať a používať v súlade s platnými predpismi a normami na ochranu bezpečnosti a zdravia pri práci (napr. OSHA (USA), ANSI), ako aj so všetkou dokumentáciou o produktoch, pokynmi pre používateľov, varovaniami a ďalšími obmedzeniami. Používateľ musí podniknúť všetky kroky vyžadované na základe oznámenia o zvolávacej akcii, akcii v teréne alebo iného oznámenia o používaní produktu. **Nesprávne používanie priemyselných a pracovných produktov 3M môže zapríčiniť zranenie, ochorenie, smrť alebo poškodenie majetku.** Ak potrebujete pomoc s výberom a použitím produktu, obráťte sa na svojho miestneho odborníka na bezpečnosť, priemyselnú hygienu alebo na odborníka v inej oblasti. Ďalšie informácie o produkte nájdete na webe [www.3M.com](http://www.3M.com).

## INFORMÁCIE O LIKVIDÁCI

### V súlade so smernicou o odpade z elektrických a elektronických zariadení (OEEZ)

- Nelikvidujte elektrické spotrebiče ako netriedený komunálny odpad, použite triedený zber.
- Informácie o dostupných systémoch zberu vám poskytne miestna samospráva.
- Ak sú elektrické zariadenia vyhodnené na skládky, môžu nebezpečné látky unikať do podzemných vôd, dostať sa do potravného reťazca a narušiť vaše zdravie a prosperitu.
- Pri výmene starých zariadení za nové je maloobchodník právne viazaný odovzdať staré zariadenia bezplatne späť na likvidáciu.



## Vyhlasenie o zhode s požiadavkami FCC (Federal Communications Commission)

**DŹLEŽITÁ POZNÁMKA:** Toto zariadenie bolo testované a bolo zistené, že vyhovuje obmedzeniam pre digitálne zariadenie triedy A v súlade s časťou 15 pravidiel FCC. Tieto limity sú navrhnuté tak, aby poskytovali primeranú ochranu pred škodlivým rušením, keď sa zariadenie prevádzkuje v komerčnom prostredí. Toto zariadenie vytvára, využíva a môže vyžarovať vysokofrekvenčnú energiu a ak nie je nainštalované a používané v súlade s návodom na obsluhu, môže spôsobiť škodlivé rušenie rádiových komunikácií. Prevádzka tohto zariadenia v obytných štvrtiach môže spôsobiť škodlivé rušenie. V takom prípade musí používateľ toto rušenie odstrániť na svoje náklady.

**POZNÁMKA:** Zmeny alebo úpravy, ktoré nie sú výslovne schválené stranou zodpovednou za zachovanie zhody s predpismi, môžu viesť k strate oprávnenia používateľa zariadenie prevádzkovať.

**Záruka a obmedzené opravné prostriedky:** Spoločnosť 3M zaručuje, že za bežných prevádzkových podmienok nebude toto náradie obsahovať chyby spracovania ani materiálov veden (1) rok od dňa jeho zakúpenia. SPOLOČNOSŤ 3M NEPOSKYTUJE ŽIADNE INÉ ZÁRUKY, VÝSLOVNE ALEBO PREDPOKLADANÉ, VRÁTANE, ALE NIE VÝHRADNE, AKEJKOLIEK IMPLIKOVANÉ ZÁRUKY ALEBO PODMIENOK OBCHODOVATEĽNOSTI, VHODNOSTI NA KONKRÉTNY ÚČEL ALEBO VYPŬVAJÚCICH Z POUŽÍVANIA NA ÚČELY OBCHODOVANIA, ZVYKLOSTI ALEBO VYUŽÍVANIA OBCHODU. Používanie a výkon výrobku spoločnosti 3M pri konkrétnom použití môžu ovplyvniť rôzne faktory, ktoré sú mimo kontroly spoločnosti 3M a jednoznačne spadajú do rámca znalosti a kontroly používateľa. Vo výsledku je za vyhodnotenie výrobku a určenia, či je primeraný a vhodný pre použitie zákazníkom, vrátane vykonania hodnotenia rizík na pracovisku a posúdenia všetkých právnych predpisov a nariadení a (napr. OSHA, ANSI atď.) zodpovedný výlučne zákazník. Nesprávne vyhodnotenie, výber a používanie výrobku 3M a nesprávnych bezpečnostných výrobkov alebo nesplnenie všetkých bezpečnostných nariadení môže mať za následok zranenie, chorobu, smrť alebo škody na majetku. Používateľ musí používať náradie v súlade so všetkými platnými prevádzkovými pokynmi, bezpečnostnými opatreniami a ďalšími postupmi uvedenými v návode na obsluhu, aby mal nárok na záruku. Spoločnosť 3M nebude povinná opraviť ani vymeniť žiadne náradie alebo jeho časť, ktorá zlyhala v dôsledku normálneho použitia, nedostatku alebo nesprávnej údržby, neprimeraného čistenia, nemazania, nesprávneho prevádzkového prostredia, nesprávneho vybavenia, chyby operátora, nesprávneho použitia operátorom, zmeny alebo úpravy, nesprávneho zaobchádzania, nedostatku primeranej starostlivosti alebo akejkoľvek náhodnej príčiny. Ak je náradie alebo ktorákoľvek jeho časť chýbajúca v rámci tejto záručnej lehoty, vašim výhradným opravným prostriedkom a jedinou povinnosťou spoločnosti 3M bude, podľa voľby spoločnosti 3M, oprava alebo výmena náradia, prípadne vrátenie kúpnej ceny.

**Obmedzené zodpovednosti:** S výnimkou obmedzeného opravného prostriedku uvedeného vyššie a okrem rozsahu, ktorý zakazuje zákon, spoločnosť 3M nenesie zodpovednosť za akúkoľvek stratu alebo škodu vyplývajúcu z výrobku spoločnosti 3M, či už priamy, nepriamy, mimoriadny, náhodný alebo následný (vrátane, ale nie výhradne, úslých ziskov alebo obchodných príležitostí), bez ohľadu na uplatnenú právnú alebo spravodlivú teóriu vrátane, ale nie výhradne, záruky, zmluvy, nedbanlivosti alebo objektívnej zodpovednosti.

**Uplatnenie záručnej reklamácie:** Pri uplatňovaní záručnej reklamácie sa obráťte na svojho predajcu v súlade s obmedzeniami uvedenými vyššie. Upozorňujeme, že všetky záručné reklamácie podliehajú schváleniu výrobcom. Pokladničný blok uchovávajte na bezpečnom mieste. Musí predložiť pri uplatnení záručnej reklamácie do jedného roka od dátumu kúpy. Ak potrebujete ďalšiu pomoc, zavolajte na telefónne číslo 1-800-362-3550 (vyberte možnosť 3 a potom možnosť 5).

**Lehota na pozáručnú opravu produktu uplynula:** Oprava 3M Brúsneho elektrického náradia, na ktoré sa nevzťahuje záruka, je k dispozícii v spoločnosti 3M alebo u autorizovaného zástupcu pre opravu náradia 3M. Podrobné informácie vám poskytne váš distribútor 3M elektrického brúsneho náradia, prípadne ich získate na telefónnom čísle 1-800-362-3550.



**Divízia brúsiv a brúsnych systémov**

3M Slovensko s.r.o.

Polus Tower II, Vajnorská 100/B, 831 04 Bratislava, Slovensko

[www.3M.sk](http://www.3M.sk)

© 3M 2021.

3M je ochranná známka spoločnosti 3M Company.  
34-8727-4332-2



Slovenščina

Prevod izvirnih navodil / Izvirni jezik angleščina

# NAVODILA ZA UPORABO ELEKTRIČNEGA EKSCENTRIČNEGA BRUSILNIKA Z NAKLJUČNIM GIBANJEM

127 mm (5 palcev), 152 mm (6 palcev)

4000–10.000 vrtljajev/min

100–130 V izmenične napetosti pri 60 Hz, 220–240 V izmenične napetosti pri 50-60 Hz

## Pomembne varnostne informacije

Pred uporabo tega orodja preberite vse varnostne informacije v teh navodilih, prepričajte se, da jih razumete, in jih upoštevajte. Navodila shranite za poznejšo uporabo.

## Predvidena uporaba

To električno orodje je namenjeno uporabi na delovnih mestih, uporabljajo pa ga lahko samo kvalificirani in usposobljeni strokovnjaki v skladu z navodili v tem priročniku. Električno orodje je zasnovano za uporabo z blazinico za disk in ustreznim brusilnim diskom za brušenje kovin, lesa, kamna, plastike in drugih materialov. Uporablja se lahko samo pri takšnih postopkih brušenja ter v skladu z označeno zmogljivostjo in ocenami. S tem orodjem lahko uporabljate le dodatke, ki jih je posebej priporočilo podjetje 3M. Drugačna uporaba ali uporaba z drugimi dodatki lahko privede do nevarnih delovnih pogojev.

Orodja ne uporabljajte v vodi ali prekomerno vlažnih pogojih.

Ne uporabljajte blazinic za diske, pri katerih je največje število vrtljajev ali obratov na minuto manjše od ocenjenega največjega števila vrtljajev ali obratov na minuto za orodje. Nikoli ne uporabljajte blazinic za diske teže in/ali velikosti, ki se razlikuje od vrednosti, za katere je bilo orodje posebej zasnovano.

### Pojasnilo posledic signalne besede

- ⚠ **OPOZORILO:** Označuje možno nevarno situacijo, ki lahko v primeru, da je ne preprečite, povzroči smrt ali resno poškodbo in/ali materialno škodo.
- ⚠ **POZOR:** Označuje možno nevarno situacijo, ki lahko v primeru, da je ne preprečite, povzroči manjšo ali srednje resno poškodbo in/ali materialno škodo.
- ⚠ **OBVESTILO:** Označuje situacijo, ki lahko povzroči materialno škodo, če je ne preprečite.

### Povzetek oznak skladnosti in certifikacijskih oznak naprave



### Povzetek oznak z varnostnimi informacijami na napravi

	⚠ <b>OPOZORILO:</b> PRED UPORABO ORODJA PREBERITE NAVODILA ZA UPORABO IN SE PREPRIČAJTE, DA JIH RAZUMETE.
	⚠ <b>OPOZORILO:</b> VEDNO NOSITE ODOBRENO ZAŠČITO ZA OČI.
	⚠ <b>OPOZORILO:</b> VEDNO NOSITE ODOBRENO ZAŠČITO ZA UŠESA.
	ZAŠČITA PREDPASNIKA
	ZAŠČITA PROTI PRAŠNI MASKI
	ZAŠČITA LICA
	ZAŠČITA ROKAVICE
	Oznaka za odstranjevanje OEEO

Pred uporabo materialov preberite varnostne liste.



Če kopije varnostnih listov niso na voljo, za njih prosite dobavitelje materialov za obdelavce in brusnih materialov.

## OPOZORILO!

Izpostavljenost PRAHU iz obdelavca in/ali brusnih materialov lahko povzroči poškodbe pljuč in/ali druge telesne poškodbe. Uporabite del za zajem prahu ali lokalni izpušni sistem, kot je navedeno v varnostnem listu. Nosite zaščito za dihala, oči in kožo, ki jo je odobrila vlada.

Neupoštevanje tega opozorila lahko privede do resnih poškodb pljuč in/ali telesnih poškodb.



## SPLOŠNA VARNOSTNA OPOZORIILA GLEDE ELEKTRIČNIH ORODIJ

 **OPOZORILO:** Preberite vsa varnostna opozorila in vsa navodila. Neupoštevanje opozoril in navodil lahko povzroči električni udar in resne poškodbe.

Vsa opozorila in navodila shranite za poznejšo uporabo. Izraz »električno orodje« v opozorilih se nanaša na električno (žično) orodje, ki se napaja prek električnega omrežja, ali baterijsko (brežično) orodje.

### 1) Varnost na delovnem območju

- Delovno območje naj bo čisto in dobro osvetljeno.** Na neurejenih in temnih območjih prihaja do nesreč.
- Električnih orodij ne uporabljajte v eksplozivnih atmosferah, npr. v prisotnosti vnetljivih tekočin, plinov ali prahu.** Električna orodja ustvarjajo iskre, zaradi katerih se lahko vnamejo prah oz. hlapi.
- Med uporabo električnega orodja poskrbite, da so otroci in druge osebe oddaljeni.** Zaradi motenj lahko izgubite nadzor nad orodjem.

### 2) Električna varnost

- Vtiči električnega orodja se morajo ujemati z vtičnico.** Vtiča nikoli ne spreminjajte na kakršen koli način.
- Z ozemljitvenimi električnimi orodji ne uporabljajte nobenih adapterskih vtičev.** Z nespremenjenimi vtiči in ustreznimi vtičnicami se zmanjša tveganje za električni udar.
- Preprečite stik telesa z ozemljitvenimi površinami, kot so cevi, radiatorji, štedilniki in hladilniki.** Če je telo ozemljeno, tveganje za električni udar večje.
- Električni orodij ne izpostavljajte dežju ali vlažnim razmeram.** Voda, ki predre v električno orodje, poveča tveganje za električni udar.
- Kabla ne uporabljajte nenamensko.** Nikoli ga ne uporabljajte za nošenje, vlečenje ali odklapanje električnega orodja. Kabla ne hranite v bližini vročine, olja, ostrih robov ali gibljivih delov. Zaradi poškodovanih ali zapletenih kablov je tveganje za električni udar večje.
- Ko električno orodje uporabljate na prostem, uporabite podaljševalni kabel, ki je ustrezen za zunanjo uporabo.** Z uporabo kabla, ki je ustrezen za zunanjo uporabo, se zmanjša tveganje za električni udar.
- Če se ni mogoče izogniti uporabi orodja v vlažnem okolju, uporabite vir napajanja, zaščiten z napravo za preostali tok, odklopnikom ozemljitvenega tokokroga ali odklopnikom za uhajavi ozemljitveni tok.** Uporaba navedenih naprav zmanjša tveganje za električni udar.

### 3) Osebnostna varnost

- Med uporabo električnega orodja ostane pozorni, pazite, kaj delate, in uporabite zdravo presojo.** Orodja ne uporabljajte, ko ste utrujeni ali pod vplivom drog, alkohola ali zdravil. Trenutek nepazljivosti med uporabo električnega orodja lahko povzroči resne telesne poškodbe.
- Uporabite osebno zaščitno opremo. Vedno nosite zaščito za oči.** Z zaščitno opremo, kot je protiprašna maska, nedrseča zaščitna obutev, zaščitna čelada ali zaščita za oči, ki se uporablja v ustreznih pogojih, zmanjšate resnost telesnih poškodb.
- Preprečite nenamerni zagon. Pred priklopom orodja na vir napajanja in/ali baterijski paket oziroma pred dviganjem ali nošenjem orodja se prepričajte, da je stikalo v položaju za izklop.** Če imate med nošenjem električnega orodja prst na stikalu oziroma nosite napajano električno orodje, opremljeno s stikalom, lahko pride do nesreč.
- Pred vklopom električnega orodja odstranite vse nastavitvene ključe.** Ključ, ki je pritrjen na levi strani vrtljivega dela električnega orodja, lahko povzroči telesne poškodbe.
- Pri delu se ne iztegujte preveč. Ves čas ohranjajte ustrezno držo in ravnotežje.** Tako boste imeli boljši nadzor nad električnim orodjem v nepričakovanih razmerah.
- Primerne se oblecite. Ne nosite ohlapnih oblačil ali nakita.** Poskrbite, da so lasje in oblačila oddaljeni od gibljivih delov. Ohlapna oblačila, nakit ali dolgi lasje se lahko ujamejo v gibljive dele.
- Če so na voljo naprave za priklop sistemov za odsesavanje in zbiranje prahu, se prepričajte, da so priklopljene in da se ustrezno uporabljajo.** S sistemom za zbiranje prahu se lahko zmanjšajo nevarnosti, povezane s prahom.
- Zaradi znanja, pridobljenega s pogosto uporabo orodij, ne smete postati samozavestni in prezreti varnostnih načel orodja.** V delčku sekunde lahko pride do hudih poškodb zaradi nepazljivega ravnanja.

### 4) Uporaba in nega električnega orodja

- Električnega orodja ne preobremenite.** Uporabite ustrezno orodje za svoje delo. Z ustreznim električnim orodjem boste delo opravili bolje in varneje s hitrostjo, za katero je bilo zasnovano.
- Električnega orodja ne uporabljajte, če ga ni mogoče vklopiti in izklopiti s stikalom.** Vsako orodje, ki ga ni mogoče upravljati s stikalom, je nevarno in ga je treba popraviti.
- Pred kakršnimi koli prilagoditvami orodja, menjavo dodatkov ali shranjevanjem električnega orodja odklopite vtič z vira napajanja in/ali odstranite baterijski paket, če je odstranljiv.** S takšnimi preventivnimi varnostnimi ukrepi zmanjšate tveganje za nenamerni zagon električnega orodja.
- Električna orodja v prostem teku shranjujte nedosegljiva otrokom in ne dovolite osebam, ki niso seznanjene z električnim orodjem ali s temi navodili, da orodje upravljajo.** Električna orodja so nevarna v rokah neusposobljenih uporabnikov.
- Vzdržujte električna orodja in dodatke. Preverite, ali so gibljivi deli napačno poravnani ali povezani, ali so deli zlomljeni oziroma ali je prisotno katero koli drugo stanje, ki lahko vpliva na delovanje električnega orodja.** Če je orodje poškodovano, ga pred uporabo popravite. Slabo vzdrževana električna orodja povzročijo veliko nesreč.
- Orodje za rezanje naj bo ostro in čisto.** Pravilno vzdrževana orodja za rezanje z ostrimi robovi omogočajo nemoteno delo in lažje jih je nadzorovati.
- Električno orodje, dodatke, nastavke za orodje itd. uporabljajte v skladu s temi navodili, pri čemer upoštevajte delovne pogoje in delo, ki ga je treba opraviti.** Uporaba električnega orodja za nenamenske postopke lahko povzroči nevarno situacijo.
- Ročaji in površine prijema naj bodo suhi, čisti ter brez olja in masti.** Splozki ročaji in površine prijema ne omogočajo varnega ravnanja z orodjem in nadzora nad njim v nepričakovanih razmerah.

## 5) Vzdrževanje

- a) **Električno orodje naj servisira oseba, usposobljena za popravilo, in sicer samo z identičnimi nadomestnimi deli.** Tako boste ohranili varnost električnega orodja.

# ⚠ OPOZORILO

## **Zmanjšanje tveganj, povezanih s poškodbami brusnega izdelka, blazinic za diske, obdelovanca ali orodja, ter tveganj, povezanih z ostrimi robovi, nevarnimi vibracijami in nevarnim hrupom:**

- Pred uporabo tega orodja preberite varnostne informacije v teh navodilih, se prepričajte, da jih razumete, ter jih upoštevajte. Navodila shranite za poznejšo uporabo.
- Orodje lahko servisira samo ustrezno usposobljeno osebeje.
- Če med uporabo orodja opazite nenavaden hrup ali vibracije, ga takoj prenehajte uporabljati in preverite, ali so komponente obrabljene ali poškodovane. Sumljivo komponento popravite ali zamenjajte. Če so nenavaden hrup oziroma vibracije še vedno prisotni, se obrnite na podjetje 3M. Glejte navodila glede garancije.
- Pred uporabo preverite, ali so brusni izdelek in dodatki poškodovani. Če so poškodovani, jih zamenjajte z novim brusnim izdelkom in dodatki, ki so na voljo pri podjetju 3M.
- Uporabljajte samo brusni izdelek, strojno opremo za namestitvev, varnostne funkcije in dodatke, ki jih dobavlja ali priporoča podjetje 3M.
- Orodja nikoli ne uporabljajte brez vseh nastavljenih brezhibno delujočih varnostnih funkcij.
- Varnostnih funkcij stikala za vklop/izklop nikoli ne preglasite oziroma onemogočite tako, da bi bilo orodje nenehno vklopljeno.
- Nikoli ne dovolite, da to orodje uporabljajo neusposobljene osebe.
- Orodje se ne sme uporabljati v prisotnosti oseb, ki ne sodelujejo pri postopku.
- Uporabniki in drugo osebeje morajo na delovnem območju ali med uporabo tega izdelka vedno nositi zaščito za oči, ušesa in dihala. Za zahteve glede očal in druge osebnne zaščitne opreme upoštevajte varnostno politiko delodajalca o ustreznih osebnih varovalni opremi ali lokalne/nacionalne standarde.
- Nosite zaščitna oblačila, pri čemer upoštevajte vrsto dela, ki ga boste opravljali.
- Vres čas je treba nositi ustrezno zaščito za oči.
- Tega električnega orodja ali varnostnih funkcij ne spreminjajte. Spremembe lahko zmanjšajo učinkovitost varnostnih ukrepov in povečajo tveganja za uporabnika.
- Prepričajte se, da je obdelovanec varno pritrjen.

## **Zmanjšanje tveganj, povezanih s požarom in/ali eksplozijo:**

- Orodja ne uporabljajte v eksplozivnih atmosferah, npr. v prisotnosti vnetljivih tekočin, plinov ali prahu. Brusni izdelki lahko med obdelovanjem materiala ustvarijo iskre, kar lahko povzroči vžig vnetljivega prahu ali hlavop.
- Prepričajte se, da orodje deluje brezhibno.
- Seznanite se z materialom, ki ga obdelujete. Glede nevarnosti požara ali eksplozije glejte varnostni list materiala, ki ga obdelujete.

## **Zmanjšanje tveganj, povezanih z letičimi delci brusnega izdelka ali delov:**

- Neustrezno pritrjen brusni izdelek, strojna oprema za namestitvev, varnostne funkcije ali dodatki lahko povzročijo poškodbe orodja, izdelka in/ali obdelovanca ter poškodbe uporabnika ali drugih navzočih oseb.

- Preverite, ali je največja hitrost delovanja ustreznega brusnega materiala in/ali dodatkov enaka ali višja od nazivne hitrosti električnega orodja.

## **Zmanjšanje tveganj, povezanih z zaužitjem nevarnega prahu ali izpostavljenostjo oči/kože nevarnemu prahu:**

- Prah in hlapi, ustvarjeni med uporabo električnih orodij, so lahko vzrok za slabo zdravje (npr. rak, prirojene motnje, astma in/ali dermatitis), zato sta ocena tveganja za te nevarnosti in izvajanje ustreznih nadzornih ukrepov bistvenega pomena.
- Pri oceni tveganja je treba upoštevati prah, ki nastane ob uporabi orodja, in možnost motenj obstoječega prahu.
- Električno orodje uporabljajte in vzdržujte v skladu s temi navodili, da zmanjšate emisije prahu ali hlavop.
- Ob nastanku prahu ali hlavop je prednostna naloga njihov nadzor na mestu izvora.
- Vse sestavne funkcije ali dodatke za zbiranje, odsesavanje ali odstranjevanje prahu, ki se prenaša po zraku, ali hlavop je treba ustrezno uporabljati in vzdrževati v skladu z navodili proizvajalca.
- Potrošni material izberite, vzdržujte in zamenjajte v skladu s priporočili v teh navodilih, da preprečite nepotrebno povečanje količine prahu ali hlavop.
- Zaščito za dihala uporabljajte v skladu z navodili delodajalca in s predpisi o varnosti in zdravju na delovnem mestu.
- Uporabite delo za zajem prahu ali lokalni izpušni sistem, kot je navedeno v varnostnem listu materiala, ki ga obdelujete. Nosite zaščito za dihala, oči in kožo, ki jo je odobrila vlada.
- Vse značne prehode in območje nad blazinico za disk ter pod pokrovom občasno prepričajte s suhim stisnjanim zrakom. Vse plastične dele je treba očistiti z mehko vlažno krpo. Plastičnih delov nikoli ne čistite s topli.
- Med uporabo stisnjene zraka nosite zaščitna očala.
- Neupoštevanje teh opozoril lahko privede do resnih poškodb pljuč in/ali telesnih poškodb.

## **Zmanjšanje tveganj, povezanih z nevarnimi vibracijami:**

- Ko zaščitite nelagodje v prstih, dlaneh, rokah, ramenih, vratu ali drugih delih telesa, prenehajte uporabljati električno orodje.
- V primeru otopelosti, mravljičenja, bolečin, bledenja kože ali kakršnega koli drugega nelagodja v rokah/zapestjih je treba nemudoma prenehati z delom in poiskati zdravniško pomoč. Prekomerna izpostavljenost vibracijam, ki nastanejo zaradi ponavljajočega se dela/gibanja, lahko onesposobi živce ter zaustavi dotok krvi v roke in dlani.
- Orodje držite lahkotno, vendar z varnim oprijemom, pri čemer upoštevajte zahtevane reakcijske sile roke, saj je tveganje, povezano z vibracijami, običajno večje ob večji sili oprijema.

## **Zmanjšanje tveganj, povezanih z nevarnim hrupom:**

- Nezaščiten izpostavljenost visokim ravnem hrupu lahko povzroči trajno okvaro ali izgubo sluha in druge težave, npr. tinitus (zvonjenje, brenčanje, piskanje ali brenenje v ušesih).
- Med uporabo orodja vedno nosite zaščito za ušesa. Za zahteve glede osebnih zaščitnih opreme upoštevajte varnostno politiko delodajalca ali lokalne/državne standarde.
- Z ustreznimi upravljalnimi elementi zmanjšajte vibracije obdelovanca. To med drugim vključuje blažilne materiale, na katerih se opravlja delo.

## **Zmanjšanje tveganj, povezanih z nadglavnim delom:**

- Pri delu nad glavo nosite varnostno čelado in se zaščitite pred padajočimi ostanki.
- Pri delu na platformi se morate zavedati okolja in drugih oseb pod mestom brušenja.

# ⚠ OPOZORILO

## **Zmanjšanje tveganj, povezanih z odrgninami, opeklinami, urezninami, prerezninami, ukleščanjem ali zatikanjem kože:**

- Poskrbite, da so roke, lasje, nakit, ogrlice in oblačila oddaljeni od vrtljivega dela orodja.
- Med uporabo orodja nosite ustrezne zaščitne rokavice.
- Vrtljivih delov se iz nobenega razloga ne dotikajte med delovanjem.
- Orodje držite primerno. Bodite pripravljeni, da se odzovete na navadne ali nenadne gibe; poskrbite, da imate na voljo obe roki.
- Uporabljajte samo maziva, ki jih priporoča proizvajalec ali ki so določena za objekt.

**Zmanjšanje tveganj, povezanih z letečimi delci brusnega izdelka ali delov:**

- Brusni izdelek, strojno opremo za namestitvev, varnostne funkcije in dodatke pozorno pritrдите, pri čemer upoštevajte navodila in se pred uporabo prepričajte, da so trdno pritrjeni, poravnani in brezhibno delujoči.
- Brusnega izdelka, strojne opreme za namestitvev, varnostnih funkcij ali dodatkov nikoli ne zategnite preveč.
- Orodja nikoli ne vrtite prosto, ne da bi pregledali orodje, brusni material, strojno opremo za namestitvev, varnostne funkcije in dodatke.
- Preprečite nenamerni zagon orodja.
- Tega izdelka nikoli ne usmerjajte proti sebi ali drugi osebi.

**Zmanjšanje tveganj, povezanih z onesnaženostjo okolja:**

- Ves prah, ki je nastal med obdelavo, in zadevni brusni material zavrzite v skladu z vsemi veljavnimi predpisi in/ali varnostnim listom materiala.
- Električni orodij ne zavrzite med gospodinske odpadke. Izrabljena električna orodja je v skladu z Evropsko direktivo 2002/96/ES o odpadni električni in elektronski opremi (OEEEO) in v skladu s prenosom v nacionalno zakonodajo treba zbirati in reciklirati ločeno na okolju prijazen način.
- Ločeno zbiranje izrabljenih izdelkov in embalaže omogoča recikliranje materialov. Z uporabo recikliranih materialov se preprečuje onesneževanje okolja in zmanjšuje povpraševanje po surovinah.

**Navodila za uporabo**

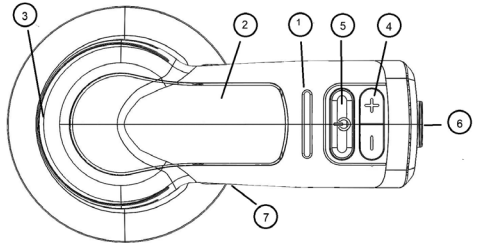
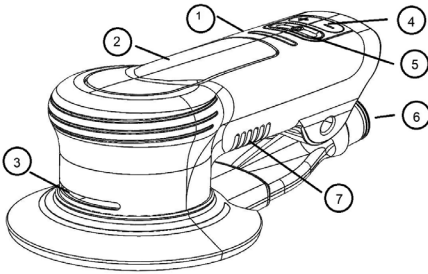

Slika 1

Slika 2

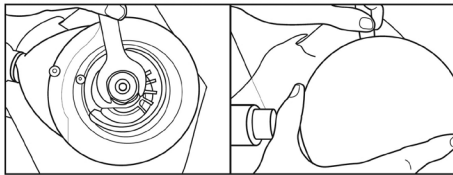

Slika 3

1	Prikazovalnik LED
2	Aktivacijska ročica
3	Izhodna odprtina za hlajenje
4	Nadzor hitrosti
5	Vklop/izklop
6	Priključek cevi za prah
7	Vhodna odprtina za hlajenje

**PRED UPORABO**

Orodje se uporablja kot ročno orodje. Med uporabo orodja mora uporabnik vedno stati na trdnih tleh, biti v varnem položaju ter imeti trden oprijem in držo. Brusilnik lahko ustvari vrtilni moment.

**PRITRDITEV BLAZINIC ZA DISKE (glejte sliko 4)**

3M™ blazinice za diske so posebej zasnovane za uporabo s 3M™ električnim ekscentričnim brusilnikom z naključnim gibanjem. Z neustreznimi blazinicami za diske lahko poškodujete orodje in obdelovanca.

1. Orodje preklpite v položaj za izklop ali ga odklopite iz vtičnice s 100–130 V izmenične napetosti ali z 220–240 V izmenične napetosti.
2. Vreteno pritrđite s ključem za blazinice, ki je bil priložen orodju, in privijte blazinico za disk. Zategnite za čvrsto prileganje. Ne zategnite preveč.
3. Če želite blazinico za disk odstraniti, vstavite ključ za blazinice med blazinico za disk in pokrov. Vreteno pritrđite s ključem za blazinice in odvijte blazinico za disk.

## NAČIN DELOVANJA (glejte slike 1 in 3)

Orodje priklopite na 100–130 V ali 220–240 V izmenične napetosti. V tem trenutku je orodje v načinu pripravljenosti. Ta način preprečuje delovanje orodja ob nenamerem potisku ročice.

1. Pritisnite stikalo za vklop/izklop, da vklopite orodje. Na prikazovalniku LED bo prikazano, da je orodje v načinu delovanja in se odziva na pritisek aktivacijske ročice ali gumbov za nadzor hitrosti +/- . Nastavitev hitrosti orodja bo 10.000 vrtljajev/min ali najnovejša hitrost, izbrana med prejšnjo uporabo, če orodje ni bilo odklopljeno z vira napajanja z izmeničnim tokom.
2. Enkrat pritisnite gumb »+« ali »-«, da spremenite hitrost v korakih po 1000 vrtljajev/min. Nastavitve višje in nižje hitrosti bodo ponazorjene na prikazovalniku LED s številom osvetljenih segmentov LED.
3. Orodje lahko zdaj uporabljate kot običajno. V načinu delovanja lahko z gumboma »+« in »-« kadar koli zvišate in znižate hitrost orodja.

## ZAGON IN ZAUSTAVITEV BRUSILNIKA (prepričajte se, da je na orodje nameščena blazinica za disk ustrezne velikosti in vrste)

1. Prepričajte se, da je na blazinico za disk nameščen ustrezen brusilni disk.
2. Za nastavev zelene hitrosti pritisnite gumb »+« ali »-«. Orodje postavite na površino, ki jo boste brusili. Prepričajte se, da je brusilni disk ravno postavljen na površino.
3. Pritisnite aktivacijsko ročico, da zaženete orodje. Sprostite ročico, da orodje zaustavite. Orodje držite trdno, da ohranite nadzor. Zmerno pritisnite z roko tako, da je brusilni disk naslonjen na površino. Če orodje težko nadzirate na brusni površini, zmanjšajte pritisek ali zvišajte nastavev hitrosti.

## FUNKCIJA NAJVIŠJE HITROSTI

3M™ električni ekscentrični brusilnik z naključnim gibanjem ima prednastavljene najvišje hitrosti (4000–10.000 vrtljajev/min). Ko je orodje vklopljeno, bo posamezna nastavev hitrosti shranjena do izklopa. Ko orodje izklopite, se nastavev ob ponovnem vklopu povrne na 10.000 vrtljajev/min.

## SISTEMA ZAŠČITE PRED PREOBREMENITVIJO

3M™ električni ekscentrični brusilnik z naključnim gibanjem ima dva sistema zaščite pred preobremenitvijo in pregrevanjem.

### Sistem zaščite pred preobremenitvijo zaradi premočnega pritiska

Brusilnik lahko spremlja in vzdržuje prednastavljeno najvišjo hitrost, ko se pritisek roke uporabnika med uporabo veča ali manjša. Ko je pritisek premočen, bodo v opozorilo uporabniku utripale lučke LED na orodju. Orodja ne smete neprekinjeno pritisniti z roko z več kot približno 7 funti (30 N).

### Sistem za zaščito pred pregrevanjem

Orodje lahko spremlja svojo temperaturo. Če temperatura doseže škodljivo raven, orodje preide v način zaščite, ki omeji hitrost in izhodno moč, dokler se ne doseže normalna temperatura.

## ČIŠČENJE

1. Vse zračne prehode in območje nad blazinico za disk ter pod pokrovom občasno prepričajte s suhim stisnjenim zrakom. Vse plastične dele je treba očistiti z mehko vlažno krpo. Plastičnih delov NIKOLLI ne čistite s topli.
2. Med uporabo stisnjene zraka nosite zaščitna očala.

## ZDRAVSTVENE IN VARNOSTNE INFORMACIJE

**Zavritev odgovornosti:** 3M izdelki za industrijsko in poklicno uporabo so namenjeni, označeni in zapakirani za prodajo usposobljenim industrijskim in poklicnim strankam za uporabo na delovnem mestu. Če ni izrecno drugače določeno na embalaži ali v dokumentaciji zadevnega izdelka, ti izdelki niso namenjeni, da se prodajajo potrošnikom (npr. za domačo ali osebno uporabo, uporabo v osnovnih ali srednjih šolah, uporabo v prostem času/med športom ali za druge vrste uporabe, ki niso opisane na embalaži ali v dokumentaciji zadevnega izdelka) ali da jih potrošniki uporabljajo, ter tudi niso tako označeni ali zapakirani. Izdelke je treba izbrati in uporabljati v skladu z veljavnimi predpisi in standardi o zdravju in varnosti (npr. OSHA v ZDA, ANSI) ter v skladu z dokumentacijo izdelka, navodili za uporabo, opozorili in drugimi omejitvami, uporabnik pa mora ustrezno ukrepati v primeru odklopa, popravilnih ukrepov ali drugega obvestila glede uporabe izdelka. **Napačna uporaba 3M izdelkov za industrijsko in poklicno uporabo lahko povzroči poškodbe, bolezen, smrt ali materialno škodo.** Za pomoč pri izbiri in uporabi izdelkov se obrnite na strokovnjaka za varnost na delovnišči, industrijskega higienika ali drugega ustreznega strokovnjaka. Za dodatne informacije o izdelku obiščite [www.3M.com](http://www.3M.com).

## INFORMACIJE O ODSTRANJEVANJU

**Skladnost z direktivo o odpadni električni in elektronski opremi (OEEO)**

- Električnih naprav ne zavrzite kot nesortiranih komunalnih odpadkov, temveč jih odvrzite v prostorih za ločeno zbiranje.
- Za informacije glede sistemov zbiranja, ki so na voljo, se obrnite na lokalno upravo.
- Če električne naprave odvržete na odlagališča ali smetišča, lahko nevarne snovi prodrejo v podtalnico in posledično v prehranjevalno verigo ter tako škodujejo vašemu zdravju in dobremu počutju.
- Ko stare naprave zamenjate z novimi, je trgovec zakonsko zavezan, da brezplačno odvrže vašo staro napravo.



## Izjava o skladnosti Zvezne komisije za komunikacije (FCC)

**POMEMBNA OPOMBA:** Ta oprema je bila preizkušena in ugotovljeno je, da ustreza omejitvam za digitalne naprave razreda A v skladu s 15. delom pravil FCC. Namen teh omejitev je zagotoviti ustrezno zaščito pred škodljivimi motnjami, ko naprave delujejo v komercialnem okolju. Ta oprema ustvarja, uporablja in lahko oddaja radiofrekvenčno energijo in, če ni nameščena in uporabljena v skladu z navodili za uporabo, lahko povzroči škodljive motnje v radijski komunikaciji. Delovanje te opreme v stanovanjskem območju bo verjetno povzročilo škodljive motnje. V tem primeru bo uporabnik moral motnje odpraviti na lastne stroške.

**OBVESTILO:** Spremembe ali prilagoditve, ki jih stran, odgovorna za skladnost, izrecno ne odobri, lahko razveljavijo pooblastilo uporabnika za uporabo opreme.

**Garancija in omejeno pravno sredstvo:** 3M za to orodje eno (1) leto od datuma nakupa jamči, da nima napak v izdelavi in materialih pri normalnih delovnih pogojih. **PODJETJE 3M NE DAJE NOBENIH DRUGIH JAMSTEV, IZRECNIH ALI ZAKONSKIH, KAR VKLJUČUJE, VENDAR NI OMEJENO NA VSA ZAKONSKA JAMSTVA ALI POGOJ ZA TRŽNOST, PRIMERNOST ZA DOLOČEN NAMEN ALI IZHAJA IZ DELOVANJA, TRGOVANJA ALI TRGOVINSKE UPORABE.** Na učinkovitost delovanja izdelka podjetja 3M pri konkretni uporabi lahko vplivajo številni dejavniki, na katere podjetje 3M nima vpliva ter ki jih pozna in na katere vpliva izključno uporabnik. Posledično je stranka izključno odgovorna za ocenjevanje izdelka in določanje, ali je primeren za njeno uporabo, vključno z izvajanjem ocene tveganja na delovnem mestu in pregledovanjem vseh veljavnih predpisov in standardov (npr. OSHA, ANSI itd.). Napačna ocena, izbira in uporaba 3M izdelka ter ustreznih varnostnih izdelkov ali neizpolnjevanje vseh veljavnih varnostnih predpisov lahko povzročijo poškodbe, slabost, smrt in/ali materialno škodo. Uporabnik mora orodje uporabljati v skladu z vsemi veljavnimi navodili za uporabo, varnostnimi ukrepi in drugimi postopki, navedenimi v navodilih za uporabo, da bo upravičen do garancijskega kritja. 3M nima nobene obveznosti, da popravi ali zamenja katero koli orodje ali del, ki odpove zaradi normalne obrabe, nezadostnega ali nepravilnega vzdrževanja, nezadostnega čiščenja, nemazanja, nepravilnega delovnega okolja, nepravilnih pripomočkov, napak

uporabnika ali napačne uporabe, predelave ali spreminjanja, nepravilnega ravnanja, pomanjkanja razumne skrbnosti ali nesreče. Če se orodje ali kateri koli njegov del v tem garancijskem roku poškoduje, bo vaše izključno pravno sredstvo in edina obveznost družbe 3M, po izbiri podjetja 3M, popravilo orodja ali povrnitev nakupne cene.

**Omejitev odgovornosti:** Z izjemo zgoraj navedenega omejenega pravnega sredstva in kot to prepoveduje zakon, podjetje 3M ni odgovorno za nobeno izgubo ali škodo, ki nastane zaradi uporabe 3M izdelka ali je povezana z njim, bodisi neposredno, posredno, posebno, naključno ali posledično (vključno z, vendar ne omejeno na izgubljen dobiček ali poslovno priložnost), ne glede na pravno ali primerljivo teorijo, vendar ne omejeno na jamstvo, pogodbo, malomarnost ali objektivno odgovornost.

**Pošiljanje garancijskega zahtevka:** Pri pošiljanju garancijskega zahtevka v skladu z zgoraj navedenimi omejitvami se obrnite na prodajalca. Upoštevajte, da so vse garancijske zahteve odvisne od proizvajalčeve odobritve. Račun hranite na varnem mestu. V roku 1 leta od datuma nakupa ga morate predložiti pri vložitvi garancijskega zahtevka. Za dodatno pomoč pokličite na 1-800-362-3550 (izberite možnost 3 in nato 5).

**Popravilo izdelka po poteku garancije:** Popravilo 3M brusnih električnih orodij, ki niso v garanciji, je mogoče prek podjetja 3M ali pooblaščenega predstavnika za popravilo orodij 3M. Za podrobnosti se obrnite na svojega dobavitelja 3M brusnih električnih orodij ali pokličite na 1-800-362-3550.



Eesti

Algupärase kasutusjuhendi tõlge / Algkeel inglise keel

## ELEKTRILISE JUHUSLIKU ORBITAALLIHVIJA KASUTUSJUHE

127 mm (5 tolli), 152 mm (6 tolli)

4000/min - 10 000/min (p/min)

100-130 VAC 60 Hz. 220-240 VAC 50-60 Hz.

### Tähtis ohutusteave

Enne tööriista kasutamist palun lugege läbi kogu käesolevas juhendis sisalduv ohutusteave, võtke see teadmiseks ja järgige seda. Säilitage need juhised edaspidiseks kasutamiseks.

### Ettenähtud kasutus

See elektritööriist on mõeldud kasutamiseks töökohtadel ja ainult kvalifitseeritud koolitatud spetsialistidele vastavalt käesolevas juhendis toodud juhistele. See elektriline tööriist on mõeldud kasutamiseks koos kettapadja ja sobiva abrasiivmaterjaliga metallide, puidu, kivi, plasti ja muude materjalide lihvimiseks. Seda tuleks kasutada ainult sellisteks lihvimistöökdeks ning piiratud võimsuse ja nimiväärtuste piires. Koos selle tööriistaga tohib kasutada ainult 3M-i spetsiaalselt soovitatud tarvikuid. Kasutamine muul viisil või koos muude tarvikutega võib põhjustada ohtlikke töötingimusi.

Ärge kasutage tööriista vees ega liiga märjal pinnal.

Ärge kasutage kettapatju, mille maksimaalne pöörete arv või maksimaalne OPM on väiksemad kui tööriista maksimaalne pöörete arv või maksimaalne OPM. Ärge kunagi kasutage kettapatju, mille kaal ja / või suurus on erinev sellest, milleks tööriist spetsiaalselt loodud oli.

#### Ohutussümbolite tagajärgede selgitus

**⚠ HOIATUS:** Tähistab võimalikku ohtlikku olukorda, mille vältimata jätmise korral võivad tulemuseks olla surm või tõsine vigastus ja / või varaline kahju.

**⚠ ETTEVAATUST:** Tähistab võimalikku ohtlikku olukorda, mille vältimata jätmise korral võivad tulemuseks olla väikesed või mõõdukad vigastused ja / või varaline kahju.

**⚠ MÄRKUS:** Tähistab olukorda, mille vältimata jätmise korral võib tulemuseks olla ainult varalist kahju.

#### Seadme vastavus- ja sertifitseerimismärkide kokkuvõte



#### Kokkuvõte ohutusteavet sisaldavatest seadme siltidest

	<b>⚠ HOIATUS:</b> ENNE TÖÖRIISTA KASUTAMIST LOE JA MÕISTA KASUTUSJUHEIDIT.
	<b>⚠ HOIATUS:</b> KANDKE ALATI HEAKS KIIDETUD SILMADE KAITSET
	<b>⚠ HOIATUS:</b> KANDKE ALATI HEAKS KIIDETUD KUULMISKAITSET
	PÖLLE KAITSE
	TOLMUMASKI KAITSE
	NÄOKILBIDE KAITSE
	KINDAKAITSE
	Elektri- ja elektroonikaseadmete jäätmete kõrvaldamise märk

Enne materjalide kasutamist lugege läbi ohutuskaardid (SDS).



Kui neid pole kohe saadaval, siis pöörduge SDS-i koopiite saamiseks tooriku materjalide ja abrasiivmaterjalide tarnijate poole.

## ⚠ HOIATUS!

Kokkupuude TOLMUGA, mis pärineb toorikust ja / või abrasiivmaterjalidest, võib põhjustada kopsukahjustusi ja / või muid füüsilisi vigastusi. Kasutage tolmukogujat või kohalikku väljatõmbesüsteemi vastavalt ohutuskaardile. Kandke valitsuse poolt heakskiidetud hingamisteede kaitsevahendeid ning silmade ja nahakaitset. Selle hoiatuse eiramine võib põhjustada tõsiseid kopsukahjustusi ja / või füüsilisi vigastusi.



## ⚠ ÜLDISED ELEKTRITÖÖRIISTA OHUTUSNÕUDED

**⚠ HOIATUS:** Lugege läbi kõik ohutushoiatused ja kõik juhised. Hoiatuste ja juhiste eiramine võib põhjustada elektrilöögi või tõsiseid vigastusi. Hoidke kõik hoiatused ja juhised edaspidiseks kasutamiseks alles. Termin „elektritööriist“ hoiatuses viitab teie võrgutoitega (juhtmega) või akutoitega (juhtmeta) elektritööriistale.

### 1) Tööala ohutus

- Hoidke töökoht puhta ja hästi valgustatuna. Asju täis kahtlud või pimedad alad kutsuvad üles õnnetusi.
- Ärge kasutage elektrilisi tööriistu plahvatusohtlikus keskkonnas, näiteks tuleohtlike vedelike, gaaside või tolmu läheduses. Elektritööriistad tekitavad sädeid, mis võivad tolmu või gaasi sure süüdata.
- Elektritööriistaga töötamise ajal hoidke lapsed ja kõrvalised inimesed eemal. Segavad tegurid võivad põhjustada teie kontrolli kaotamist.

### 2) Elektrialane ohutus

- Elektritööriista pistikud peavad pistikupesaga kokku sobima. Ärge kunagi muutke pistikut mingil viisil. Ärge kasutage koos maandatud elektriliste tööriistadega adaptoreid. Modifitseerimata pistikud ja sobivad pistikupesad vähendavad elektrilöögi ohtu.
- Vältige keha kokkupuudet maandatud pindadega, nagu torud, radiaatorid, ahjud ja külmikud. Elektrilöögi risk on suurem, kui teie keha on maandatud.
- Ärge jätke elektrilisi tööriistu vihma kätte või märgadesse oludesse. Elektritööriista sattunud vesi suurendab elektrilöögi ohtu.
- Ärge väärkasutage juhete. Ärge kunagi kasutage juhete elektritööriista kandmiseks, tõmbamiseks ega pistikupesast eemaldamiseks. Hoidke juhte eemal kuumusest, õlist, teravatest servadest või liikuvatest osadest. Vigastatud või takerdunud juhtmed suurendavad elektrilöögi ohtu.
- Kui kasutate elektritööriista välitingimustes, siis kasutage pikendusjuhete, mis sobib välitingimustes kasutamiseks. Välitingimustes kasutamiseks sobiva juhtme kasutamine vähendab elektrilöögi ohtu.
- Kui elektritööriistaga töötamine niiskes kohas on vältimatu, kasutage jääkvooluseadet (RCD), maanduslülitit (GFCI) või kaitselülitit (ELCB). RCD, GFCI või ELCB kasutamine vähendab elektrilöögi ohtu.

### 3) Isiklik ohutus

- Olge tähelepanelik, jälgige, mida te teete ja kasutage elektritööriista kasutamisel tervet mõistust. Ärge kasutage elektritööriista, kui olete väsinud või narkootikumide, alkoholi või ravimite mõju all. Hetkeline tähelepanematus elektritööriistade kasutamisel võib põhjustada tõsiseid kehavigastusi.
- Kasutage isikukaitsevahendeid. Kandke alati silmakaitset. Kaitsevahendid nagu tolmumask, libisemiskindlad turvajalatsid, kaitsemüts või kuulmiskaitsevahendid, mida kasutatakse sobivate tingimuste puhul, vähendavad kehavigastusi.
- Vältige tahtmatu käivitamist. Enne tööriista ühendamist toiteallikaga ja / või akuga, tööriista kätte võtmist või selle kandmist veenduge, et lülitid on väljalülitatud asendis. Elektritööriistade kandmine sõrmega lülitil või sisselülitatud elektritööriistade vooluga ühendamine kutsub esile õnnetusi.
- Enne elektritööriista sisselülitamist eemaldage kõik reguleerimisvõtmed või nutrivõtmed. Elektritööriista pöörleva osa külge kinnitatud reguleerimisvõti või võti võib põhjustada kehavigastusi.
- Ärge sirutage liiga kaugele. Säilitage kogu aeg korralik jalgaeline ja tasakaal. See võimaldab elektritööriista ootamatutes olukordades paremini juhtida.
- Riietuge korralikult. Ärge kandke lahtiseid riideid ega ehteid. Hoidke oma juukseid ja riided liikuvatest osadest eemal. Lahtised riided, ehted või pikad juuksed võivad liukvatessa osadesse kinni jääda.
- Kui on olemas seadmed tolmu eemaldamiseks ja kogumise lahenduste ühendamiseks, siis tagage, et need on ühendatud ja korrektselt kasutatud. Tolmu kogumise kasutamine võib vähendada tolmuga seotud ohte.
- Ärge laske tööriistade sagedasest kasutamisest saadud teadmistel end hooletuks muuta ja tööriista ohutuspõhimõtteid eirata. Hooletu tegu võib põhjustada tõsiseid vigastusi ka sekundi mürdosa jooksul.

### 4) Elektritööriista kasutamine ja hooldus

- Ärge suruge elektritööriista jõuga. Kasutage oma töö jaoks õiget elektritööriista. Õige elektritööriist teeb tööd paremini ja turvalisemalt kiirusega, mille jaoks see on loodud.
- Ärge kasutage elektritööriista, kui lülitid on lülitatud sisse ega välja. Kõik elektritööriistad, mida ei saa lülitiga juhtida, on ohtlikud ja neid tuleb parandada.
- Enne nende seadistamist, lisaseadmete vahetamist või elektritööriistade hoistamist ühendage pistik toiteallikast lahti ja / või eemaldage aku, kui see on eemaldatav. Sellised ennetavad ohutusmeetmed vähendavad elektritööriista juhusliku käivitamise ohtu.
- Hoidke seisivad elektritööriistu lastele kättesaamatus kohas ja ärge laske elektritööriista käsitseda inimestel, kes pole elektritööriista või nende juhisteiga tuttavad. Elektritööriistad on koollimatuna kasutajate käes ohtlikud.
- Hooldage elektritööriistu ja varukuid. Kontrollige liikuvate osade paigaldamist ja seotust, osade punumist ja muid tingimusi, mis võivad elektritööriista tööd mõjutada. Kui see on kahjustatud, laske enne kasutamist elektritööriista parandada. Paljud õnnetused on põhjustatud halvasti hooldatud elektritööriistadest.
- Hoidke lõikeriistad teravad ja puhtad. Korralikult hooldatud teravate lõikeservadega lõikeriistad haakuvad vähem ja neid on lihtsam kontrollida.
- Kasutage elektritööriista, lisaseadmeid, tööriistatsükleid jms vastavalt käesolevatele juhistele, võttes arvesse töötingimusi ja tehtavaid töid. Elektritööriista kasutamine kavandatud erinevatel toiminguteks võib põhjustada ohtliku olukorra.
- Hoidke käepidemed ja haardepinnad kuivad, puhtad ning õli- ja rasvavabad. Libedad käepidemed ja haaramispinnad ei võimalda tööriista ohutut käsitsmist ja juhtimist ootamatutes olukordades.

### 5) Hooldus

- Laske elektritööriista hooldada kvalifitseeritud remonditöölisel, kasutades ainult identseid asenduososi. See tagab elektritööriista ohutuse säilimise.

## ⚠ HOIATUS

Abrasiivse toote, kettapadja, töötooriku või tööriista punumise, teravate servade, ohtliku vibratsiooni ja ohtliku müraga seotud riskide vähendamiseks toimige järgmiselt:

- Lugege enne tööriista kasutamist läbi kogu käesolevas juhendis sisalduv ohutusteave, võtke see teadmiseks ja järgige seda. Säilitage need juhised edaspidiseks kasutamiseks.
- Seda tööriista tohivad hooldada ainult nõuetekohaselt koollitatud töötajad.



- Kui märkate tööriista kasutamisel ebaharilikku müra või vibratsiooni, lõpetage selle kasutamine viivitamatult ja kontrollige, kas esineb kulumud või kahjustatud osi. Parandage või vahetage kahtlane osa välja. Kui ebaharilik müra või vibratsioon on endiselt olemas, võtke ühendust 3M-iga. Vaadake garantiijuhiseid.
- Enne kasutamist kontrollige abrasiivseid tooteid ja tarvikuid võimalike kahjustuste suhtes. Kui toode on kahjustatud, asendage see uue 3M-i saada oleva abrasiivse toote ja tarvikutega.
- Kasutage ainult 3M taritud või soovitatud abrasiivseid tooteid, kinnitusdetalle, turvaelemente ja tarvikuid.
- Ärge kunagi kasutage seda tööriista, kui kõik selle turvaelementid pole paigas ja korras.
- Ärge kunagi ületage ega keelake start-stopp-juhtseadise turvaelemente nii, et see oleks sisselülitatud asendis.
- Ärge lubage lubage koolitamata inimestel seda tööriista kasutada.
- Tööriista ei tohi kasutada kõrvalseisjate juuresolekul.
- Töötajad ja muu personal peavad tööpiirkonnas või toote kasutamisel alati kandma silmade, kõrvade ja hingamisteede kaitset. Järgige isikukaitsevahendite puhul oma töandja ohutuspoliitikat või kohalikke / riiklikke standardeid prillidele ja muid kaitsevahendite nõudeid.
- Kandke kaitseriietust, võttes arvesse tehtavat tööd.
- Alati tuleb kanda korralikku silmakaitset.
- Ärge muutke seda elektritööriista ega selle turvaelemente. Muudatused võivad vähendada ohutusmeetmete tõhusust ja suurendada riskse kasutaja jaoks.
- Veenduge, et töödeldav detail on kindlalt fikseeritud.

#### **Tule- ja / või plahvatusohtu vähendamiseks toimige järgmiselt:**

- Ärge kasutage tööriista plahvatusohtlikus keskkonnas, näiteks tuleohtlike vedelike, gaaside või tolmu läheduses. Abrasiivid suudavad materjali töötlemisel tekitada sädemeid, mille tulemuseks on tuleohtliku tolmu või aurude süttimine.
- Veenduge, et tööriist oleks korralikus töökorras.
- Ole teadlik töödeldavast materjalist. Tule- või plahvatusohtu tekitamise võimaluste kohta vaadake töödeldava materjali ohutuskaarti.

#### **Abrasiivse toote või osade küljest lendamisega seotud riskide vähendamiseks toimige järgmiselt:**

- Ebapiisavalt pingutatud abrasiivtoode, kinnitusdetailid, turvaelementid või lisaseadmed võivad tööriista, toodet ja / või toorikut kahjustada ning operaatorit või kõrvalseisjaid vigastada.
- Kontrollige, et vastavate abrasiivmaterjalide ja / või lisaseadmete maksimaalne töökiirus oleks elektritööriista nimikirivusega võrdne või sellest suurem.

#### **Ohtliku tolmu allaneelamise või silma / nahaga kokkupuutega seotud riskide vähendamiseks toimige järgmiselt:**

- Elektritööriistade kasutamisel tekkivad tolmutud ja aarud võivad põhjustada halba tervist (näiteks: vähk, sünnidefektid, astma ja/või dermatiit); need ohtude riskianalüüs ja asjakohaste kontrollide rakendamine on hädavajalik.
- Riskianalüüs peaks hõlmama tööriista kasutamisel tekkivat tolmu ja olemasoleva tolmu häirimise võimalust.
- Tolmu- või auruheitmete minimeerimiseks kasutage ja hooldage elektritööriista juhistes soovitatud viisi.
- Tolmude või aurude tekkimisel on esmatähtis nende kontrollimine väljahelmitse punktis.
- Kõiki õhu tolmu või auru kogumise, väljatõmbamise või tõrjumise jaoks olulisi osi või tarvikuid tuleks õigesti kasutada ja hooldata vastavalt tootja juhistele.
- Valige, hooldage ja asendage kulmaterjal vastavalt käesolevas juhendis antud soovitusetele, et vältida tolmu või auru koguse tarbetut suurenemist.
- Kasutage hingamisteede kaitset töandja juhiste järgi ja vastavalt töötervishoiu ja tööohutuse eeskirjadele.
- Kasutage tolmuokujat või kohalikku väljatõmbesüsteemi vastavalt töödeldava materjali ohutuskaardile. Kandke valitsuse poolt heakskiidetud respiraatorit ning silmade ja nahakaitset.
- Puhuge perioodiliselt kuiva suruõhuga üle kõik õhukanalid ja alad kettapadja kohal ning katte all. Kõiki plastosi tuleks puhastada pehme ja niiske lapiga.
- Ärge kunagi kasutage plastosade puhastamiseks lahusteid.
- Suruõhu kasutamisel kandke kaitseprille.
- Nende hoiatuste eiramine võib põhjustada tõsiseid kopsukahjustusi ja / või füüsilisi vigastusi.

#### **Ohtliku vibratsiooni seotud riskide vähendamiseks toimige järgmiselt:**

- Kui tunnete ebamugavust sõrmedes, kätes, käsivartes, õlgades, kaelas või muudes kehaosades, lõpetage elektritööriista kasutamine.
- Kui teil tekib tuimus, kipitus, valu, naha valgenemine või mõni muu ebamugavustunne käe / randme piirkonnas, tuleb arstiabi otsimiseks töö viivitamatult lõpetada. Korduva töö / liigutuse tagajärjel tekkinud liigne vibratsiooniga kokkupuutumine võib põhjustada käte ja käsivarte närvide ning verevarustuse invaliidistavaid kahjustusi.
- Hoidke tööriista kerge, kuid ohutu haardega, võttes arvesse nõutavaid käe reaktsoonijõude, sest vibratsioonioht on tavaliselt suurem, kui haardejõud on suurem.

#### **Ohtliku müraga seotud riskide vähendamiseks toimige järgmiselt:**

- Kaitsmata kokkupuude kõrge müratasemega võib põhjustada püsiva puude, kuulmislanguse ja muid probleeme nagu tinnitus (helin, sumin, viilistamine või ümisemine kõrvades).
- Selle tööriista kasutamisel kandke alati kuulmiskaitsevahendeid. Isikukaitsevahendite nõuete järgimisel järgige oma töandja ohutuspoliitikat või kohalikke / riiklikke standardeid.
- Tooriku vibratsiooni vähendamiseks kasutage sobivaid juhtnuppe. Sealhulgas, kuid mitte ainult, töödeldavate materjalide summutamist.

#### **Pea kohal tehtava töö seotud riskide vähendamiseks toimige järgmiselt.**

- Kandke pea kohal tehtava töö korral kaitsekiivrit ja kaitse end kukkuma prahi eest.
- Kui töötate platvormil, olge teadlik keskkonnast ja kõrvalseisjatest, kes on alpool lihvimisrakendust.

## ⚠ HOIATUS

#### **Naha hõõrdumise, põletuste, lõikamise ja lõhestamise, kinnijäämise või takerdumisega seotud riskide vähendamiseks toimige järgmiselt:**

- Hoidke käed, juuksed, ehted, kaelarõivad ja riided tööriista pöörlevast osast eemal.
- Tööriistaga töötamisel kandke sobivaid kaitsekindaid.
- Ärge mingil põhjusel puudutage töö ajal seadme pöörlevaid osi.
- Hoidke tööriista õigesti. Olge valmis reageerima tavalistele või äkilistele liigutustele - mõlemad käed peavad olema saadaval.
- Kasutage ainult tootja soovitatud või rajatise poolt määratud määrdeaineid.

## ⚠ ETTEVAATUST

#### **Abrasiivse toote või osade küljest lendamisega seotud riskide vähendamiseks toimige järgmiselt:**

- Olge abrasiivse toote, kinnitusdetailide, turvaelementide ja tarvikute kinnitamisel hoolikas, järgides juhiseid, et need oleksid enne kasutamist kindlalt kinnitatud, joondatud ja heas töökorras.
- Ärge kunagi üle pingutage abrasiivset toodet, kinnitusdetalle, turvaelemente ega tarvikuid.
- Ärge laske tööriista pöörlema ilma tööriista, abrasiivseid tooteid, kinnitusdetailide, turvaelemente ja tarvikuid kontrollimata.
- Ärge lubage tööriista tahtmatult käivitada.
- Ärge kunagi suunake seda toodet enda või mõne teise inimese suunas.

#### **Keskonna saastamisega seotud riskide vähendamiseks toimige järgmiselt:**

- Kõrvaldage kogu protsessitolm ja mõjutatud abrasiivid vastavalt kehtivatele eeskirjadele ja / või materjali ohutuskaardile.
- Ärge visake elektrilisi tööriistu olmejäätmete hulka! Kasutaval elektril- ja elektroonikaseadmete jäätmeid ning nende siseriikliku õigusesse ülevõtmist käsitlevate Euroopa direktiivide 2002/96 / CE tuleb kasutatud elektrilised tööriistad eraldi kokku koguda ja keskkonnasõbralikult viisil taaskasutusse võtta.
- Kasutatud toodete ja pakendite eraldi kogumine võimaldab materjale taaskasutada. Taaskasutusmaterjalide kasutamine aitab vältida keskkonnareostust ja vähendada nõudlust toorainete järele.

# Kasutusjuhend

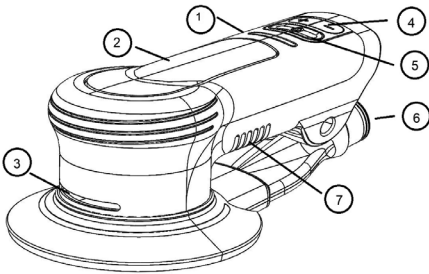

Joonis 1

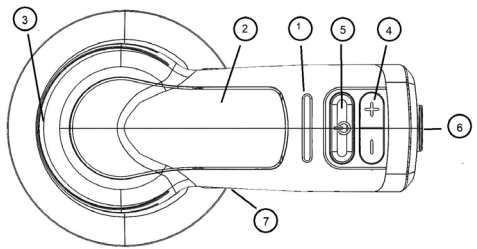

Joonis 2

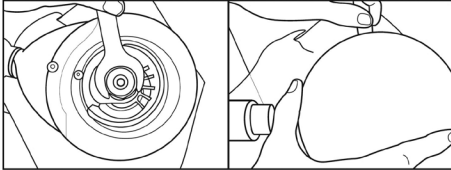

Joonis 3

1	LED ekraan
2	Käivitushoob
3	Jahutusventilaatori väljalaskeava
4	Kiiruse kontroll
5	Vool sisse / välja
6	Tolmuvooliku ühendus
7	Jahutusventilaatori sisselaskeava

## ENNE KASUTAMIST

Tööriist on ette nähtud kasutamiseks käes hoitava tööriistana. Alati on soovitatav, et töötajad seisaksid tööriista kasutamise ajal kindlal põrandal, kindlas asendis kindla haarde ja jalgaalusega. Pidage meeles, et lihvimismasin võib tekitada reaktsiooni pöördemomendile.

## KETTAPATAJADE KINNITAMINE (vt joonis 4.)

3M™ kettapadjad on spetsiaalselt ette nähtud 3M™ elektrilise juhusliku orbitaallihvijaga ühendamiseks. Valed kettapadjad võivad tööriista ja toorikut kahjustada.

1. Pöörake tööriist asendisse „VÄLJAS“ või ühendage see lahti 100-130 VAC- või 220-240 VAC-pistikupesast.
2. Kinnitage spindel tööriistaga kaasas oleva padruni abil ja keerake kettapadi külge. Pingutage kuni kindla käega pingul olekuni. Ärge üle pingutage.
3. Kettapadja eemaldamiseks sisestage padrunivõti kettapadja ja katte vahele. Kindlustage spindel padrunivõtmega ja keerake kettapadi lahti.

## „TÖÖ“ REŽIIM (vt joonised 1 ja 3)

Ühendage tööriist 100-130 VAC-i või 220-240 VAC-iga. Sel ajal on seade ooterežiimis. See režiim takistab tööriista töötamist, kui kangi tahtmatult lükatakse.

1. Tööriista sisselülitamiseks („ON“) vajutage toitenuppu ON/OFF. LED ekraan näitab, et tööriist on töörežiimis, ja reageerib käivitushoova või kiiruse juhtimise „+/-“ nuppude vajutamisele. Tööriista kiirus on kas 10 000 p/min või viimane kiirus, mis on valitud eelmise kasutamise ajal, kui seda pole vahelduvvoolu küljest lahti ühendatud.
2. Kiiruse muutmiseks 1000 p/min kaupa vajutage üks kord nuppu „+“ või „-“. LED ekraan näitab kiiruse sätete suurenemist ja vähenemist valgustatud LED segmentide arvu järgi.
3. Tööriista saab nüüd normaalselt kasutada. „Töö“ režiimis olles saab tööriista kiiruse tõstmiseks ja vähendamiseks nuppe „+“ ja „-“ igal ajal kasutada.

## LIHVITAJA KÄIVITAMINE JA SEISKAMINE (Veenduge, et Kettapadi oleks tööriista külge kinnitatud ning et see oleks õige suuruse ja tüübiga.)

1. Veenduge, et kettapadjale oleks kinnitatud õige abrasiivketas.
2. Soovitud kiiruse seadmiseks vajutage nuppu „+“ või „-“. Asetage tööriist lihvitava pinnale. Veenduge, et abrasiivketas oleks pinnaga tasa.
3. Tööriista käivitamiseks vajutage käivitushooba. Tööriista peatamiseks vabastage hoob. Hoidke kontrolli säilitamiseks tööriista kindlat. Kasutage mõödukat käesurvet, et hoida abrasiivketast pinna vastas, kui tööriista tundub olevat lihvimispinnal raske kontrollida, kasutage vähem käesurvet või tõstke kiiruse taset.

## MAKSIMAALSE KIIRUSE FUNKTSIOON

3M™ Elektrilisel juhuslikul orbitaallihvijal on eelseadistatud maksimaalsed kiirused (4000–10 000 p/min).

Kui tööriist on sisse lülitatud („ON“), salvestatakse kõik kiiruse sätted, kuni toide on välja lülitatud („OFF“). Kui toide on välja lülitatud („OFF“), lülitatakse seade uuesti väärtusele 10 000 p/min, kui toide uuesti sisse lülitatakse.

## ÜLEKOORMUSE KAITSESÜSTEEMID

3M Elektrilisel juhuslikul orbitaallihvijal on kaks süsteemi, mis kaitsevad seda ülekoormuse ja ülekuumenemise eest.

### Survejõu ülekoormussüsteem

Lihvijal on võimekus jälgida ja säilitada eelseadistatud maksimaalset kiirust, kui kasutaja käe surve kasutamise ajal suureneb või väheneb.

Liiga kõrge käesurve ajal vilgutab tööriist kasutajale hoiatusena LED-e. Pidev kõrge käesurve ei tohiks olla suurem kui umbes 7 naela (30 N).

## Temperatuuri ülekuumenemise süsteem

Tööriistal on võimekus jälgida selle temperatuuri. Kui temperatuur saavutab kahjustava taseme, lülitub tööriist kaitsereežiimi, mis piirab kiirust ja väljundvõimsust kuni normaalse temperatuuri saavutamiseni.

## PUHASTAMINE

1. Puhuge perioodiliselt kuiva suruõhuga üle kõik seadme õhukanalid ja alad kettapadja kohal ning katte all. Kõiki plastosi tuleks puhastada pehme ja niiske lapiga. Ärge KUNAGI kasutage plastosade puhastamiseks lahusteid.
2. Suruõhu kasutamisel kandke kaitseprille.

## TEAVE TERVISE JA OHUTUSE KOHTA

**Vastusest lahtiütlemine:** 3M tööstus- ja kutsetooted on ette nähtud, märgistatud ja pakendatud müügiks koolitatud tööstus- ja ametiklientidele töökohal kasutamiseks. Kui kohaldatava toote pakendil või kirjanduses pole teisi öeldud, ei ole need tooted mõeldud, märgistatud ega pakendatud tarbijatele müügiks ega kasutamiseks (nt tules, isikliku, alg- või keskkoolis, puhke- või spordialal või muul otstarbel kasutamiseks, mida pole kirjeldatud toote pakendil või kirjanduses) ning see tuleb valida ja kasutada vastavalt kehtivatele töötervishoiu ja tööohutuse eeskirjadele ja standarditele (nt USA OSHA, ANSI), samuti kogu tootekirjandusele, kasutusjuhendile, hoiatustele ja muudele piirangutele ja kasutaja peab võtma ette kõik toimingud, mis on nõutavad mis tahes tagasikutsumise, välitõimingu või muu toote kasutamise teatise alusel. **3M tööstus- ja kutsetoodete väärkasutamine võib põhjustada vigastusi, haigusi, surma või varalist kahju.** Toote valimisel ja kasutamisel abi saamiseks pöörduge oma kohapealse ohutusalaspetsialisti, tööstusliku hügienisti või muu asjatundja poole. Toote kohta lisateabe saamiseks külastage aadressi [www.3M.com](http://www.3M.com).

## JÄÄTMEKÄITLUSE TEAVE

### Ühilduv elektri- ja elektroonikaseadmete jäätmetega (WEEE)

- Ärge visake elektriseadmeid ära sorteerimata olmejäätmetena, kasutage eraldi kogumise rajatisi.
- Saadaolevate kogumissüsteemide kohta teabe saamiseks pöörduge kohaliku omavalitsuse poole.
- Elektriseadmete kõrvaldamisel prügilates või prügmäel võivad ohtlikud ained sattuda põhjavele ja sealt toiduahelasse, kahjustades teie tervist ja heaolu.
- Vanade seadmete vahetamisel uute vastu on jaemüüja, seadusest tulenevalt, kohustatud teie vana seadme vähemalt tasuta uuesti utiliiserimiseks tagasi võtma.



## Föderalse sidekomisjoni (FCC) vastavusavaldus

**TÄHTSAD MÄRKUS:** Seda seadet on testitud ja leitud, et see vastab A-klassi digitaalsete seadmete piirangutele vastavalt FCC reeglite 15. osale. Need piirangud on loodud pakkuva mõistlikku kaitset kahjulike häirete eest, kui seadet kasutatakse ärikeskkonnas. See seade tekitab, kasutab ja võib kiirata raadiosageduslikku energiat ning kui seda ei paigaldata ega kasutata vastavalt kasutusjuhendile, võib see põhjustada raadiosidet kahjustavaid häireid. Selle seadme kasutamine elamupiirkonnas põhjustab tõenäoliselt kahjulikke häireid ja sellisel juhul tuleb kasutajal häired oma kulul kõrvaldada.

**MÄRKUS:** Muudatused või modifikatsioonid, mida vastutav osapool pole sõnaselgelt heaks kiitnud, võivad tühistada kasutaja õiguse seadet kasutada.

**Garantii ja piiratud heastamine:** 3M garanteerib selle tööriista töötlemis- ja materjalivigade vastu talvelistest töötingimustes ühe (1) aasta jooksul alates ostukuupäevast. 3M EI ANNA MUUD OTSESEID VÕI KAUDSEID GARANTIISID EGA TINGIMUSI, SEALHULGAS KAUDSED GARANTIID JA TINGIMUSI, MIS PUUDUTAVAD KAUBA VASTAVUST, KONKREETSEKS OTSTARBEKS SOBIVUST VÕI MIS TAHES TOIMINGUTE RIDA, MIS TULENEVAD TRADITSIOONIST VÕI KAUBANDUSLIKUST TAVAST.

Paljud 3M-i kontrollilille mittealluvad tegurid, mis olenevad kasutaja teadmistest ja on kasutaja kontrolli all, võivad mõjutada 3M-i toote kasutamist ja jõudlust konkreetse rakenduse juures. See tähendab, et klient üksi saab toodet hinnata ja otsustada, kas see on kohane ja sobib kliendi rakenduse jaoks; samuti kuulub kliendi ülesannete hulka töökoha riskihindamise läbiviimine ja kõikide kohaldatavate seaduste ja normidega (nt OSHA, ANSI jne) kooskõlas olemise tagamine. 3M-i toodete ja asjakohaste kaitsevahendite valesti hindamine, valimine ja kasutamine või kohaldatavate ohutuseeskirjade mittetäitmine võib kaasa tuua vigastuse, haiguse, surma ja/või varalise kahju. Garantiihindlustuse saamiseks peab kasutaja tööriista kättama vastavalt kõigile kehtivatele kasutusjuhenditele, ohutusabinõudele ja muudele kasutusjuhendis toodud protseduuridele. 3M-i ei ole kohustatud parandada ega vahetada tööriista või detaile, mis ütlevad üles tänu normaalsele kulumisele, ebapiisavale või valele hooldusele, ebapiisavale puhastamisele, määrimata jätmisele, ebaõigele töökeskkonnale, valedele utilidele, kasutaja vea või väärkasutuse, muutmise või modifitseerimise, valesti kasutamise, mõistliku hooldamise puudumise või mis tahes juhusliku põhjuse tõttu. Kui tööriist või selle osa on selle garantiiperioodi jooksul defektn, on teie ainus abinõu ja 3M-i ainus kohustus 3M-i valikul tööriist parandada või asendada või ostuhind tagasi maksta.

**Vastutuse piiramine.** Välja arvatud ülaltoodud piiratud heastamise korral ja välja arvatud seadusega kehtestatud ulatuses, ei vastuta 3M mis tahes otsese, kaudse, erilise, ettenägematu või juhtuva kao või kahju eest (sh saamata jäänud tulu või kaotatud äärmisus), mis tuleneb või on seotud 3M-i tootega, vaatamata viidatud seaduslikele või õiglussega seotud argumentidele, mis võivad muu hulgas sisaldada garantiid, lepingut, hoolimatust või ranget vastustust.

**Garantiinõude esitamine:** Garantiinõude esitamisel vastavalt ülaltoodud piirangutele pöörduge oma edasimüüja poole. Pange tähele, et kõik garantiinõuded peavad saama tootja heakskiidu. Hoidke oma müügikviitung kindlasti kindlas kohas. See tuleb esitada garantiinõude esitamisel 1 aasta jooksul alates ostukuupäevast. Täiendava abi saamiseks helistage 1-800-362-3550 (valige variant 3, seejärel variant 5).

**Toote remont pärast garantiid lõppemist:** 3M abrasiivsete elektritööriistade, mida garantii alla ei kuulu, remont on saadaval 3M või 3M volitatud tööriistade remondi esindaja kaudu. Täpsema teabe saamiseks pöörduge oma 3M abrasiivse elektritööriista edasimüüja poole või helistage numbrile 1-800-362-3550.



## Abrasive Systems Division

3M Center  
St. Paul, MN 55144-1000 U.S.A.  
[www.3M.com/abrasives](http://www.3M.com/abrasives)

© 3M 2021.  
3M on 3M Company kaubamärk.  
34-8727-4332-2

**Latviešu**  
**Instrukciju tulkojums no oriģinālvalodas / Oriģinālvaloda angļu**  
**ELEKTRISKĀS EKSCENTRISKĀS SLĪPMAŠĪNAS LIETOŠANAS INSTRUKCIJA**  
**127 mm (5 collas), 152 mm (6 collas)**  
**4000/min – 10 000/min (apgr./min)**  
**100–130 VAC 60 Hz, 220–240 VAC 50-60 Hz**

**Svarīga informācija par drošību**

Pirms šī instrumenta lietošanas izlasiet, izprotiet un ievērojiet visu drošības informāciju, kas ietverta šajā lietošanas instrukcijā. Saglabājiet šo lietotāja rokasgrāmatu turpmākai uzziņai.

**Paredzētais lietojums**

Šis elektriskais instruments ir paredzēts izmantošanai darba vietās, un to drīkst izmantot tikai kvalificēti, apmācīti profesionāļi atbilstoši šīs lietošanas instrukcijas norādījumiem. Šo elektrisko instrumentu ir paredzēts lietot ar diska paliktņi un atbilstošu abrazīvu metālu, koka, akmens, plastmasas un citu materiālu slīpēšanai. To drīkst izmantot tikai šādām slīpēšanas darbībām, ņemot vērā jaudu un nominālu. Ar šo instrumentu jāizmanto tikai 3M īpaši ieteiktie piederumi. Lietošana citādā veidā vai kopā ar citiem piederumiem var izraisīt nedrošu ekspluatācijas apstākļus.

Nelietojiet instrumentu ūdeni vai pārāk mitrā vidē.

Nelietojiet disku paliktņus, kuru maksimālais apgriezību skaits vai maksimālais OPM ir mazāks par instrumenta maksimālo apgriezību skaitu vai maksimālo OPM nominālu. Nekad nelietojiet disku paliktņus, kuru svars un/vai izmērs atšķiras no tā, kam instruments bija īpaši paredzēts.

**Signālvārdu skaidrojums**

- ⚠ BRĪDINĀJUMS!** Norāda iespējami bīstamu situāciju, kas, ja netiek novērsta, var izraisīt nāvējošas vai smagas traumas un/vai īpašuma bojājumus.
- ⚠ UZMANĪBU!** Norāda iespējami bīstamu situāciju, kas, ja netiek novērsta, var izraisīt vieglas vai vidēji smagas traumas un/vai īpašuma bojājumus.
- ⚠ PAZIŅOJUMS.** Norāda situāciju, kas, ja netiek novērsta, var radīt īpašuma bojājumus.

**Ierīces atbilstības un sertifikācijas zīmju kopsavilkums**



**Ierīces etiķešu, kas satur drošības informāciju, kopsavilkums**

	<b>⚠ BRĪDINĀJUMS!</b> PIRMS INSTRUMENTA LIETOŠANAS IZLASIET UN IZPROTIET NORĀDĪJUMUS.
	<b>⚠ BRĪDINĀJUMS!</b> VIENMĒR VALKĀJIET APSTIPRINĀTU ACU AIZSARGU
	<b>⚠ BRĪDINĀJUMS!</b> VIENMĒR VALKĀJIET APSTIPRINĀTU DZIRDĒS AIZSARGU
	AIZSARDZĪBA AR PRIEKŠAUTU
	AIZSARDZĪBA AR PUTEKĻU MASKU
	AIZSARDZĪBA AR SEJAS AIZSARGU
	AIZSARDZĪBA AR CIMDIEM
	Marķējums par EEIA likvidēšanu

<p>Pirms jebkuru materiālu izmantošanas izlasiet drošības datu lapas (DDL).</p>    <p>Sazinieties ar sagataves materiālu un abrazīvu materiālu piegādātājiem, lai iegūtu DDL kopijas, ja tās nav jau pieejamas.</p>	<h2 style="text-align: center;">⚠ BRĪDINĀJUMS!</h2> <p>Pakļaujot PUTEKĻU, kas radīties no sagataves un/vai abrazīviem materiāliem, iedarbībai, var izraisīt plaušu bojājumus un/vai citas fiziskas traumas. Izmantojiet putekļsūcēju vai vietējo izplūdes sistēmu, kā norādīts DDL. Valkājiet valdības apstiprinātus elpceļu aizsardzības līdzekļus un acu un ādas aizsardzības līdzekļus. Šī brīdinājuma neievērošana var izraisīt nopietnus plaušu bojājumus un/vai fiziskas traumas.</p>
---	---



## ⚠ VISPĀRĪGI BRĪDINĀJUMI PAR ELEKTRISKO INSTRUMENTU DROŠĪBU

**⚠ BRĪDINĀJUMS!** Izlasiet visus drošības brīdinājumus un visus norādījumus. Brīdinājumu un norādījumu neievērošana var izraisīt elektrošoku, nopietnu traumu. **Saglabājiēt visus brīdinājumus un norādījumus turpmākai izmantošanai.** Termins "elektroinstruments" brīdinājumos attiecas uz elektroinstrumentu ar strāvas padevi no tīkla (ar vadu) vai ar akumulatoru darbināmu elektroinstrumentu (bezvada).

- 1) **Darba zonas drošība**
  - a) **Glabājiet darba zonu tīru un labi apgaismotu.** Pārblīvētās vai tumšās vietas izraisa nelaimes gadījumus.
  - b) **Nelietojiet elektroinstrumentus sprādzienbīstamā vidē, piemēram, viegli uzliesmojošu šķidrumu, gāzu vai putekļu klātbūtnē.** Elektroinstrumenti rada dzirksteles, kas var aizdedzināt putekļus vai izgarojumus.
  - c) **Strādājot ar elektroinstrumentu, turiet bērnus un apkārtnējos cilvēkus attālkā.** Izklaidības dēļ varat zaudēt kontroli.
- 2) **Elektriskā drošība**
  - a) **Elektroinstrumentu kontaktakšām jāatbilst kontaktligzdai. Nekad nemainiet kontaktakšu. Nelietojiet adapteru kontaktakšas ar iezemētiem elektroinstrumentiem.** Neparveidotas kontaktakšas un atbilstošas kontaktligzdas samazinās elektrošoka risku.
  - b) **Izvaieties no ķermeņa kontakta ar iezemētām virsmām, piemēram, caurulēm, radiatoriem, plītiņiem un ledusskapjiem.** Pastiprināts elektrošoka risks, ja jūsu ķermenis ir iezemēts.
  - c) **Nepakļaujiet elektroinstrumentus lietus vai mitriem apstākļiem.** Ūdens, kas nonāk elektroinstrumentā, palielinās elektrošoka risku.
  - d) **Nelietojiet vadu ļaunprātīgi. Nekad nelietojiet vadu elektroinstrumenta nēsāšanai, vilkšanai vai atvienošanai no strāvas. Glabājiet vadu attālkā no karstuma, eļļas, asām malām vai kustīgām daļām.** Bojāti vai sapinušies vadi palielina elektrošoka risku.
  - e) **Strādājot ar elektroinstrumentu ārpus telpām, izmantojiet pagarinātāju, kas piemērots izmantošanai ārpus telpām.** Āram piemērota vada izmantošana samazina elektrošoka risku.
  - f) **Ja nav iespējams izvairīties no elektroinstrumenta lietošanas mitrā vietā, izmantojiet paliekošas strāvas ierīces (RCD), zemslēguma ķēžu pārtraucēja (GFCI) vai nopildstrāvas aizsargslēdža (ELCB) aizsargātu padevi.** RCD, GFCI vai ELCB izmantošana samazina elektrošoka risku.
- 3) **Personīgā drošība**
  - a) **Esiet modrs, skatieties, ko darāt, un izmantojiet veselo saprātu, darbinot elektroinstrumentu. Nelietojiet elektroinstrumentu, kamēr esat noguris vai esat narkotiku, alkohola vai zāļu ietekmē.** Neuzmanības brīdis, darbinot elektroinstrumentus, var izraisīt nopietnas traumas.
  - b) **Izmantojiet individuālos aizsardzības līdzekļus. Vienmēr valkājiet acu aizsargu.** Piemērotos apstākļos izmantotais aizsardzības līdzeklis, piemēram, putekļu maska, neslidīši aizsargapavi, aizsargcēpures vai dzirdes aizsarglīdzekļi, mazinās traumas.
  - c) **Nepieļaujiet nejašu iedarbināšanu. Pirms pievienojāt strāvas avotam un/vai akumulatoram, paņemiet vai nēsājiet instrumentu, pārliecinieties, ka slēdzis ir izslēgtā stāvoklī.** Elektroinstrumentu nēsāšana ar pirkstu uz slēdža vai strāvas padevi elektroinstrumentiem, kuriem ir ieslēgts slēdzis, izraisa nelaimes gadījumus.
  - d) **Pirms elektroinstrumenta ieslēgšanas noņemiet regulēšanas atslēgu vai uzgriežņu atslēgu.** Uzgriežņu atslēga vai kreisā atslēga, kas piestiprināta pie elektroinstrumenta rotošās daļas, var izraisīt traumas.
  - e) **Nesniežieties pārāk tālu. Vienmēr saglabājiet stabilu stāju un līdzsvaru.** Tas ļauj labāk kontrolēt elektroinstrumentu neparedzētās situācijās.
  - f) **Valkājiet atbilstošu apģērbu. Nevalkājiet valģju apģērbu vai rotaslietas. Turiet matus un apģērbu attālkā no kustīgām daļām.** Valģgas drēbes, rotaslietas vai gari mati var iesprūst starp kustīgajām daļām.
  - g) **Ja ierīces ir paredzētas putekļu sūkšanas un savākšanas iekārtu pievienošanai, pārliecinieties, ka tās ir savienotas un pareizi izmantotas.** Putekļu savākšana var samazināt ar putekļiem saistītos draudus.
  - h) **Neļaujiet, lai laba pārziņāšana, kas iegūta, bieži lietojot instrumentu, liek jums kļūt bezpūgām un neņemt vērā instrumentu drošības principus.** Neuzmanīga darbība sekundes laikā var izraisīt smagas traumas.
- 4) **Elektroinstrumenta lietošana un kopšana**
  - a) **Nepiespiediet elektroinstrumentu ar spēku. Izmantojiet lietošanas veidam pareizo elektroinstrumentu.** Pareizais elektroinstruments darbu paveiks labāk un drošāk ar ātrumu, kādam tas bija paredzēts.
  - b) **Nelietojiet elektroinstrumentu, ja slēdzis to neieslēdz un neizslēdz.** Jebkurš elektroinstruments, kuru nevar vadīt ar slēdzi, ir bīstams un ir jālabo.
  - c) **Pirms jebkādu regulēšanu darbu veikšanas, piederumu maiņas vai elektroinstrumentu glabāšanas atvienojiet kontaktakšu no strāvas avota un/vai izņemiet akumulatoru, ja tas ir izņemams.** Šādi preventīvi drošības pasākumi samazina elektroinstrumenta nejašas iedarbināšanas risku.
  - d) **Glabājiet nestrādājošus elektroinstrumentus bērnēm nepieejamā vietā un neļaujiet elektroinstrumentu darbināt personām, kuras nepazīna elektroinstrumentu vai šos norādījumus.** Elektriski darbināmi ir bīstami neapmācītu lietotāju rokās.
  - e) **Uzturiet elektroinstrumentus un piederumus. Pārbaudiet, vai kustīgās daļas nav novirzījušās vai sasietas, nav salūzušas un vai nav citu apstākļu, kas var ietekmēt elektroinstrumenta darbību. Ja elektroinstruments ir bojāts, pirms lietošanas veiciet remontu.** Daudzus negadījumus izraisa slikti uzturēti elektroinstrumenti.
  - f) **Uzturiet griezējinstrumentus asus un tīrus. Pareizi kopti griezējinstrumenti ar asām griešanas malām, visticamāk, nesaistās un ir vieglāk vadāmi.**
  - g) **Izmantojiet elektroinstrumentu, piederumus, instrumentu uzgaļus un citas ierīces saskaņā ar šiem norādījumiem, ņemot vērā darba apstākļus un veicamos darbus.** Elektroinstrumenta izmantošana darbībā, kas atšķiras no paredzētajām, var izraisīt bīstamu situāciju.
  - h) **Uzturiet rokturus un satveramās virsmas sausas, tīras un bez eļļas un taukiem.** Slideni rokturi un satveramās virsmas neļauj droši rīkoties un vadīt instrumentu neparedzētās situācijās.
- 5) **Serviss**
  - a) **Ļaujiet elektroinstrumentu apkalpot kvalificētam tehnikam speciālistam, izmantojot tikai identiskas rezerves daļas.** Tas nodrošinās, ka tiek uzturēta elektroinstrumenta drošība.

**Lai samazinātu risku, kas saistīts ar triecienu no abrazīva produkta, diska paliktņa, sagataves vai instrumenta saplīšanas, asām malām, bistāmām vibrācijām un bistamiem trokšņiem, rikoļieties, kā norādīts tālāk.**

- Pirms šī instrumenta lietošanas izlasiet, izprotiet un ievērojiet visu drošības informāciju, kas ietverta šajā lietošanas instrukcijā. Saglabāiet šo lietotāja rokasgrāmatu turpmākai uzziņai.
- Šo instrumenti drīkst apkalpot tikai atbilstoši apmācīts personāls.
- Ja, darbojoties ar instrumentu, pamanāt neparastu troksni vai vibrāciju, nekavējoties pārtrauciet tā lietošanu un pārbaudiet, vai nav nodilūšu vai bojātu komponentu. Labojiet vai nomainiet aizdomīgo komponentu. Ja joprojām pastāv neparasts troksnis vai vibrācija, sazinieties ar 3M. Skatiet garantijas noteikumus.
- Pirms lietošanas pārbaudiet, vai abrazīvie izstrādājumi un piederumi nav bojāti. Ja tie ir bojāti, aizstājiet tos ar jaunu abrazīvu produktu un piederumiem, kas pieejami no 3M.
- Izmantojiet tikai tādu abrazīvu produktu, stiprinājuma piederumu, drošības elementus un piederumus, kurus piegādā vai iesaka 3M.
- Nekad neliejojiet šo instrumentu, ja nav uzstādīti visi drošības elementi un tie nav pienācīgi darba kārtībā.
- Nekad neignorējiet un neatslēdziet palaišanas-apstūrēšanas vadības ierīces drošības funkcijas; tām ir jābūt ieslēgtā stāvoklī.
- Nekad neļaujiet šo instrumentu izmantot neapmācītiem cilvēkiem.
- Instrumentu nedrīkst izmantot, ja kāds stāv līdzās.
- Darbiniekiem un citam personālam, atrodoties darba zonā vai strādājot ar šo produktu, vienmēr jāvalkā acu, ausu un elpceļu aizsargi. Ievērojiet darba devēja drošības politiku attiecībā uz IAL vai vietējiem/valsts standartiem attiecībā uz brillēm un citām individuālās aizsardzības ierīču prasībām.
- Valkājiet aizsargapģērbu, ņemot vērā veicamā darba veidu.
- Nepārtraukti jāvalkā acu aizsargs.
- Nomainiet šo elektroinstrumentu vai drošības funkcijas. Modifikācijas var samazināt drošības pasākumu efektivitāti un palielināt risku operatoram.
- Pārlicinieties, ka sagatave ir droši nostiprināta.

**Lai samazinātu ar ugunsgrēku un/vai eksploziju saistītos riskus, rikoļieties, kā aprakstīts tālāk.**

- Nelietojiet instrumentu sprādzienbīstamā vidē, piemēram, viegli uzliesmojošā šķidrums, gāzu vai putekļu klātbūtnē. Apstrādājot materiālu, abrazīvi spēj radīt dzirksteles, kā rezultātā aizdegas viegli uzliesmojoši putekļi vai izgarojumi.
- Pārlicinieties, ka instruments ir pareizi darba kārtībā.
- Esiet ziņošs par apstrādājamo materiālu. Skatiet apstrādājamā materiāla, kas spēj radīt ugunsgrēku vai eksplozijas risku, DDL.

**Lai mazinātu riskus, kas saistīti ar abrazīvu vai tā daļu noplūdi, rikoļieties, kā norādīts tālāk.**

- Nepietiekami pievilks abrazīvs, stiprinājumi, drošības elementi vai piederumi var izraisīt instrumenta, produkta un/vai apstrādājamā materiāla bojājumus un traumas operatoram vai apkārtējiem cilvēkiem.
  - Pārbaudiet, vai saistīto abrazīvu un/vai piederumu maksimālais darba ātrums ir vienāds ar vai lielāks par elektroinstrumenta nominālo ātrumu.
- Lai samazinātu risku, kas saistīts ar bistamu putekļu uzņemšanu vai acu/ādas pakļaušanu iedarbībai, rikoļieties, kā norādīts tālāk.**
- Putekļi un izgarojumi, kas rodas, lietojot elektroinstrumentus, var izraisīt sliktu veselību (piemēram: vēži, iedzimtus defektus, astmu un/vai dermatītu); šo bistamību riska novērtēšana un atbilstošas kontroles ieviešana ir būtiska.
  - Riska novērtējumā jāiekļauj putekļi, kas radušies, lietojot instrumentu, un potenciāls sacelt esošos putekļus.
  - Darbiniet un uzturiet elektroinstrumentu, kā ieteikts šajos norādījumos, lai samazinātu putekļu vai izgarojumu emisiju.
  - Ja rodas putekļi vai izgarojumi, ir jāskatās ar to kontroli izdalīšanās vieta.
  - Visi gaisa putekļu vai izgarojumu savākšanas, nosūkšanas vai saspiešanas neatņemamie komponenti vai piederumi ir pareizi jāizmanto un jāuztur saskaņā ar ražotāja norādījumiem.
  - Izvēlieties, uzturiet un nomainiet palīgmateriālus, kā ieteikts šajos norādījumos, lai novērstu nevajadzīgu putekļu vai izgarojumu palielināšanos.
  - Izmantojiet elpceļu aizsargu, kā norādīts darba devējs un kā to prasa arodveselības un darba drošības noteikumi.
  - Izmantojiet putekļu savācēju vai vietējo izvadīšanas sistēmu, kā norādīts apstrādātā materiāla DDL. Valkājiet valdības apstiprinātus elpošanas ceļu aizsarglīdzekļus un acu un ādas aizsarglīdzekļus.
  - Ar sausu saspiestu gaisu periodiski izpūstiet visas gaisa ejas un laukumu virs diska paliktņa un zem apvalka. Visas plastmasas detaļas jātīra ar mikstu, mitru drānu. Nekad neliejojiet šķīdinātājus plastmasas detaļu tīrīšanai.
  - Lietojot saspiestu gaisu, valkājiet aizsargbrilles.
  - Šo brīdinājumu neievērošana var izraisīt nopietnu plaušu bojājumus un/vai fiziskas traumas.

**Lai samazinātu ar bistamo vibrāciju saistīto risku, rikoļieties, kā aprakstīts tālāk.**

- Pārtrauciet elektroinstrumenta lietošanu, ja jūtat diskomfortu pirkstos, plaukstās, rokās, plecos, kaklā vai citās ķermeņa daļās.
- Ja rodas nejutīgums, tirpšana, sāpes, ādas bālēšana vai papildu diskomforts plaukstās/locītavās, darbs nekavējoties jāpārtrauc, lai meklētu medicīnisko palīdzību. Pārēmgrie pakļaušana vibrācijām, ko rada atkārtots darbs/kustība, var izraisīt plaukstu un roku nervu un asins piegādes traucējumus.
- Turiet instrumentu ar vieglu, bet drošu satvērienu, ņemot vērā nepieciešamo roku reakcijas spēku, jo vibrācijas risks parasti ir lielāks, ja satvēriena spēks ir lielāks.

**Lai samazinātu ar bistamo troksni saistīto risku, rikoļieties, kā aprakstīts tālāk.**

- Neaizsargāta augsta trokšņa līmeņa iedarbība var izraisīt invaliditāti, neatgriezeniskas, dzirdes zuduma un citas problēmas, piemēram, troksni ausīs (zvanišana), dūkoņa, svīļpūšana vai dūgošana ausīs).
- Darbojoties ar šo instrumentu, vienmēr valkājiet dzirdes aizsargu. Ievērojiet darba devēja drošības politiku vai vietējos/valsts standartus attiecībā uz individuālo aizsardzības līdzekļu prasībām.
- Izmantojiet atbilstošas vadības ierīces, lai samazinātu apstrādājamo detaļu vibrāciju. Tas attiecas arī (bet ne tikai) amortizējošiem materiāliem, pie kuriem strādā.

**Lai samazinātu risku, kas saistīts ar darbiem virs galvas, rikoļieties, kā aprakstīts tālāk.**

- Veicot darbu virs galvas, valkājiet aizsargķiveri un pasargājieties no kritošiem gruziņiem.
- Ja strādājāt uz platformas, jāpārziņa apkārtējā vide un jāuzmanā apkārtējie, kas atrodas zem slīpēšanas vietas.

**Lai mazinātu riskus, kas saistīti ar ādas noberšanos, apdegumiem, griešanu un nošķelšanos, iesprūšanu vai sapīšanas, rikoļieties, kā norādīts tālāk.**

- Turiet rokas, matas, rotaslietas, kaklarotas un apģērbu atālak no rotējošās instrumenta daļas.
- Darbojoties ar instrumentu, valkājiet piemērotus aizsargcimdus.
- Darbības laikā nekāda iemesla dēļ nepieskarieties rotējošajām daļām.
- Turiet instrumentu pareizi. Esiet gatavs neitralizēt normālas vai pēkšņas kustības — jābūt pieejamām abām rokām.
- Izmantojiet tikai ražotāja ieteiktās vai uzņēmuma noteiktās smērvielas.

## Lai mazinātu riskus, kas saistīti ar abrazīvu vai tā daļu noplūdi, rikojieties, kā norādīts tālāk.

- Piesardzīgi piestipriniet abrazīvu, stiprinājumu, drošības elementus un piederumus, ievērojot norādījumus, tādejādi garantējot, ka tie ir droši piestiprināti, izlīdzināti un labā darba kārtībā pirms lietošanas.
- Nekad nepārvelciet abrazīvu, stiprinājumu, drošības elementus vai piederumus.
- Nekad neatbrīvojiet instrumentu, nepārbaudot to, abrazīvu, stiprinājumu, drošības elementus un piederumus.
- Nepieļaujiet instrumenta nejausu iedarbināšanu.
- Nekad neversiet šo produktu pret sevi vai citu personu.

## Lai samazinātu ar vides piesārņojumu saistītos riskus, rikojieties, kā aprakstīts tālāk.

- Likvidējiet visus procesa putekļus un ietekmētos abrazīvus saskaņā ar visiem spēkā esošajiem noteikumiem un/vai materiālu DDL.
- Nemietiet elektroinstrumentus sadzīves atkritumos! Saskaņā ar Eiropas direktīvu 2002/96/CE par elektrisko un elektronisko iekārtu atkritumiem un transporešanu valsts tiesību aktos lietotie elektroinstrumenti jāsavāc atsevišķi un jāpārstrādā veidī draudzīgā veidā.
- Atsevišķi savācot lietotus produktus un iepakojumus, materiālus var pārstrādāt. Pārstrādātu materiālu izmantošana palīdz novērst vides piesārņojumu un samazina pieprasījumu pēc izejvielām.

## Lietošanas norādījumi

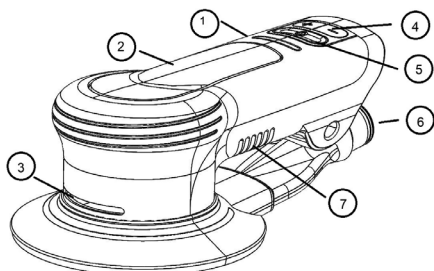

1. attēls

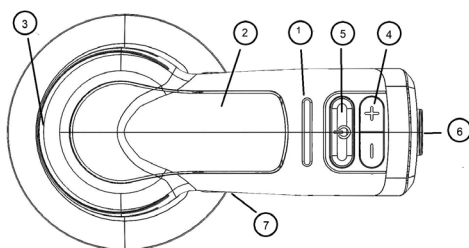

2. attēls

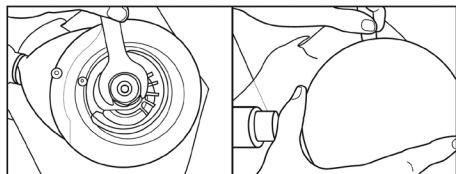

3. attēls

1	LED displejs
2	Aktivācijas svira
3	Dzesēšanas ventilācijas atvere
4	Ātruma kontrole
5	Ieslēgšana/izslēgšana
6	Putekļu sūtenes savienojums
7	Dzesēšanas ventilācijas atvere

### PIRMS LIETOŠANA

Instrumentu ir paredzēts darbināt kā rokas instrumentu. Lietojot instrumentu, operatoriem vienmēr ieteicams stāvēt uz cietas grīdas, droši ar stingru saķeri un atbalstu. Jāapzinās, ka slīpmašīna var izraisīt griezes momenta reakciju.

### DISKU PALIKTŅU PIEVIENOŠANA (sk. 4. attēlu).

3M™ disku paliktņi ir īpaši izstrādāti salāgošanai ar 3M™ elektrisko ekscentrisko slīpmašīnu. Nepareizi disku paliktņi var sabojāt instrumentu un sagatavu.

1. Pārslēdziet instrumentu stāvoklī "OFF" vai atvienojiet to no 100–130 VAC vai 220–240 VAC kontaktligzdās.
2. Nostipriniet vārpstu ar instrumenta komplektācijā iekļauto paliktņu uzgriežņu atslēgu un pieskrūvējiet diska paliktņi. Stingri pievelciet ar roku. Nepārvelciet.
3. Lai noņemtu diska paliktņi, ievietojiet paliktņu uzgriežņu atslēgu starp diska paliktņi un apvalku. Nostipriniet vārpstu ar paliktņu uzgriežņu atslēgu un atskrūvējiet diska paliktņi.

### REŽĪMS "RUN" (sk. 1. un 3. attēlu)

Pievienojiet instrumentu 100–130 VAC vai 220–240 VAC kontaktligzdai. Pašlaik instruments ir režīmā "Stand-By". Šis režīms novērš instrumenta darbību, ja svira tiek nejausi nospiesta.

1. Nospiediet ieslēgšanas/izslēgšanas slēdzi, lai ieslēgtu instrumentu. LED displejs parādis, ka instruments darbojas režīmā "Run", un reaģēs uz aktivizācijas sviras vai ātruma vadības pogu "+/-" nospiešanu. Rīka ātruma iestatījums būs vai nu 10 000 apgr./min, vai arī pedētais ātrums, kas izvēlēts iepriekšējās lietošanas laikā, ja tas nav atvienots no maiņstrāvas.
2. Vienreiz nospiediet pogu "+", lai mainītu ātrumu ar iedaļām 1000 apgr./min. LED displejā būs redzami pieaugoša un samazinoša ātruma iestatījumi pēc apgaismo LED segmentu skaita.
3. Tagad instrumentu var izmantot normāli. Režīmā "Run" pogas "+" un "-" jebkurā laikā var izmantot, lai palielinātu un pazeminātu instrumenta ātrumu.

## SLĪPMAŠĪNAS PALAIŠANA UN APTURĒŠANA (pārliecinieties, ka diska paliktis ir piestiprināts pie instrumenta un tā izmērs un tips ir piemērots)

1. Pārliecinieties, vai diska paliktis ir piestiprināts pareizs abrazīvais disks.
2. Nospiediet pogu "+" vai "-", lai iestatītu vēlamo ātrumu. Novietojiet instrumentu uz slīpējamas virsmas. Pārliecinieties, ka abrazīvais disks ir līdzens uz virsmas.
3. Nospiediet aktivizācijas sviru, lai palaistu instrumentu. Atļaidiet sviru, lai apturētu instrumentu. Turiet instrumentu stingri, lai saglabātu kontroli. Izņemot mēru rokas spiedienu, lai abrazīvais disks būtu piesaistīts virsmai. Ja šķiet, ka instrumentu ir grūti vadīt uz slīpēšanas virsmas, izņemot mazāku rokas spiedienu vai palieliniet ātruma iestatījumu.

## MAKSIMĀLĀ ĀTRUMA FUNKCIJA

3M™ elektriskajai ekscentriskajai slīpmašīnai ir iestatīts maksimālais sākotnējais ātrums (4000–10 000 apgr./min).

Kad instruments ir ieslēgts, visi ātruma iestatījumi tiks saglabāti, līdz instrumenti tiks izslēgti. Pēc instrumenta izslēgšanas un ieslēgšanas iestatījums atgriežas pie 10 000 apgriezieniem minūtē.

## PĀRSLODZES AIZSARGSISTĒMAS

3M elektriskajai ekscentriskajai slīpmašīnai ir divas sistēmas, kas pasargā to no pārslodzes un pārkaršanas.

### Piespiedējspēka pārslodzes sistēma

Slīpmašīna var kontrolēt un uzturēt iepriekš iestatīto maksimālo ātrumu, kad lietošanas laikā lietotāja rokas spiedienu palielinās vai samazinās.

Parāk spēcīga rokas spiediena laikā instrumentā mirgos gaismas diodes kā brīdinājums lietotājam. Nepārtraukti spēcīgs rokas spiediens nedrīkst būt lielāks par aptuveni 7 mārciņām (30 N).

### Temperatūras pārkaršanas sistēma

Instruments spēj kontrolēt tā temperatūru. Ja temperatūra sasniedz bīstamu līmeni, instruments pārslēdzas aizsargrežīmā, kas ierobežos ātrumu un jaudu, līdz tiek sasniegta normāla temperatūra.

## TĪRĪŠANA

1. Ar sausu saspiestu gaisu periodiski izpūstiet visas gaisa ejas un laukumu virs diska paliktņa un zem apvalka. Visas plastmasas detaļas jātīra ar mikstu, mitru drānu, nekad nelietojot šķīdinātājus plastmasas detaļu tīrīšanai.
2. Lietojot saspiestu gaisu, valkājiet aizsargbrilles.

## INFORMĀCIJA PAR VESELĪBU UN DROŠĪBU

**Atruna.** 3M rūpnīciskie un profesionālie produkti ir paredzēti, marķēti un iepakoti pārdošanai apmācītiem rūpnīciskajiem un profesionālajiem klientiem lietošanai darba vietā. Ja vien uz attiecīgā produkta iepakojuma vai literatūrā nav norādīts citādi, šie produkti nav paredzēti, marķēti vai iesaiņoti pārdošanai patērētājiem vai lietošanai patērētājiem (piemēram, mājās, personīgās, pamatskolas vai vidusskolas, atpūta/sporta vai citiem mērķiem, kas nav aprakstīti piemērojamajā produkta iepakojumā vai literatūrā), un tas jāizvēlas un jāizmanto saskaņā ar spēkā esošajiem veselības un drošības noteikumiem un standartiem (piemēram, ASV OSHA, ANSI), kā arī visu produktu literatūru, lietošanas instrukciju, brīdinājumiem un citiem ierobežojumiem, un lietotājam jāveic visas darbības, kas nepieciešamas saskaņā ar atsaukšanas, izbraukuma darbības paziņojumu vai citu paziņojumu par produkta lietošanu. **Nepareiza 3M rūpnīcisko un profesionālo produktu izmantošana var izraisīt traumas, slimības, nāvi vai īpašuma bojājumus.** Lai saņemtu palīdzību produktu izvēlē un par lietošanu, sazinieties ar savu drošības speciālistu uz vietas, rūpnīciskā higiēnista vai cita jautājuma ekspertu. Lai iegūtu papildinformāciju par produktu, apmeklējiet vietni [www.3M.com](http://www.3M.com).

## INFORMĀCIJA PAR LIKVIDĒŠANU

### Saderīgs ar elektrisko un elektronisko iekārtu atkritumiem (EEIA)

- Neizmētiet elektroierīces kā nešķīrotus sadzīves atkritumus, izņemot atsevišķus savākšanas punktus.
- Sazinieties ar vietējo pašvaldību, lai iegūtu informāciju par pieejamajām savākšanas sistēmām.
- Ja elektriskās ierīces izmet poligonus vai izgāzuvēs, bīstamas vielas var noplūst gruntsūdeņos un nonākt pārtikas ķēdē, kaitējot jūsu veselībai un labklājībai.
- Nomainīt vecās ierīces pret jaunām, mazumtirgotājam ir likumīgs pienākums vismaz bez maksas ņemt atpakaļ jūsu veco ierīci iznīcināšanai.



## Federālās sakaru komisijas (FCC) paziņojums par atbilstību

**SVARĪGA PIEZĪME.** Šī iekārta ir pārbaudīta un atzīta par atbilstošu A klases digitālo ierīču ierobežojumiem saskaņā ar FCC noteikumu 15. daļu. Šie ierobežojumi ir paredzēti, lai nodrošinātu saprātīgu aizsardzību pret kaitīgiem traucējumiem, ja ierīci ekspluatē komerciālā vidē. Šī iekārta rada, izmanto un var izstarot radiofrekvences enerģiju, un, ja tā nav uzstādīta un izmantota saskaņā ar lietošanas instrukciju, tā var radīt kaitīgus traucējumus radio sakarīem. Šīs ierīces darbība, iespējams, radīs kaitīgus traucējumus, un tādā gadījumā lietotājam būs jānovērš traucējumi par saviem līdzekļiem. **PAZIŅOJUMS.** Izmaiņas vai modifikācijas, kuras nav skaidri aprīstīnātas uz vietas, kas atbilst par atbilstību, var atcelt lietotāja pilnvaras izmantot iekārtu.

**Atbilstība uz garantiju un ierobežotu tiesiskās aizsardzības līdzekli:** 3M garantē, ka šim instrumentam nebūs apstrādes un materiālu defektu normālos ekspluatācijas apstākļos vienu (1) gadu no iegādes datuma. 3M NESNIEDZ CITAS TIESĀS VAI NETIESĀS GARANTIJAS, TOSTARP BET NE TIKAI, JEBKURAS NETIESĀS GARANTIJAS VAI NOTEIKUMUS SAISTĪBĀ AR ATBILSTOŠU KVALITĀTI VAI ATBILSTĪBU KONKRĒTAM NOLŪKAM VAI JEBKURAS NETIESĀS GARANTIJAS VAI NOTEIKUMUS, KAS IZRIET NO TIRDZniecības DARĶUMA VAI PRAKSES GAITAS. daudzi faktori, kas ir ārpus 3M kontroles un ir vienīgi lietotāja lietpratība, var ietekmēt 3M produkta izmantošanu un veikspēju konkrētā izmantošanas veidā. Ņemot vērā dažādos faktoros, kas var ietekmēt produkta izmantošanu un veikspēju, lietotājs ir vienpersoniski atbildīgs par produkta izvērtēšanu un noteikšanu, vai tas ir piemērots konkrētam mērķim un atbilst lietotāja izmantošanas veidam, tostarp veicot bīstamas novērtēšanu darbvietā un pārskatot visus piemērojamus noteikumus un standartus (piemēram, OSHA, ANSI utt.). Ja 3M produkts un atbilstošie drošības līdzekļi netiek pienācīgi izvērtēti, izraudzīti un lietoti, vai netiek ievēroti visi attiecīnāmie drošības noteikumi, var rasties traumas, slimība, nāve vai kaitējums īpašumam. Lai garantija būtu spēkā, lietotājam ir jāizmanto instruments saskaņā ar visiem piemērojamajiem lietošanas norādījumiem, drošības pasākumiem un citām procedūram, kas norādītas lietošanas instrukcijā. 3M nav pienākuma labot vai nomainīt nevienu instrumentu vai detaļu, kas nedarbojas normāla noduluma, nepietiekamas vai nepareizas apkopes, neatbilstošas tīrīšanas, eļļošanas, nepareizas darba vides, nepareizu iekārtu, operatora kļūdu vai nepareizas izmantošanas, pārveidošanas vai modifikācijas, nepareizas apstrādes, saprātīgas aprūpes trūkuma vai kāda nejausa iemesla dēļ. Ja šajā garantijas laikā instruments vai kāda tā daļa ir bojāta, jūsu ekskluzīvais līdzeklis un 3M vienīgais pienākums būs pēc 3M izvēles labot vai nomainīt instrumentu vai atmaksāt pirkuma cenu.

**Atbildības ierobežojums:** Izņemot ierobežoto tiesiskās aizsardzības līdzekli, kas minēts iepriekš, un izņemot ar likumu aizliedzotus gadījumus, uzņēmums 3M nebūs atbildīgs par jebkādiem zaudējumiem vai bojājumiem, kurus ir izraisījis 3M produkts, neskatoties uz to, vai tie tieši, netieši, speciāli, nejauši vai izrietoši, neatkarīgi no apstiprinātās tiesiskās teorijas, tostarp garantijas, guma, nolaidības vai atbildības neatkarīgi no vainas.

**Garantijas prasības iesniegšana:** iesniedzot garantijas prasību saskaņā ar iepriekš uzskaitītajiem ierobežojumiem, sazinieties ar izplatītāju. Lūdzu, ņemiet vērā, ka visām garantijas prasībām ir nepieciešams ražotāja apstiprinājums. Pārdošanas kviti noteikti glabājiet drošā vietā. Tā ir jāiesniedz kopā ar garantijas prasību viena gada laikā no pirkuma dienas. Lai saņemtu papildu palīdzību, zvaniet uz numuru 1-800-362-3550 (izvēlieties 3. opciju, pēc tam 5. opciju).

**Produkta remonts pēc garantijas termiņa beigām:** 3M abrazīvo elektroinstrumentu, uz kuriem neattiecas garantija, remontu nodrošina 3M vai 3M pilnvarots instrumentu remonta pārstāvis. Lai iegūtu sīkaku informāciju, sazinieties ar 3M abrazīvo elektroinstrumentu izplatītāju vai zvaniet uz numuru 1-800-362-3550.

# 3M

3M Abrazīvi  
3M Center  
St. Paul, MN 55144-1000 U.S.A.  
[www.3M.com/abrasives](http://www.3M.com/abrasives)

© 3M 2021.  
3M ir 3M Company preču zīme.  
34-8727-4332-2



Lietuvių  
**Originalios instrukcijos vertimas / Originalo kalba anglų**  
**ELEKTRINIO ORBITINIO ŠLIFUOKLIO INSTRUKCIJOS VADOVAS**  
**127 mm (5 coliai), 152 mm (6 coliai)**  
**4 000/min – 10 000 / min (RPM)**  
**100-130 VAC 60 Hz., 220-240 VAC 50-60 Hz.**

**Svarbi saugos informacija**

Prašome perskaityti, suprasti ir laikytis saugos informacijos, esančios šioje instrukcijoje, prieš pradėdant naudotis įrankiu. Išsaugokite šias instrukcijas ateičiai.

**Numatomas naudojimas**

Šis elektrinis įrankis skirtas naudoti darbo vietoje ir tik kvalifikuotiems, apmokytiems specialistams pagal šio vadovo instrukcijas. Elektrinis įrankis sukurtas naudoti su atraminiu padėklu ir naudojamas metalo, medžio, akmens, plastiko ir kitų medžiagų šlifavimui. Jis turi būti naudojamas tik tokiems šlifavimo darbams nevisijant numatytos talpos. Su šiuo įrankiu galima naudoti tik specialiai 3M rekomenduotus priedus. Naudojant bet kokių kitų būdų arba su kitais priedais gali sukelti pavojų.

Nenaudokite įrankio vandenyje arba labai drėgnoje aplinkoje.

Nenaudokite diskų padėklų, kurių maksimalus apsisukimų dažnis arba maksimalus OPM yra mažesnis už įrankio maksimalų apsisukimų dažnį arba maksimalų OPM. Niekada nenaudokite diskų padėklų, kurių svoris ir (arba) dydis skiriasi nuo to, kuriam įrankis buvo specialiai sukurtas.

**Signalinio žodžio pasekmių paaiškinimas**

- ⚠ **ĮSPĖJIMAS:** Nurodo potencialiai pavojingą situaciją, kurios neišvengus, ji gali baigtis mirtimi arba sunkiai susižaloti ir (arba) sugadinti turėtą.
- ⚠ **DĖMESIO:** Nurodo potencialiai pavojingą situaciją, kurios neišvengus, ji gali baigtis nesunkiais arba vidutinio sunkumo susižeidimais (arba) sugadinti turėtą.
- ⚠ **PASTABA:** Nurodo situaciją, kurios neišvengus gali būti padaryta žala turtui.



**Įrenginio atitikties ir sertifikavimo ženklų santrauka**



**Įrenginio etikečių su saugos informacija santrauka**

	⚠ <b>ĮSPĖJIMAS:</b> PRIEŠ NAUDOJANT ĮRANKĮ, PERSKAITYKITE INSTRUKCIJŲ VADOVĄ.
	⚠ <b>ĮSPĖJIMAS:</b> VISADA DĖVĖKITE PATVIRTINTĄ AKIŲ APSAUGĄ
	⚠ <b>ĮSPĖJIMAS:</b> VISADA DĖVĖKITE PATVIRTINTĄ KLAUSOS APSAUGĄ
	APSAUGINĖ PRIJUOSTĖ
	APSAUGINĖ KAUKĖ NUO DULKIŲ
	APSAUGINIS VEIDO SKYDELIS
	APSAUGINĖS PIRŠTINĖS
	EEJ atliekų šalinimo ženklas

Prieš naudodami bet kokias medžiagas perskaitykite jų saugos duomenų lapus (SDS).

Del SDS kopijų kreipkitės į apdirbamų dalių medžiagų ir abrazyvinių medžiagų gamintojus, jei jų negalite rasti patys.

## ⚠️ ĮSPĖJIMAS!

Poveikis **DULKĖMIS** kurias skleidžia apdirbama detalė ir (arba) abrazyvinės medžiagos gali pažeisti plaučius ir (arba) sukelti kitus fizinius sužalojimus. Naudokite dulkių surinkimo įrangą arba vietinį išmetimą, kaip nurodyta SDS. Naudokite vyriausybės patvirtintas kvėpavimo takų, akių ir odos apsaugas.

Nesilaikant šio įspėjimo galima stipriai sužaloti plaučius ir (arba) kitaip fiziškai susižaloti.



## ⚠️ BENDRIEJI MAITINIMO ĮRANKIO SAUGOS ĮSPĖJIMAI

**⚠️ ĮSPĖJIMAS:** Perskaitykite visus saugos įspėjimus ir visas instrukcijas. Jei nesilaikysite įspėjimų ir nurodymų, galite patirti elektros smūgį ir rimtų sužalojimų. **Išsaugokite visus įspėjimus ir instrukcijas ateičiai.** Perspėjimuose esantis terminas „elektrinis įrankis“ reiškia jūsų elektros tinklu valdomą (laidinį) arba akumuliatorinį (beleidį) elektrinį įrankį.

- 1) **Darbo zonos sauga**
  - a) Laikykite darbo vietą švarią ir gerai apšviestą. Netvarkingos ar tamsios vietos sukelia avarijas.
  - b) **Nenaudokite elektrinių įrankių sprogioje aplinkoje, pavyzdžiui, šalia degių skysčių, dujų ar dulkių.** Elektriniai įrankiai sukuria kibirkštis, kurios gali uždegti dulkes ar garus.
  - c) **Naudodami elektrinį įrankį, saugokite jį nuo vaikų ir pašalinių asmenų.** Del blaškymosi galite prarasti kontrolę.
- 2) **Elektros sauga**
  - a) **Elektrinių įrankių kištukai turi atitikti lizdą. Niekada nemodifikuokite kištuko. Nenaudokite jokių kištukų su žemintais elektriniais įrankiais.** Nemodifikuoti kištukai ir tinkami lizdai sumažins elektros smūgio riziką.
  - b) **Venkite kūnu liestis su žemintais paviršiais, tokiais kaip vamzdžiai, radiatoriai, viryklės ir šaldytuvai.** Jei įsų kūnas yra žemintas, padidėja elektros smūgio rizika.
  - c) **Klausos apsauga, naudojama tinkamomis sąlygomis, sumažins sužalojimus.**
  - d) **Tinkamai naudokite laidus. Niekada nenaudokite laido elektriniam įrankiui nešti, traukti ar ištraukti. Saugokite laidus nuo karščio, alyvos, aštrių kraštų ar judančių dalių.** Pažeisti ar susipynę laidai padidina elektros smūgio riziką.
  - e) **Jei elektrinį įrankį naudojate lauke, pasirinkite ilgikį, tinkamą naudoti lauke.** Laido, tinkamo naudoti lauke, pasirinkimas sumažina elektros smūgio riziką.
  - f) **Jei būtina naudoti elektrinį įrankį drėgnoje vietoje, naudokite likutinės srovės įtaisą (RCD), žemtinimo grandinės pertraukiklį (GFC) arba žemtinimo nuotėkio jungiklį (ELCB).** Naudojant RCD, GFCI arba ELCB, sumažėja elektros smūgio rizika.
- 3) **Asmens sauga.**
  - a) **Būkite atidūs, stebėkite, ką darote, ir vadovaukitės sveiku protu, kai naudojate elektrinį įrankį. Nenaudokite elektrinio įrankio, jei esate pavargę ar apsvaigę nuo narkotikų, alkoholio ar vaistų.** Neatidžiai naudojant elektrinius įrankius, galite rimtai susižaloti.
  - b) **Naudokite individualias apsaugas priemones. Visada naudokite tinkamas akių apsaugas.** Apsauginę įrangą, tokia kaip dulkių kaukė, neslystantys apsauginiai batai, kepturė ir klausos apsauga, naudojama tinkamomis sąlygomis, sumažins sužalojimus.
  - c) **Nelieskite netyčia įsijungti. Prieš jungdami prie maitinimo šaltinio ir (arba) akumuliatoriaus, imdami ar nešdami įrankį įsitikinkite, kad jungiklis yra išjungtas.** Elektrinių įrankių nešimas su pirštu ant jungiklio arba krovimas su įjungtu jungikliu gali baigti nelaimingu atsitikimu.
  - d) **Prieš jungdami elektrinį įrankį, ištraukite reguliavimo raktą ar veržliaraktį.** Veržliaraktis arba raktas, pritvirtintas prie besiuskančios elektrinio įrankio dalies, gali susižeisti.
  - e) **Nepęrkirkite. Visada stovėkite tvirtai ir išlaikykite pusiausvyrą.** Taip netikėtose situacijose geriau valdysite elektrinį įrankį.
  - f) **Apsireinkite tinkamai. Nedėvėkite laisvų drabužių ar papuošalų. Plaukus ir drabužius laikykite atokiau nuo judančių dalių.** Laisvi drabužiai, papuošalai ar ilgi plaukai gali patekti į judančias dalis.
  - g) **Jei yra įrenginių, skirtų dulkių ištraukimui ir surinkimo įrenginiais prijungti, įsitikinkite, kad jie yra prijungti ir tinkamai naudojami.** Naudojant dulkių surinkimo priemonę galima sumažinti su dulkeimis susijusią pavojų.
  - h) **Neatsipalaiduokite, net jei esate įgudę dažnai naudodami įrankius, nenusiraminkite ir paisykite įrankių saugos principų.** Neatsargus veiksmas gali sukelti sunkių sužalojimų per sekundes dalį.
- 4) **Elektrinių įrankių naudojimas ir priežiūra**
  - a) **Nespauskite elektrinio įrankio jėga. Naudokite savo poreikiams tinkantį elektros įrankį.** Tinkamas elektrinis įrankis atliks darbą geriau ir saugiau tokiu greičiu, kokiam jis buvo sukurtas.
  - b) **Nenaudokite elektrinio įrankio, jei jungiklis jo neįjungia ir neišjungia.** Bet koks elektrinis įrankis, kurio negalima valdyti jungikliu, yra pavojingas ir turi būti suremontuotas.
  - c) **Prieš atlikdami bet kokius pakeitimus, keisdami priedus ar palikdami saugoti elektrinius įrankius, atjunkite kištuką nuo maitinimo šaltinio ir (arba) išimkite akumuliatorių, jei jis yra nuimamas.** Tokios prevencinės saugos priemonės sumažina atsitiktinio elektrinio įrankio paleidimo riziką.
  - d) **Nenaudojamus elektrinius įrankius laikykite vaikams nepasiekiamoje vietoje ir nelieskite asmenims, kurie nėra susipažinę su elektrinių įrankių ar šiomis instrukcijomis, juo naudotis.** Elektriniai įrankiai yra pavojingi nepatyrusiems naudotojams.
  - e) **Įžiūrėkite elektrinius įrankius ir priedus. Patikrinkite, ar judančios dalys tinkamai sudėtos ar nesusipynę, ar nesulūžę, ar nėra kitų priežasčių, kurios gali turėti įtakos elektrinio įrankio veikimui. Jei elektrinis įrankis pažeistas, prieš naudodami pataisykite jį.** Daugelį nelaimingų atsitikimų sukelia netinkamai prižiūrimi elektriniai įrankiai.
  - f) **Pjovimo įrankius laikykite pagalštus ir švarius. Tinkamai prižiūrimi pjovimo įrankiai su aštriais pjovimo kraštais rečiau susipainioja ir juos lengviau valdyti.**
  - g) **Elektrinį įrankį, priedus, įrankių antgalius ir t. t. naudokite pagal šias instrukcijas, atsižvelgdami į darbo sąlygas ir atliekamas darbus.** Naudojant elektrinį įrankį kitoms nei numatytoms operacijoms, gali kilti pavojų.
  - h) **Rankenos ir griebtuvų paviršius turi būti sausas, švarus, be alyvos ir riebalų.** Del slidžių rankenų ir griebtuvų paviršių gali būti sunku suvaldyti įrankį netikėtose situacijose.
- 5) **Pašaligos**
  - a) **Elektrinį įrankį turi prižiūrėti kvalifikuotas remonto personalas, naudojant tik identiškas atsargines dalis.** Taip bus užtikrintas elektrinio įrankio saugumas.

## ⚠️ ĮSPĖJIMAS

**Norėdami sumažinti riziką, susijusią su abrazyviniu gaminiu, disko pagalvėles, ruošinio ar įrankio sulūžimo, aštrių kraštų, pavojingos vibracijos ir pavoingo triukšmo:**

- Prašome perskaityti, suprasti ir laikytis saugos informacijos, esančios šioje instrukcijoje, prieš pradėdami naudoti įrankių. Išsaugokite šias instrukcijas ateičiai.
- Šį įrankį turi aptarnauti tik tinkamai apmokyti darbuotojai.
- Jei dirbami su įrankiu pastebite neįprastą triukšmą ar vibraciją, nedelsdami nutraukite jo naudojimą ir patikrinkite, ar nėra susidėvėjusių ar pažeistų dalių. Pataisykite arba pakeiskite įtariamą dalį. Jei neįprastas triukšmas ar vibracijos išlieka, kreipkitės į 3M. Žiūr. garantijos instrukcijas.
- Prieš naudojimą patikrinkite abrazyvinę paviršių ir priedus, ar jie nepažeisti. Jei pažeista, pakeiskite nauju abrazyviniu gaminiu ir priedais, kuriuos galima įsigyti iš 3M.
- Naudokite tik abrazyvinius gaminius, techninę įrangą, saugos priemones ir priedus, kuriuos tiekia arba rekomenduoja 3M.
- Niekada nenaudokite šio įrankio, jei nėra visų saugos priemonių ar jis tinkamai neveikia.
- Niekada nepalikite ar neišjunkite paleidimo-sustabdymo valdymo saugos funkcijų taip, kad jos liktų įjungtoje padėtyje.
- Niekada nelieskite šio įrankio naudoti nepatyrusiems žmonėms.
- Įrankio negalima naudoti šalia esant pašaliniams žmonėms.

- Darbuotojai ir kitas personalas dirbami ar būdami šalia šiuo produktu turi dėvėti akių, ausų ir kvėpavimo takų apsaugos priemones. Laikykites darbdavio AAP saugos politikos arba vietinių / nacionalinių akinių ir kitų asmeninės apsaugos priemonių reikalavimų.
- Dėvėkite apsauginius drabužius, atsižvelgdami į atliekamą darbą.
- Visada dėvėkite tinkamas akių apsaugos priemones.
- Nekeiskite šio elektrinio įrankio ar saugos savybių. Pakeitimai gali sumažinti saugos priemonių veiksmingumą ir padidinti riziką operatoriui.
- Įsitinkinkite, kad ruošinys yra tvirtai pritvirtintas.

#### **Siekiant sumažinti susi sąsu su gaisru ir (arba) sprogmio susijusių riziką:**

- Nenaudokite elektrinių įrankių sprogioje aplinkoje, pavyzdžiui šalia degių skysčių, dujų ar dulkių. Dirbant su abrazyvinėmis medžiagomis gali sukilti kibirkštys, todėl gali užsidegti degios dulksės ar garai.
- Įsitinkinkite, kad įrankis tinkamai veikia.
- Susipažinkite su apdorojamos medžiagos savybėmis. Apie galimą gaisro ar sprogmio pavojų žiūrėkite apdorojamos medžiagos SDS.

#### **Rizikos susijusios su abrazyvinių gaminių ar jų dalių išskridimu sumažinimas:**

- Netinkamai priveržtas abrazyvinis gaminytis, techninė įranga, saugos priemonės ar priedai gali sugadinti įrankį, gaminį ir (arba) ruošinį ir sužaloti operatorių ar pašalinius asmenis.
- Patikrinkite, ar maksimalus susijusių abrazyvinių medžiagų ir (arba) priedų veikimo greitis yra lygus arba didesnis už elektrinio įrankio greitį.

#### **Siekiant sumažinti riziką, susijusių su pavojingų dulkių prarajimu arba patekimu į akis / odą:**

- Naudojant elektrinius įrankius susidaranti dulksės ir garai gali sukurti sveikata (pavyzdžiui: vėžys, apsigimimai, astma ir (arba) dermatitas); labai svarbu įvertinti šių pavojų riziką ir įdiegti atitinkamas kontrolės priemones.
- Į rizikos vertinimą turėtų būti įtrauktos dulksės, susidaranti naudojant įrankį, ir galimybė sutrikyti esamas dulkses.
- Naudokite ir prižiūrėkite elektrinį įrankį, kaip rekomenduojama šioje instrukcijoje, kad sumažintumėte dulkių ar dūmų išmetimą.
- Kai susidaro dulksės ar garai, pirmenybė teikiama jų kontrolei išmetimo vietoje.
- Visos sudedamosios dalys ar priedai, skirti oro dulksėms ar dūmams surinkti, ištraukti ar slopinti, turi būti tinkamai naudojami ir prižiūrimi pagal gamintojo instrukcijas.
- Pasirinkite, prižiūrėkite ir pakeiskite eksploatacines medžiagas, kaip rekomenduojama šioje instrukcijoje, kad išvengtumėte nereikalingo dulkių ar dūmų padidėjimo.
- Naudokite kvėpavimo takų apsaugos priemones, kaip nurodė darbdavys ir kaip reikalaujama darbuotojų sveikatos ir saugos taisyklėse.
- Naudokite dulkių surinkimą arba vietinį išmetimą, kaip nurodyta apdirbamos medžiagos SDS. Dėvėkite vyriausybės patvirtintą respiratorių ir akių bei odos apsaugą.
- Sausus suslėgtu oro periodiškai išpūskite visas oro angas ir sritį virš disko pagalvėles ir po gaubtu. Visos plastikinės dalys turi būti valomos minkšta drėgna šluoste. Niekada nenaudokite tirpiklių plastikinėms dalims valyti.
- Naudodami suslėgtą orą dėvėkite apsauginius akinius.
- Nesilaikant šio įspėjimo galima stipriai susižaloti plaučiams ir (arba) kitaip fiziškai susižaloti.

#### **Siekiant sumažinti riziką, susijusių su pavojinga vibracija:**

- Nuostokite naudoti elektrinį įrankį, jei pajutote diskomfortą pirštuose, rankose, pečiuose, kakle ar kitose kūno vietose.
- Jei jaučiate tirpimą, dilgčiojimą, skausmą, pabalo odą ar jaučiate bet kokį kitą diskomfortą rankoje / rieše, nedelsiant nutraukite darbą ir kreipkitės į gydytoją. Per didelis vibracijos poveikis, atsirandantis dėl pasikartojančio darbo / judesio, gali sutrikyti nervų ir kraujo tiekimą į rankas.
- Laikykite įrankį švelniai, bet saugiai, atsižvelgdami į tai, kad vibracija paprastai yra didesnė, kai sukibimo jėga padidėja.

#### **Siekiant sumažinti riziką, susijusių su pavojingu triukšmu:**

- Aukštas triukšmo lygis gali sukelti nuolatinę negalą, klausos praradimą ir kitas problemas, tokias kaip spengimas ausyse (skambėjimas, zvimbimas, švilpimas ar dūzgimas ausyse).
- Dirbdami su šiuo prietaisu visada dėvėkite klausos apsaugos priemones. Laikykites darbdavio saugos politikos arba vietinių / nacionalinių asmeninės apsaugos priemonių reikalavimų.
- Naudokite atitinkamus valdiklius, kad sumažintumėte ruošinio vibraciją. Įskaitant, bet neapsiribojant, amortizuojančias medžiagas, su kuriomis dirbama.

#### **Siekiant sumažinti riziką, susijusių su papildomu darbu:**

- Atliekant papildomus darbus, dėvėkite apsauginį šalmą ir saugokite nuo nukritusių dalių.
- Jei dirbate ant platformos, atkreipkite dėmesį į aplinką ir pašalinius žmones, esančius žemiau sifavimo.

## ▲ ĮSPĖJIMAS

#### **Sumažinti riziką, susijusių su odos įbrėžimu, nudegimu, pjovimu ir nupjovimu, įstrigimu ar įspainiojimu:**

- Laikykite rankas, plaukus, papuošalus, kaklaraiščius ir drabužius atokiai nuo besisukančių įrankio dalių.
- Dirbdami su įrankiu, mūvėkite tinkamas apsaugines pirštines.
- Nelieskite besisukančių dalių veikimo metu.
- Tinkamai laikykite įrankį. Būkite pasirengę įprastiems ar staigiems judesiams - dirbkite abiem rankom.
- Naudokite tik gamintojo rekomenduojamus arba įmonės nurodytus tepalus.

## ▲ DĖMESIO

#### **Rizikos susijusios su abrazyvinių gaminių ar jų dalių išskridimu sumažinimas:**

- Pritvirtindami abrazyvinių gaminių, techninę įrangą, saugos priemones ir priedus, būkite atsargūs, vadovaukites instrukcijomis, kad prieš naudojimą įsitikintumėte, jog jie yra tvirtai pritvirtinti, sulygiuoti ir geros būklės.
- Niekada per daug nepriveržkite abrazyvinio gaminio, techninės įrangos, saugos priemonių ar priedų.
- Niekada neįjunkite įrankio, neapžiūrėję įrankio, abrazyvinio gaminio, techninės įrangos, saugos funkcijų ir priedų.
- Nelieskite įrankio netyčia paleisti.
- Niekada nenukreipkite šio gaminio į save ar kitą asmenį.

#### **Siekiant sumažinti susi aplinkos užteršimu susijusių riziką:**

- Visas proceso dulkses ir paveiktą abrazyvą pašalinkite laikydamiesi visų galiojančių taisyklių ir (arba) medžiagos SDL.
- Nemeskite elektrinių įrankių / buities atliekas! Vadovaujantis Europos direktyva 2002/96/EB dėl elektros ir elektroninės įrangos atliekų ir perkelus ją į nacionalinę teisę, panaudoti elektriniai įrankiai turi būti renkami atskirai ir perdirbami ekologiškai.
- Atskiras panaudotų gaminių ir pakuočių surinkimas leidžia medžiagas perdirbti. Perdirbtų medžiagų naudojimas padeda išvengti aplinkos taršos ir sumažina žaliavų paklausą.

## Valymo nurodymai

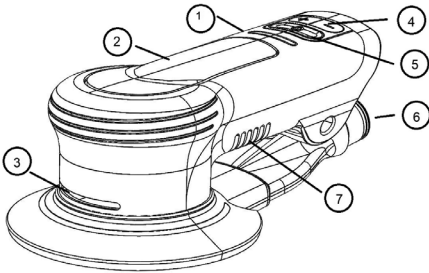

1 pav.

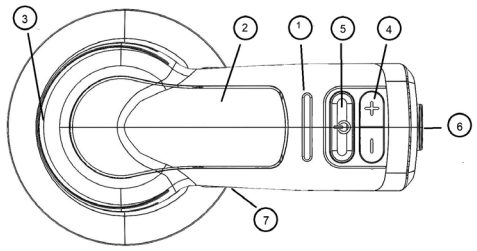

2 pav.

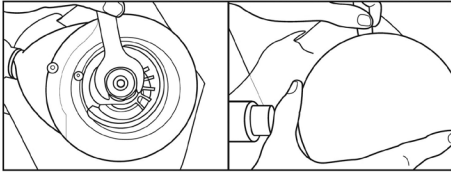

3 pav.

1	Skystųjų kristalų ekranas
2	Aktyvinimo svirtis
3	Aušinimo ventilacijos anga
4	Greičio kontrolė
5	Maitinimas įjungtas / išjungtas
6	Dulkių žarnos jungtis
7	Aušinimo ventilacijos anga

### PRIEŠ PRADEDANT VEIKTI

Jranksis skirtas naudoti kaip rankose laikomas įrankis. Rekomenduojama, kad naudodamiesi įrankiu operatoriai tvirtai stovėtų ant grindų, saugiai ir tvirtai laikydami įrankį. Atminkite, kad šlifuoklus gali sukelti sukimo momento reakciją.

### DISKŲ PADĖKLŲ PRIJUNGIMAS (žr. 4 pav.)

„3M“ diskų padėklai specialiai suprojektuoti, kad atitiktų 3M™ elektrinį orbitinį šlifuoکلjį. Netinkami diskų padėklai gali sugadinti įrankį ir ruošinį.

1. Pasukite įrankį „OFF“ arba atjunkite nuo 100-130 V arba 220-240 VAC lizdo.
2. Užfiksuokite veleną su trinkelemis, esančiomis kartu su įrankiu, ir užsukite disko pagalvėlę. Tvirtai priveržkite rankomis. Neperveržkite.
3. Norėdami nuimti disko pagalvėlę, idėkite veržliaraktį tarp disko pagalvėlės ir apvalkalo. Užfiksuokite veleną veržliaraktį ir atsukite disko padėklą.

### „RUN“ REŽIMAS (žr. 1 ir 3 pav.)

Prijunkite įrankį prie 100-130 V arba 220-240 VAC. Šiuo metu jis veikia budėjimo režimu. Šis režimas neleidžia įrankiui veikti, jei netyčia paspaudiate svirtį.

1. Norėdami įjungti įrankį, paspauskite maitinimo įjungimo / išjungimo jungiklį. Šviesos diodų ekranas parodys, kad įrankis veikia veikimo režimu, ir reaguos į aktyvinimo svirties arba greičio kontrolės, + / - mygtukų paspaudimą. Įrankio greičio nustatymas bus arba 10 000 aps. / min., arba paskutinis greitis, pasirinktas ankstesnio naudojimo metu, jei jis nebuvo atjungtas nuo kintamosios srovės.
2. Vieną kartą paspauskite „+“ arba „-“ mygtuką, kad pakeistumėte greitį 1000 aps. / min. LED ekranas parodys didėjančius ir mažėjančius greičio nustatymus pagal apšviestų LED segmentų skaičių.
3. Dabar įrankį galima naudoti įprastai. Veikimo režime „+“ ir „-“ mygtukai gali būti naudojami bet kuriuo metu papildinti ir sumažinti įrankio greitį.

### SANDER PALEIDIMAS IR SUSTABDYMAS (įsitikinkite, kad disko padėklas yra pritvirtintas prie įrankio ir kad jis yra tinkamo dydžio ir tipo.)

1. Įsitikinkite, kad prie disko padėklo pritvirtintas tinkamas abrazyvinis diskas.
2. Norėdami nustatyti norimą greitį, paspauskite „+“ arba „-“ mygtuką. Padėkite įrankį ant šlifuojamo paviršiaus. Įsitikinkite, kad abrazyvinis diskas lygiai guli ant paviršiaus.
3. Norėdami įjungti įrankį, paspauskite aktyvinimo svirtį. Norėdami sustabdyti įrankį, atleiskite svirtį. Tvirtai laikykite įrankį, kad galėtumėte jį valdyti. Rankomis spauskite, kad abrazyvinis diskas tvirtai prispaustų prie paviršiaus. Jei atrodo, kad įrankį sunku valdyti, spauskite švelniau arba padidinkite greitį.

### MAKSIMALIAUS GREIČIO FUNKCIJA

3M™ elektrinis orbitinis šlifuoکلis turi iš anksto nustatytą maksimalų greitį (4 000–10 000 aps. / min.).

Įrankį įjungus, visi greičio nustatymai bus išsaugoti, kol maitinimas bus išjungtas. Kai maitinimas bus išjungtas, nustatymas grįš į 10 000 aps. / min., iki maitinimas bus vėl įjungtas.

### PERKROVOS APSAUGOS SISTEMOS

3M elektrinis orbitinis šlifuoکلis turi dvi sistemas, apsaugančias jį nuo perkrovos ir perkaitimo.

#### Atsparumo perkrovos sistema

Šlifuoکلis stebi ir išlaiko iš anksto nustatytą maksimalų greitį, kai naudojimo metu naudotojo rankos spaudimas didėja arba mažėja.

Jei spaudžiama pernelyg stipriai įrankis pradeda įsėjimai mirksėti šviesos diodais. Nuolat ranka spausiti galima ne daugiau kaip maždaug 7 sraiai (30 N).

#### Temperatūros perkaitimo sistema

Įrankis stebi savo temperatūrą. Jei temperatūra pasiekia pavojingą lygį, įrankis pereina į apsauginį režimą, kuris apriboja greitį ir galią, kol pasiekiami normalios temperatūra.

## VALYMAS

1. Sausu suslegtu oru periodiškai išpūskite visas oro angas ir srity virš disko padėklų ir po gaubtu. Visos plastikinės dalys turi būti valomos minkšta drėgna šluoste. NIEKADA nenaudokite tirpiklių plastikinėms dalims valyti.
2. Naudodami suslegtą orą dėvėkite apsauginius akinius.

## SVEIKATOS IR SAUGOS INFORMACIJA

**Atsakomybė:** 3M pramonės ir profesionalūs produktai skirti, paženklinėti ir supakuoti parduoti apmokytiems profesionaliems pramoniniams klientams, skirtas naudoti darbo vietoje. Jei atitinkamoje produkto pakuotėje ar literatūroje nenurodyta kitaip, šie produktai nėra skirti, paženklinėti ar supakuoti parduoti ar naudoti vartotojams (pvz., namų, asmeninei, pradinei ar vidurinei mokyklai, pramogoms / sportui ar kitoms reikmėms) aprašytas atitinkamoje produkto pakuotėje ar literatūroje), turi būti parinktas ir naudojamas laikantis galiojančių sveikatos ir saugos taisyklių ir standartų (pvz., US OSHA, ANSI), taip pat visos gaminių literatūros, vartotojo instrukcijų, įspėjimų ir kitų apribojimų, o naudotojas turi imtis visų veiksmų, kurių reikia siekiant atsukti, veikimą vietoje ar kitą produkto naudojimo pranešimą. **Piktnaudžiavimas 3M pramoniniams ir profesionaliems produktams gali sukelti sužalojimus, ligas, mirtį arba sugadinti turą.** Jei reikia pagalbos renkantis ir naudojant produktą, pasikonsultuokite su saugos specialistu vietoje, pramonės higienistu ar kitu dalyku. Norėdami gauti daugiau informacijos apie produktą, apsilankykite [www.3m.com](http://www.3m.com).

## INFORMACIJA APIE ATLIEKAS

### Atitinka elektros ir elektroninės įrangos atliekas (WEEE)

- Neišmeskite elektros prietaisų kaip nerūšiuotų komunalinių atliekų, naudokite atskiro surinkimo įrenginius.
- Norėdami gauti informacijos apie galimas surinkimo sistemas, kreipkitės į vietos valdžią.
- Jei elektros prietaisai išmetami į švartvynus, pavojingos medžiagos gali patekti į požeminį vandenį, o vėliau į maisto grandinę ir dėl to gali pakenkti sveikatai ir gerovei.
- Keisdamas senus prietaisus naujais, mažmenininkas teisiškai įsipareigoja nemokamai atsiimti seną prietaisą, kad jį išmestų.



## Federalinės ryšių komisijos (FCC) atitikties pareiškimas

**SVARBI PASTABA:** Ši įranga buvo išbandyta ir nustatyta, kad ji atitinka A klasės skaitmeninio prietaiso apribojimus pagal FCC taisyklių 15 dalį. Šios ribos sukurtos taip, kad užtikrintų tinkamą apsaugą nuo kenksmingų trukdžių, kai įranga naudojama komercinėje aplinkoje. Ši įranga generuoja, naudoja ir gali skleisti radijo dažnius, o jei ji nėra sumontuota ir naudojama pagal naudojimo instrukciją, gali sukelti radijo ryšio trukdžius. Naudojant šią įrangą gyvenamajame rajone, gali atsirasti trukdžių, tokiu atveju vartotojas turės sutvarkyti trukdžius savo lėšomis. PASTABA: Pakeitimai ar modifikacijos, kurių aiškiai nepatvirtino už atitiktį atsakinga šalis, gali panaikinti vartotojo teisę valdyti įrangą.

**Garantija ir ribojimai:** „3M“ šiam įrankiui suteikia vienerių (1) metų garantiją nuo pirkimo datos, naudojant jį įprastomis eksploataavimo sąlygomis. 3M NESUTEIKIA PAPILDOMŲ GARANTIJŲ ĮSKAITANT, BET NEAPSIRIBOJANT JOKIOMIS NEMOKOMOMIS GARANTIJOMIS, TINKAMUMU KONKREČIOMS AR PARDAVIMO SĄLYGOMS, PAPROČIŲ AR PREKYBOS SĄLYGOMS. Daug veiksmų, kurių 3M negali kontroliuoti ir apie kuriuos žino tik naudotojai, gali paveikti 3M produkto naudojimo būdą bei veiksmingumą konkrečius naudojimo atveju. Dėl to tik klientas yra atsakingas už gaminio įvertinimą ir nustatymą, ar jis tinkamas kliento naudojimo būdai, įskaitant profesinės rizikos įvertinimą ir visų taikytinų taisyklių bei standartų peržiūrą (pvz., OSHA, ANSI ir kt.). Jei 3M gaminyje ir saugos gaminiai netinkamai įvertinami, pasirenkami ir naudojami arba nesilaikoma visų taikytinų saugos taisyklių – tai gali sukelti sužalojimus, ligas, mirtį ir (arba) padaryti žalą turtui. Kad galėtumėte gauti garantiją, naudotojas turi laikytis visų galiojančių naudojimo instrukcijų, saugos priemonių ir kitų procedūrų, nurodytų naudojimo instrukcijoje. „3M“ neprivalo remontuoti ar pakeisti įrankių ar dalių, dėl įprasto susidėvėjimo, netinkamos priežiūros, valymo, tepimo, eksploataavimo aplinkos, paslauga, operatoriaus klaidos ar netinkamo naudojimo, netinkamo pakeitimo, naudojimo, nepakankamos priežiūros ar kitos atsitiktinės priežasties. Jei per garantinį laikotarpį įrankis ar bet kuri jo dalis sugedo, vienintelė 3M pareiga yra, 3M nuožūdi, pataisyti ar pakeisti įrankį arba gražinti pinigais.

**Atsakomybės apribojimas.** Išskyrus pirmiau nurodytą ribotą reikalavimų patenkinimo būdą ir išskyrus tuos atvejus, kai tai draudžiama įstatymais, 3M nebus atsakinga už jokių tiesioginių, netiesioginių, specifinių, atsitiktinių ar pasekminių nuostolių ar žalą, padarytą dėl 3M gaminio ar susijusių su tokiu gaminiu (įskaitant negautą pelną ar prarastą verslo galimybes, bet neapsiribojant tuo), neatsižvelgiant į tai, kokia teisės ar teisingumo teorija pasitelkiama, įskaitant garantiją, sutartį, aplaidumą ar atsakomybę bei kaltės, tačiau neapsiribojant tuo.

**Garantijos reikalavimo pateikimas:** Kreipkitės į pardavėją, pateikdami garantijos reikalavimą laikydamiis anksčiau išvardytą apribojimą. Atminkite, kad visas pretenzijas turi patvirtinti gamintojas. Būtinai išsaugokite pardavimo kvitą. Jis turi būti pridėtas teikiant pretenziją dėl garantijos per 1 metus nuo pirkimo dienos. Jei reikia daugiau pagalbos, skambinkite 1-800-362-3550 (pasirinkite 3, tada 5 variantą).

**Gaminio remontas pasibaigus garantijai:** 3M abrazyvinių elektrinių įrankių, kuriems netaikoma garantija, remontą gali atlikti 3M arba 3M įgaliotas įrankių remonto atstovas. Susisiekię su 3M abrazyvinių elektrinių įrankių platinimoju arba skambinkite 1-800-362-3550.



## Šlifavimo sistemų poskyris

3M Centras  
St. Paul, MN 55144-1000 U.S.A. (JAV)  
[www.3m.com/abrasives](http://www.3m.com/abrasives)

© 3M 2021.  
3M yra bendrovės „3M Company“ prekės ženklas.  
34-8727-4332-2

Română

Traducere a instrucțiunilor originale / Limba originală engleză

# MANUAL DE INSTRUCȚIUNI MAȘINĂ DE ȘLEFUIT ORBITALĂ ALEATORIE ELECTRICĂ

127 mm, 152 mm

4.000/min – 10.000/min (RPM)

100-130 VAC 60 Hz., 220-240 VAC 50-60 Hz.

## Informații importante despre siguranță

Vă rugăm să citiți, să înțelegeți și să respectați toate informațiile despre siguranță incluse în aceste instrucțiuni înainte de utilizarea acestei unelte. Păstrați aceste instrucțiuni pentru referințe viitoare.

## Utilizare prevăzută

Această sculă electrică este destinată utilizării la locul de muncă și poate fi utilizată numai de către profesioniști calificați și instruiți, în conformitate cu instrucțiunile din acest manual. Această unealtă electrică este concepută pentru a fi utilizată cu un disc pad și un disc abraziv adecvat pentru șlefuirea metalelor, a lemnului, a pietrei, a materialelor plastice și a altor materiale. Aceasta ar trebui utilizată numai pentru astfel de aplicații de șlefuire și cu o capacitate și valori marcate. Doar accesoriile recomandate în mod special de 3M ar trebui utilizate cu această unealtă. Utilizarea uneltei în orice alt mod sau cu alte accesorii poate duce la condiții de funcționare nesigure.

Nu folosiți unealta în apă sau în condiții de umiditate excesivă.

Nu utilizați disc paduri care au o RPM maximă sau o OPM maximă mai mică decât valorile RPM Max sau OPM Max. Nu folosiți niciodată disc paduri care au o greutate și/sau o dimensiune diferită de cea special concepută.

### Explicarea semnificației simbolurilor de siguranță

**⚠ AVERTISMENT:** Indică o situație potențial periculoasă care, dacă nu este evitată, poate duce la deces sau la vătămări grave și/sau daune materiale.

**⚠ ATENȚIE!** Indică o situație potențial periculoasă care, dacă nu este evitată, poate duce la vătămări minore sau moderate și/sau la daune materiale.

**⚠ OBSERVAȚIE:** Indică o situație care, dacă nu este evitată, ar putea cauza daune materiale.

### Rezumatul mărcilor de conformitate și certificare a dispozitivului



### Rezumatul etichetelor dispozitivelor care conțin informații despre siguranță

	<b>⚠ AVERTISMENT:</b> CITIȚI MANUALUL DE INSTRUCȚIUNI ȘI ASIGURAȚI-VĂ CĂ L-AȚI ÎNȚELES, ÎNAINTE DE A UTILIZA UNEALTA.
	<b>⚠ AVERTISMENT:</b> PURTAȚI ÎNTOTDEAUNA OCHELARI DE PROTECȚIE CERTIFICAȚI
	<b>⚠ AVERTISMENT:</b> PURTAȚI ÎNTOTDEAUNA PROTECȚIE AUDITIVĂ CERTIFICATĂ
	ȘORT DE PROTECȚIE
	MASCĂ DE PRAF DE PROTECȚIE
	MASCĂ DE PROTECȚIE
	MĂNUȘI DE PROTECȚIE
	Marcajul privind eliminarea DEEE

Citiți fișele tehnice de securitate (SDS) înainte de a utiliza orice material.



Contactați furnizorii de materiale pentru piese de prelucrat și materiale abrazive pentru copii ale SDS, în cazul în care unul dintre ele nu este ușor disponibil.

## **⚠️ AVERTISMENT!**

Expunerea la PRAFUL generat de piesa de prelucrat și/sau de materialele abrazive poate duce la leziuni pulmonare și/sau la alte vătămări fizice. Utilizați colectorul de praf sau instalația locală de evacuare, astfel cum se menționează în SDS. Purtați echipamente de protecție aprobate pentru protecția respiratorie, protecția ochilor și protecția pielii.

Nerespectarea acestui avertisment poate duce la leziuni pulmonare grave și/sau la vătămări fizice.



## **⚠️ AVERTISMENTE GENERALE DE SIGURANȚĂ A SCULEI ELECTRICE**

**⚠️ AVERTISMENT:** Citiți toate avertismentele de securitate și toate instrucțiunile. Nerespectarea avertismentelor și a instrucțiunilor poate cauza electrocutări și vătămări grave.

**Salvați toate avertismentele și instrucțiunile pentru referințe viitoare.** Termenul „sculă electrică” din avertismente se referă la scula electrică alimentată de la rețea (cu cablu) sau la scula electrică cu baterie (fără fir).

### **1) Siguranța zonei de lucru**

- Păstrați zona de lucru curată și bine iluminată.** Zonele aglomerate sau întunecate predispun la accidente.
- Nu folosiți sculele electrice în atmosfere explozive, cum ar fi în prezența lichidelor inflamabile, a gazelor sau a prafului.** Sculele electrice creează scântei care pot aprinde praful sau fumul.
- Țineți copiii și persoanele din apropiere la distanță în timp ce folosiți o sculă electrică.** Distragerea atenției vă poate face să pierdeți controlul.

### **2) Siguranța electrică**

- Fișele sculelor electrice trebuie să se potrivească cu priza. Nu modificați niciodată fișa în niciun fel. Nu utilizați fișe intermediare cu scule electrice împământate (legate la pământ).** Fișele nemodificate și prizele potrivite vor reduce riscul de electrocutare.
- Evitați contactul corpului cu suprafețe împământate sau legate la pământ, cum ar fi țevi, radiatoare, plite și frigider.** Există un risc crescut de electrocutare dacă corpul dumneavoastră este împământat sau legat la pământ.
- Nu expuneți sculele electrice la ploaie sau condiții de umiditate.** Apa care pătrunde într-o sculă electrică va crește riscul de electrocutare.
- Nu utilizați cablul în mod excesiv. Nu utilizați niciodată cablul pentru transportarea, tragerea sau deconectarea sculei electrice. Țineți cablul departe de căldură, ulei, margini ascuțite sau piese în mișcare.** Cablurile deteriorate sau incurcate cresc riscul de electrocutare.
- Când folosiți o sculă electrică în aer liber, utilizați un cablu prelungitor adecvat pentru utilizare în exterior.** Utilizarea unui cablu adecvat pentru utilizare în exterior reduce riscul de electrocutare.
- În cazul în care funcționarea unei scule electrice într-un loc umed este inevitabilă, utilizați un dispozitiv de curent rezidual (RCD), un întrerupător de circuit de avarie la masă (GFCI) sau o sursă protejată de un întrerupător cu scurgere la pământ (ELCB).** Utilizarea unui RCD, GFCI sau ELCB reduce riscul de electrocutare.

### **3) Siguranța personală**

- Fiiți atent, urmăriți ce faceți și folosiți simțul practic atunci când folosiți o sculă electrică. Nu utilizați o sculă electrică dacă sunteți obosit sau vă aflați sub influența drogurilor, a alcoolului sau a medicamentelor.** Un moment de neatenție în timpul funcționării sculelor electrice poate duce la vătămări corporale grave.
- Utilizarea echipamentului individual de protecție. Purtați întotdeauna ochelari de protecție.** Echipamentele de protecție, cum ar fi masca de praf, pantofii de protecție antiderapați, casca de protecție sau protecția pentru urechi utilizată în condiții adecvate vor reduce vătămările personale.
- Prevenirea pornirii neintenționate. Asigurați-vă că comutatorul se află în poziția oprit înainte de a conecta scula electrică la sursa de alimentare și/sau la baterie, de a o ridica sau de a o transporta.** Purtarea sculelor electrice cu degetul pe comutator sau acționarea sculelor electrice care au comutatorul pornit predispun la accidente.
- Scoateți orice cheie de reglare sau cheie fixă înainte de a porni scula electrică.** O cheie fixă sau o cheie lăsată atașată de o parte rotativă a sculei electrice poate cauza vătămări corporale.
- Nu răsuciți în exces. Mențineți în permanență postura și echilibrul corespunzătoare.** Acest lucru permite un control mai bun al sculei electrice în situații neașteptate.
- Îmbrăcați-vă corespunzător. Nu purtați haine largi sau bijuterii. Feriți părul și hainele de piesele în mișcare.** Hainele largi, bijuteriile sau părul lung pot fi prinse în părțile în mișcare.
- Dacă sunt prevăzute dispozitive pentru conectarea instalațiilor de extracție și colectare a prafului, asigurați-vă că acestea sunt conectate și utilizate în mod corespunzător.** Utilizarea instalațiilor de colectare a prafului poate reduce pericolele legate de praf.
- Nu lăsați familiaritatea dobândită din utilizarea frecventă a uneltelor să vă permită să deveniți mulțumii și să ignorați principiile de siguranță ale uneltelor.** O acțiune neglijentă poate provoca vătămări grave într-o fracțiune de secundă.

### **4) Utilizarea și îngrijirea sculelor electrice**

- Nu forțați scula electrică. Utilizați scula electrică corect pentru aplicația dumneavoastră.** Scula electrică corectă va funcționa mai bine și mai sigur la viteza pentru care a fost proiectată.
- Nu utilizați scula electrică dacă comutatorul nu o pornește sau oprește.** Orice sculă electrică care nu poate fi controlată cu comutatorul este periculoasă și trebuie reparată.
- Deconectați fișa de la sursa de alimentare și/sau scoateți acumulatorul, dacă este detașabil, din scula electrică înainte de a efectua orice ajustare, schimbare a accesoriilor sau depozitare a sculelor electrice.** Astfel de măsuri preventive de siguranță reduc riscul de pornire accidentală a sculei electrice.
- Nu păstrați sculele electrice inactice la îndemâna copiilor și nu permiteți persoanelor care nu sunt familiare cu scula electrică sau cu aceste instrucțiuni să o acționeze.** Sculele electrice sunt periculoase în mâinile utilizatorilor neinstruiți.
- Păstrarea sculelor electrice și a accesoriilor. Verificați orice nealiniere sau înădăire a pieselor în mișcare, fracționarea a pieselor și orice alte condiții care pot afecta funcționarea sculei electrice. Dacă este deteriorată, reparați scula electrică înainte de utilizare.** Multe accidente sunt cauzate de scule electrice întreținute necorespunzător.
- Păstrați sculele așchietoare ascuțite și curate.** Sculele așchietoare întreținute corespunzător, cu muchii ascuțite, sunt mai puțin susceptibile de a se îndoi și sunt mai ușor de controlat.
- Utilizați scula electrică, accesoriile și biții pentru scula electrică etc., în conformitate cu aceste instrucțiuni, ținând seama de condițiile de lucru și de lucrările care trebuie efectuate.** Utilizarea sculei electrice pentru operațiuni diferite de cele prevăzute ar putea duce la o situație periculoasă.
- Păstrați mânerul și suprafețele de prindere uscate, curate și fără ulei și grăsimi.** Mânerul alunecos și suprafețele de prindere nu permit manipularea și controlul în siguranță al sculei în situații neașteptate.

### **5) Depanarea**

- Solicitați întreținerea sculei electrice de către o persoană calificată în domeniul reparațiilor care utilizează numai piese de schimb identice.** Acest lucru va asigura menținerea siguranței sculei electrice.

## ▲ AVERTISMENT

### **Pentru a reduce riscurile asociate cu atingerea produsului abraziv, cu ruperea discului, a piesei de prelucrat sau a sculelor, cu muchii ascuțite, vibrația periculoasă și zgomotul periculos:**

- Citiți, înțelegeți și respectați toate informațiile privind siguranța incluse în aceste instrucțiuni înainte de utilizarea acestei unelte. Păstrați aceste instrucțiuni pentru referințe viitoare.
- Numai personalul care este instruit corespunzător ar trebui să aibă permisiunea să întrețină o astfel de unealtă.
- Dacă observați zgomote sau vibrații anormale atunci când folosiți unealta, întrerupeți imediat utilizarea acesteia și verificați dacă există componente uzate sau deteriorate. Reparați sau înlocuiți componenta suspectă. Dacă zgomotele sau vibrațiile anormale persistă, contactați 3M. Consultați instrucțiunile privind garanția.
- Înainte de utilizare, inspecția produsului abraziv și accesoriile pentru eventuale deteriorări. Dacă sunt deteriorate, înlocuiți-le cu un nou produs abraziv și noi accesorii disponibile de la 3M.
- Utilizați numai produse abrazive, dispozitive de montare, elemente de siguranță și accesorii furnizate sau recomandate de 3M.
- Nu folosiți niciodată acest tip de unealtă fără să aibă montate toate elementele de siguranță și fără să se afle într-o stare de funcționare corespunzătoare.
- Nu supragrețați sau dezactivați elementele de siguranță ale comenzii de pornire-oprire astfel încât să fie în poziția pornit.
- Nu permiteți niciodată utilizarea acestei unelte de către persoanele neinstruite.
- Unealta nu trebuie operată în prezența persoanelor aflate în apropiere.
- Operatorii și celelalte persoane trebuie să poarte întotdeauna echipament de protecție pentru ochi și urechi și echipament de protecție respiratorie atunci când se află în zona de lucru sau când utilizează acest produs. Respectați politica de siguranță a angajatorului dvs. privind EIP sau standardele locale/naționale pentru ochelari și alte cerințe privind echipamentul individual de protecție.
- Purtați îmbrăcăminte de protecție, luând în considerare tipul de muncă efectuată.
- Este obligatorie purtarea în permanență a unor ochelari de protecție adecvați.
- Nu modificați această sculă electrică sau elementele de siguranță. Modificările pot reduce eficacitatea măsurilor de siguranță și pot crește riscurile pentru operator.
- Asigurați-vă că piesa de lucru este fixată în siguranță.

### **Pentru a reduce riscurile asociate cu incendiul și/sau explozia:**

- Nu folosiți scula electrică în atmosfere explozive, cum ar fi în prezența lichidelor inflamabile, a gazelor sau a prafului. Abrazivii sunt capabili să creeze scântei atunci când se lucrează un material, cauzând aprinderea prafului sau a fumului inflamabil.
- Asigurați-vă că unealta este în stare bună de funcționare.
- Fiți conștienți de materialul prelucrat. Consultați fișa tehnică de securitate a materialului prelucrat pentru a analiza potențialul de incendiu sau de explozie.

### **Pentru a reduce riscurile asociate cu ridicarea în aer a produsului abraziv sau a părților acestuia:**

- Produsul abraziv strâns necorespunzător, dispozitivele hardware de montare, elementele de siguranță sau accesoriile pot provoca daune uneltei, produsului și/sau piesei de lucru și posibile vătămări ale operatorului sau ale persoanelor aflate în apropiere.
- Verificați dacă viteza maximă de funcționare a abrazivului și/sau a accesoriilor aferente este egală sau mai mare decât viteza nominală a sculei electrice.

### **Pentru a reduce riscurile asociate cu ingherarea periculoasă de praf sau expunerea ochilor/a pielii:**

- Praful și noxele generate atunci când se utilizează unelte electrice pot provoca probleme de sănătate (de exemplu: cancer, malformații congenitale, astm și/sau dermatită); evaluarea riscurilor cauzate de aceste pericole și implementarea controalelor adecvate sunt esențiale.
- Evaluarea riscurilor ar trebui să includă praful generat prin utilizarea uneltei și potențialul de ridicare a prafului existent.
- Utilizați și întrețineți instrumentul electric conform recomandărilor din aceste instrucțiuni, pentru a reduce la minimum emisiile de praf sau noxe.
- În cazul în care se creează praf sau noxe, prioritatea va fi controlul acestora în punctul de emisie.
- Toate caracteristicile sau accesoriile integrate pentru colectarea, extragerea sau suprimarea prafului sau a noxelor din aer trebuie să fie utilizate și întreținute în mod corect, în conformitate cu instrucțiunile producătorului.
- Selectați, întrețineți și înlocuiți consumabilul conform recomandărilor din aceste instrucțiuni, pentru a preveni o creștere inutilă a cantității de praf sau de noxe.
- Folosiți echipamente de protecție respiratorie, conform instrucțiunilor angajatorului și conform reglementărilor privind sănătatea și securitatea în muncă.
- Utilizați colectorul de praf sau instalația locală de evacuare, astfel cum se menționează în SDS a materialului la care se lucrează. Purtați echipamente de protecție aprobate pentru protecția respiratorie, protecția ochilor și protecția pielii.
- Suflați periodic toate pasajele de aer și zona de deasupra disc padului și sub carcasa cu aer comprimat uscat. Toate piesele din plastic trebuie curățate cu o cârpă moale umedă. Nu utilizați niciodată solvenți pentru a curăța piesele de plastic.
- Purtați ochelari de protecție în timp ce utilizați aer comprimat.
- Nerespectarea acestor avertismente poate duce la leziuni pulmonare grave și/sau la vătămări fizice.

### **Pentru a reduce riscurile asociate cu vibrația periculoasă:**

- Întrerupeți utilizarea sculei electrice atunci când simțiți disconfort la degete, mâini, brațe, umeri, gât sau alte părți ale corpului.
- Dacă simțiți amorțeală, furnicătură, durere, albire a pielii sau orice disconfort suplimentar al mâinii/incheieturii mâinii, lucrarea trebuie oprită imediat pentru a solicita asistență medicală. Supraexpunerea la vibrații din cauza muncii/mișcărilor repetitive poate provoca leziuni care duc la invaliditatea nervilor și a vascularizației mâinilor și brațelor.
- Țineți unealta cu o prindere ușoară, dar sigură, ținând seama de forțele de reacție necesare ale mâinii, deoarece riscul de vibrație este în general mai mare atunci când forța de prindere este mai mare.

### **Pentru a reduce riscurile asociate cu zgomotul periculos:**

- Expunerea neprotejată la niveluri ridicate de zgomot poate provoca pierderea permanentă sau tulburări ale auzului și alte probleme, cum ar fi tinitus (răsunete, văjăituri, fluierat sau zuzmete în urechi).
- Purtați întotdeauna protecție auditivă în timp ce utilizați această unealtă. Respectați politica de siguranță a angajatorului dvs. sau standardele locale/naționale pentru cerințele privind echipamentul individual de protecție.
- Folosiți controale adecvate pentru a reduce vibrația piesei de prelucrat. Inclusiv dar fără a se limita la materialele de amortizare la care se lucrează.

### **Pentru a reduce riscurile asociate cu munca la înălțime:**

- La munca la înălțime, purtați o cască de protecție și protejați-vă împotriva căderii reziduurilor.
- Fiți conștienți de mediul înconjurător și de persoanele care se află sub aplicația de șlefuire dacă lucrați pe o platformă.

## ▲ AVERTISMENT

### **Pentru a reduce riscurile de apariție a zgărieturilor, arsurilor, tăieturilor, de secționare a membrilor și de blocare sau agățare a părților corpului:**

- Țineți mâinile, părul, bijuteriile, accesoriile pentru gât și hainele departe de partea rotativă a instrumentului.
- În timpul funcționării uneltei, purtați mănuși de protecție adecvate.
- Nu atingeți piesele rotative în timpul funcționării din niciun motiv.
- Țineți unealta corect. Fiți pregătiți să contracarați mișcările normale sau bruște – să aveți ambele mâini disponibile.
- Utilizați numai lubrifianți recomandați de producător sau conform indicațiilor instalației.



## ⚠ ATENȚIE!

### Pentru a reduce riscurile asociate cu ridicarea în aer a produsului abraziv sau a părților acestuia:

- Aveți grijă la atașarea produsului abraziv, a dispozitivului hardware de montare, a elementelor de siguranță și a accesoriilor, urmând instrucțiunile pentru a vă asigura că sunt fixate în siguranță, aliniate și în stare bună de funcționare înainte de utilizare.
- Nu strângeți niciodată excesiv produsul abraziv, dispozitivele hardware de montare, elementele de siguranță sau accesoriile.
- Nu rotiți liber niciodată unealta fără a inspecta unealta, produsul abraziv, dispozitivele hardware de montare, elementele de siguranță și accesoriile.
- Nu permiteți pornirea neintenționată a uneltei.
- Nu îndreptați niciodată acest produs în direcția dvs. sau a altei persoane.

### Pentru a reduce riscurile asociate cu contaminarea mediului:

- Eliminați tot praful generat în urma procesului și materialele abrazive afectate în conformitate cu toate reglementările aplicabile și/sau SDS-ul materialului.
- Nu aruncați scule electrice în deșeurile menajere! În conformitate cu Directiva 2002/96/CE privind deșeurile de echipamente electrice și electronice și transpunerea în legislația națională, sculele electrice uzate trebuie colectate separat și reciclate într-un mod ecologic.
- Colectarea separată a produselor și ambalajelor uzate permite reciclarea materialelor. Utilizarea materialelor reciclate ajută la prevenirea poluării mediului și reduce cererea de materii prime.

## Instrucțiuni de utilizare

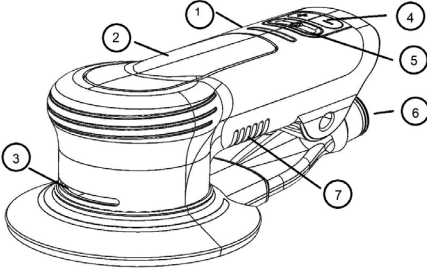

Fig. 1

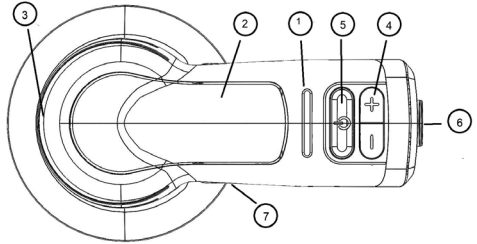

Fig. 2

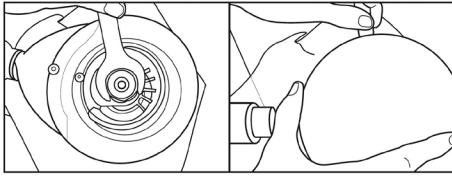

Fig. 3

1	Display LED
2	Levier de activare
3	Evacuare ventil de răcire
4	Comandă viteză
5	Pornit/Oprit
6	Conexiune furtun de praf
7	Admisie ventil de răcire

### ÎNAINTE DE OPERARE

Unealta este destinată să funcționeze ca unealtă de mână. Este întotdeauna recomandat ca în timpul utilizării uneltei operatorii să stea pe o podea solidă, într-o poziție sigură, cu o aderență și o postură fermă. Rețineți că mașina de șlefuit poate dezvolta o reacție de cuplu.

### ATAȘAREA DISC PADURILOR (A se vedea figura 4.)

Disc padurile 3M™ sunt special concepute pentru a se potrivi cu mașina de șlefuit orbital aleatorie electrică 3M™. Disc padurile necorespunzătoare pot cauza deteriorarea uneltei și a piesei de prelucrat.

1. Comutați unealta pe «OPRIT» sau deconectați-o de la priză 100-130 VAC sau 220-240 VAC.
2. Fixați arborele cu dispozitivul de fixare al cheii padului furnizat împreună cu unealta și înșurubați disc padul. Strângeți până la strângerea fermă cu mâna. Nu strângeți excesiv.
3. Pentru a scoate disc padul, introduceți cheia de pad între disc pad și carcasă. Fixați arborele cu cheia padului și deșurubați disc padul.

### MOD «FUNCȚIONARE» (A se vedea figurile 1 și 3)

Conectați unealta la 100-130 VAC sau 220-240 VAC. În acest moment se află în modul «Stand-By». Acest mod împiedică funcționarea uneltei dacă maneta este împinsă accidental.

1. Apăsăți comutatorul de PORNIRE/OPRIRE pentru a seta unealta la «PORNIT». Displayul LED va indica faptul că unealta este în modul Funcționare și va răspunde la apăsarea manetei de activare sau a butoanelor de control al vitezei «+/-». Setarea de viteză a uneltei va fi la 10.000 RPM sau cea mai recentă viteză selectată în timpul utilizării anterioare, dacă nu a fost deconectată de la curent alternativ.
2. Apăsăți butonul «↔» sau «↔» o dată pentru a schimba viteza în trepte de 1.000 RPM. Displayul LED va afișa setări de viteză crescătoare și descrescătoare cu numărul de segmente iluminate cu LED.

3. Unealta poate fi utilizată acum normal. În modul «Funcționare», butoanele «+» și «-» pot fi folosite pentru a crește și a reduce viteza uneltei în orice moment.

### **PORNIREA ȘI OPRIREA MAȘINII DE ȘLEFUIT (Asigurați-vă că discul este fixat pe unelță și că are dimensiunea și tipul adecvat.)**

1. Asigurați-vă că discul abraziv adecvat este atașat la disc pad.
2. Apăsați butonul «+» sau «-» pentru a seta viteza dorită. Așezați unelța pe suprafața de șlefuit. Asigurați-vă că discul abraziv este plat pe suprafață.
3. Apăsați maneta de activare pentru a porni unelța. Eliberați maneta pentru a opri unelța. Țineți unelța ferm pentru a menține controlul. Folosiți o presiune manuală moderată pentru a menține discul abraziv cuplat pe suprafață. Dacă unelța pare dificil de controlat pe suprafața de șlefuire, utilizați mai puțină presiune manuală sau creșteți viteza.

### **FUNCȚIA DE VITEZĂ MAXIMĂ**

Mașina de șlefuit orbitală aleatorie electrică 3M™ are viteze maxime prestabilite (4.000 – 10.000 RPM).

Când unelța este «PORNITĂ», orice setare a vitezei va fi stocată până când alimentarea este «OPRITĂ». Când alimentarea este «OPRITĂ», setarea se va întoarce la 10.000 RPM atunci când alimentarea va fi «PORNITĂ» din nou.

### **SISTEMELE DE PROTECȚIE LA SUPRAÎNCĂRCARE**

Mașina de șlefuit orbitală aleatorie electrică 3M are două sisteme care o protejează împotriva supraîncărcării și supraîncălzirii

#### **Sistemul de suprasarcină a forței de apăsare**

Mașina de șlefuit are capacitatea de a monitoriza și a menține viteza maximă presetată pe măsură ce presiunea mâinii utilizatorului crește sau scade în timpul utilizării.

În perioadele de presiune manuală prea mare, unelța va aprinde LED-urile intermitente ca avertisment pentru utilizator. Presiunea manuală ridicată continuă nu trebuie să fie mai mare de aproximativ 30 N.

#### **Sistemul de supraîncălzire a temperaturii**

Unelța are capacitatea de a-și monitoriza temperatura. Dacă temperatura atinge un nivel dăunător, unelța va intra într-un mod de protecție care va limita viteza și puterea de ieșire până la atingerea temperaturii normale.

### **CURĂȚAREA**

1. Suflați periodic toate pasajele de aer și zona de deasupra discului și sub carcasă cu aer comprimat uscat. Toate piesele din plastic trebuie curățate cu o cârpă moale umedă. Nu utilizați NICIODATĂ solventi pentru a curăța piesele de plastic.
2. Purtați ochelari de protecție în timp ce utilizați aer comprimat.

### **INFORMAȚII DESPRE SIGURANȚĂ**

**Declinarea răspunderii:** Produsele industriale și ocupaționale 3M sunt destinate, etichetate și ambalate spre vânzare către clienți industriali și ocupaționali instruiți pentru utilizare la locul de muncă. Dacă nu este altfel prevăzut în mod specific pe ambalaj sau literatura de specialitate aplicabilă, aceste produse nu sunt destinate, etichetate sau ambalate spre vânzare către consumatori (de exemplu, pentru utilizare la domiciliu, în scopuri personale, în școli primare sau secundare, la activități recreative/sportive sau alte utilizări care nu sunt descrise pe ambalajul sau în literatura de specialitate aplicabile) și trebuie selectate și utilizate în conformitate cu reglementările și standardele de sănătate și siguranță aplicabile (de exemplu, US OSHA, ANSI), precum și cu întreaga literatură a produsului, instrucțiunile de utilizare, avertismentele și alte limitări, iar utilizatorul trebuie să întreprindă orice acțiune necesară în baza oricărei notificări de anulare, acțiune pe teren sau alte informații privind utilizarea produsului. **Utilizarea necorespunzătoare a produselor industriale și profesionale 3M poate duce la vătămări, boli, deces sau daune materiale.** Pentru ajutor în ceea ce privește selectarea și utilizarea produselor, consultați specialistul în domeniul siguranței la fața locului, specialistul în domeniul igienei industriale sau un alt specialist în domeniu. Pentru informații suplimentare, vizitați [www.3M.com](http://www.3M.com).

### **INFORMAȚII PRIVIND ELIMINAREA**

#### **Conform Directivei privind deșeurile de echipamente electrice și electronice (DEEE)**

- Nu aruncați aparatele electrice ca deșeuri municipale nesortate, folosiți facilități de colectare separată.
- Contactați administrația locală pentru informații cu privire la sistemele de colectare disponibile.
- Dacă aparatele electrice sunt aruncate la gropi de gunoi sau în halde, substanțele periculoase se pot scurge în apele subterane și pot intra în lanțul alimentar, afectând sănătatea și bunăstarea.
- Atunci când înlocuiți aparatele vechi cu altele noi, comerciantul cu amănuntul are obligația legală să ia înapoi aparatul vechi pentru eliminare cel puțin gratuit.



### **Declarația de conformitate a Comisiei Federale de Comunicații (FCC)**

**NOTĂ IMPORTANTĂ:** Acest echipament a fost testat și s-a constatat că respectă limitele pentru un dispozitiv digital din clasa A, în conformitate cu partea 15 din normele FCC. Aceste limite sunt concepute pentru a oferi o protecție rezonabilă împotriva interferențelor dăunătoare atunci când echipamentul este operat într-un mediu comercial. Acest echipament generează, utilizează și poate radia energie de frecvență radio și, dacă nu este instalat și utilizat în conformitate cu manualul de instrucțiuni, poate provoca interferențe dăunătoare comunicațiilor radio. Funcționarea acestui echipament într-o zonă rezidențială poate provoca interferențe dăunătoare, caz în care utilizatorul va trebui să corecteze interferențele pe propria cheltuială.

OBSERVAȚIE: Schimbările sau modificările care nu sunt aprobate în mod expres de către partea responsabilă cu conformitatea ar putea anula autoritatea utilizatorului de a utiliza echipamentul.

**Garanția și compensația limitată:** 3M garantează acest instrument împotriva defectelor de fabricație și materiale în condiții normale de funcționare timp de un (1) an de la data cumpărării. 3M NU OFERĂ ALTE GARANȚII, EXPLICITE SAU IMPLICITE, INCLUZÂND, FĂRĂ A SE LIMITA LA, ORICE GARANȚIE SAU CONDIȚIE IMPLICITĂ DE VANDABILITATE, CARACTERUL ADECVAT UNUI ANUMIT SCOP SAU CARE REZULTĂ DINTR-O CONDUIȚĂ ANTERIOARĂ, OBICEI SAU UNEI ANUMITE UTILIZĂRI PROFESIONALE. Mulți factori care nu sunt sub controlul 3M și depind exclusiv de cunoștințele și controlul utilizatorului pot afecta utilizarea și performanța unui produs 3M într-o anumită aplicație. În consecință, clientul este singurul responsabil pentru evaluarea produsului și pentru a determina dacă este adecvat și potrivit pentru aplicația clientului, inclusiv efectuarea unei evaluări a riscului la locul de muncă și revizuirea tuturor reglementărilor și standardelor aplicabile (de exemplu, OSHA (normele de sănătate și siguranță la locul de muncă), ANSI (Institutul Național de Standarde Americane), etc.). Evaluarea, selectarea și utilizarea necorespunzătoare a unui produs 3M și a produselor de siguranță corespunzătoare sau nerespectarea tuturor reglementărilor de siguranță aplicabile poate duce la vătămare, boală, deces și/sau daune materiale. Utilizatorul trebuie să utilizeze unelța în conformitate cu toate instrucțiunile de utilizare aplicabile, măsurile de siguranță și alte proceduri menționate în manualul de utilizare pentru a avea dreptul la acoperirea garanției. 3M nu va avea nicio obligație de a repara sau a înlocui niciun instrument sau piesă care se defectează din cauza uzurii normale, a întreținerii incorecte sau necorespunzătoare, a curățării necorespunzătoare, a nelubrifierii, a mediului de utilizare necorespunzător, a utilităților necorespunzătoare, a erorilor sau a utilizării necorespunzătoare de către operator, a schimbării sau modificării, a manipulării greșite, a lipsei unei îngrijiri rezonabile sau din cauza oricărei cauze accidentale. Dacă o unelță sau orice parte a acesteia se defectează în această perioadă de garanție, soluția dvs. exclusivă și singura obligație a 3M va fi, la alegerea 3M, de a repara sau de a înlocui unelța sau de a restitui prețul de achiziție.

**Limitarea răspunderii:** Cu excepția compensației limitate menționate mai sus și în măsura în care este interzis de lege, 3M nu va fi răspunzătoare pentru nicio pierdere sau daună care rezultă din sau în legătură cu produsul 3M, fie directă, indirectă, specială, accidentală sau pe cale de consecință (incluzând, fără a se limita la, pierderi de profit sau oportunități comerciale), indiferent de teoria juridică sau legală susținută, incluzând, fără a se limita la, garanții, contracte, neglijență sau răspundere strictă.

**Depunerea unei cereri de garanție:** Contactați distribuitorul atunci când depuneți o cerere de garanție în conformitate cu restricțiile enumerate mai sus. Vă rugăm să rețineți că toate cererile de garanție sunt supuse aprobării producătorului. Asigurați-vă că păstrați chitanța de vânzare într-un loc sigur. Aceasta trebuie trimisă la depunerea unei cereri de garanție, în termen de 1 an de la data cumpărării. Pentru asistență suplimentară sunați la 1-800-362-3550 (alegeți opțiunea 3, apoi opțiunea 5).

**Repararea produsului după expirarea garanției:** Repararea sculelor electrice abrazive 3M care nu sunt în garanție este disponibilă prin intermediul 3M sau al unui reprezentant autorizat 3M pentru repararea sculelor. Pentru detalii, contactați distribuitorul de scule electrice abrazive 3M, sau sunați la 1-800-362-3550.



Русский

Перевод оригинальной инструкции / Исходный язык английский

# ИНСТРУКЦИЯ ПО ЭКСПЛУАТАЦИИ ЭЛЕКТРИЧЕСКОЙ ОРБИТАЛЬНОЙ ШЛИФОВАЛЬНОЙ МАШИНЫ

127 мм (5 дюймов), 152 мм (6 дюймов)

4000/мин. – 10000/мин. (об./мин)

100-130 В пер. тока 60 Гц., 220-240 В пер. тока 50-60 Гц.

## Важная информация о безопасности

Перед использованием инструмента изучите всю информацию по безопасности, содержащуюся в данных инструкциях, и соблюдайте изложенные ниже требования. Сохраните инструкции для дальнейшего использования.

## Правила использования

Этот инструмент предназначен для использования в мастерской только обученными специалистами в соответствии с инструкциями в данном руководстве. Этот электрический инструмент предназначен для использования с оправкой и соответствующим абразивом для шлифовки металлов, дерева, камня, пластика и других материалов. Его следует использовать только для таких шлифовальных работ и в пределах заявленной производительности и параметров. С этим инструментом следует использовать только аксессуары, специально рекомендованные ЗМ. Использование любым другим способом или с другими принадлежностями может привести к небезопасным условиям эксплуатации.

Не работайте с инструментом в воде или в чрезмерно влажной среде.

Не используйте подложки, у которых максимальное число оборотов в минуту меньше, чем максимальное число оборотов в минуту инструмента. Никогда не используйте подложки, вес или размер которых отличаются от тех, для которых предназначен инструмент.

### Пояснение значений сигнальных слов

- ⚠ ПРЕДУПРЕЖДЕНИЕ:** Указывает на потенциально опасную ситуацию, которая, если ее не предотвратить, может привести к смерти или серьезной травме и (или) материальному ущербу.
- ⚠ ВНИМАНИЕ:** Указывает на потенциально опасную ситуацию, которая, если ее не предотвратить, может привести к травмам легкой или средней тяжести и (или) материальному ущербу.
- ⚠ ПРИМЕЧАНИЕ:** Указывает на ситуацию, которая, если ее не предотвратить, может привести к материальному ущербу.

### Сводка знаков соответствия и сертификации устройства



### Маркировка устройств, содержащих информацию о безопасности

	⚠ ПРЕДУПРЕЖДЕНИЕ: ПЕРЕД ИСПОЛЬЗОВАНИЕМ ИНСТРУМЕНТА ПРОЧИТАЙТЕ ИНСТРУКЦИЮ.
	⚠ ПРЕДУПРЕЖДЕНИЕ: ВСЕГДА ИСПОЛЬЗУЙТЕ ОДОБРЕННЫЕ СРЕДСТВА ЗАЩИТЫ ГЛАЗ
	⚠ ПРЕДУПРЕЖДЕНИЕ: ВСЕГДА ИСПОЛЬЗУЙТЕ ОДОБРЕННЫЕ СРЕДСТВА ЗАЩИТЫ ОРГАНОВ СЛУХА
	ЗАЩИТА ФАРТУКА
	ЗАЩИТА ОТ ПЫЛЬНОЙ МАСКИ
	ЗАЩИТА ЛИЦА
	ЗАЩИТА ПЕРЧАТОК
	Символ директивы WEEE

Перед использованием любых материалов прочтите паспорт безопасности (SDS).



Свяжитесь с поставщиками материалов для обрабатываемых изделий и абразивных материалов для получения копий паспорта безопасности, если такового нет в наличии.

## **⚠ ПРЕДУПРЕЖДЕНИЕ!**

Контакт с **ПЫЛЬЮ** от обрабатываемых изделий и (или) абразивных материалов может привести к повреждению легких и (или) другим физическим травмам. Используйте пылеотвод или вытяжную систему, как указано в паспорте безопасности. Используйте одобренные регулируемыми органами средства защиты органов дыхания, а также средства защиты глаз и кожи.

Несоблюдение этого предупреждения может привести к серьезному повреждению легких и/или физической травме.



## **⚠ ОБЩИЕ ПРЕДУПРЕЖДЕНИЯ ПО ТЕХНИКЕ БЕЗОПАСНОСТИ ДЛЯ ЭЛЕКТРОИНСТРУМЕНТА**

**⚠ ПРЕДУПРЕЖДЕНИЕ:** прочтите все предупреждения по технике безопасности и все инструкции. Несоблюдение предупреждений и инструкций может привести к поражению электрическим током и другим серьезным травмам. **Сохраните все предупреждения и инструкции для использования в будущем.** Термин «электрический инструмент» в предупреждениях относится к электроинструменту с питанием от сети (проводному) или батарее (беспроводному).

### **1) Безопасность на рабочем месте**

- Поддерживайте чистоту и хорошее освещение рабочего места.** Загроможденные или темные зоны могут стать причиной несчастных случаев.
- Не работайте с электрическим инструментом во взрывоопасной атмосфере, например в присутствии легковоспламеняющихся жидкостей, газов или пыли.** Электроинструменты создают искры, которые могут воспламенить пыль или пары.
- Не допускайте посторонних и детей при работе с электроинструментом.** Отвлечение внимания может привести к потере контроля.

### **2) Электрическая безопасность**

- Разъемы электроинструмента должны соответствовать гнездам. Ни в коем случае не модифицируйте разъемы. Не используйте переходные вилки с заземленными электроинструментами.** Оригинальные разъемы и соответствующие гнезда снижают риск поражения электрическим током.
- Избегайте контакта тела с заземленными поверхностями, такими как трубы, радиаторы, плиты и холодильники.** Если ваше тело заземлено, существует повышенный риск поражения электрическим током.
- Всегда проверяйте электроинструмент воздействию дождя или влаги.** Попадание воды в электроинструмент увеличивает риск поражения электрическим током.
- Не используйте электрические шнуры не по назначению. Ни в коем случае не используйте шнур для переноски, вытягивания или отключения электроинструмента. Держите шнур вдали от источников тепла, масла, острых кромок или движущихся частей.** Поврежденные или запутанные шнуры увеличивают риск поражения электрическим током.
- При работе с электрическим инструментом на открытом воздухе используйте удлинитель, подходящий для использования на открытом воздухе.** Использование шнура, предназначенного для использования на открытом воздухе, снижает риск поражения электрическим током.
- Если использование электроинструмента в среде с риском воздействия влаги неизбежно, используйте устройство защитного отключения (УЗО), выключатель короткого замыкания на землю (ВКЗЗ) или размыкатель тока утечки на землю.** Использование УЗО, ВКЗЗ или размыкателя тока утечки на землю снижает риск поражения электрическим током.

### **3) Средства индивидуальной защиты**

- Будьте внимательны, следите за своими действиями и руководствуйтесь здравым смыслом при работе с электроинструментом. Не используйте электроинструмент, если вы устали, находитесь под действием наркотических веществ, алкоголя или лекарств.** Моментальная потеря внимания при работе с электроинструментом может привести к серьезным травмам.
- Используйте средства индивидуальной защиты. Всегда носите защиту для глаз.** Средства защиты, такие как противоаварийная маска, нескользящая защитная обувь, каска или средства защиты органов слуха, используемые в соответствующих условиях, уменьшают риск получения травм.
- Предотвращайте непреднамеренный запуск. Перед подключением к источнику питания или аккумуляторной батарее, перед тем как взять или перенести инструмент убедитесь, что переключатель находится в выключенном положении.** Переноска электроинструмента, держа палец на переключателе, или включение в сеть электроинструмента, у которого включен переключатель, может привести к несчастным случаям.
- Перед включением электроинструмента извлеките из него регулировочный или гаечный ключ.** Гаечный или регулировочный ключ, оставленный на вращающейся части электроинструмента, может привести к травме.
- Не прикладывайте чрезмерного усилия при затяжке резьб. Всегда твердо стойте на ногах и сохраняйте равновесие.** Это позволяет лучше контролировать электроинструмент в неожиданных ситуациях.
- Одевайтесь правильно. Не носите свободную одежду или украшения. Держите волосы и одежду подальше от движущихся частей.** Свободная одежда, украшения или длинные волосы могут попасть в движущиеся части.
- Если предусмотрены устройства для подключения пылеотвода и пылесборников, убедитесь, что они подключены и используются надлежащим образом.** Использование пылеотвода может снизить опасность, связанную с пылью.
- Не позволяйте привычке, полученной в результате частого использования инструментов, позволять вам расслабляться и игнорировать принципы безопасности инструмента.** Неосторожное действие может привести к серьезной травме за доли секунды.

### **4) Эксплуатация и уход за электроинструментом**

- Не применяйте чрезмерную силу при обращении с электроинструментом. Используйте электроинструмент, подходящий для вашего применения.** Правильный электроинструмент будет выполнять работу лучше и безопаснее с той производительностью, на которую он рассчитан.
- Не используйте электроинструмент, если переключатель не включает и не выключает его.** Любой электроинструмент, которым нельзя управлять с помощью переключателя, опасен и требует ремонта.
- Отсоедините вилку от сети и/или выньте батарею из электроинструмента, если она съёмная, перед выполнением любых регулировок, сменой принадлежностей или хранением электроинструмента.** Такие профилактические меры безопасности снижают риск случайного запуска электроинструмента.
- Храните неиспользуемые электроинструменты в недоступном для детей месте и не позволяйте лицам, не знакомым с электроинструментом или данными инструкциями, работать с электроинструментом.** Электроинструменты опасны в руках неподготовленных пользователей.
- Проводите обслуживание электроинструментов и аксессуаров. Убедитесь в отсутствии перекоса или заедания движущихся частей, поломки частей и любых других условий, которые могут повлиять на работу электроинструмента. В случае повреждения отремонтируйте электроинструмент перед использованием.** Многие несчастные случаи вызваны плохим обслуживанием электроинструментов.
- Обеспечивайте чистоту и заточку режущих инструментов. Правильно обслуживаемые режущего инструмента с острыми режущими кромками менее подвержены заеданию и его легче контролировать.**
- Используйте электроинструмент, принадлежности, насадки и т. п. в соответствии с настоящими инструкциями, принимая во внимание условия и выполняемую работу.** Использование электроинструмента для операций, отличных от указанных, может привести к опасной ситуации.
- Держите ручки и поверхности для захвата сухими, чистыми и обезжиренными.** Скользкие ручки и поверхности для захвата не позволяют безопасно работать с инструментом и контролировать его в непредвиденных ситуациях.

### **5) Обслуживание**

- Поручайте ремонт электроинструмента квалифицированному специалисту с использованием только оригинальных запасных частей.** Это обеспечит безопасность электроинструмента.

## ▲ ПРЕДУПРЕЖДЕНИЕ

**Чтобы снизить риск, связанный с ударами абразивных материалов, поломкой подложки или инструмента, острыми кромками, вибрацией и шумом:**

- Перед использованием инструмента изучите информацию по безопасности, содержащуюся в данных инструкциях, и соблюдайте изложенные выше требования. Сохраните инструкции для дальнейшего использования.
- Только персонал, прошедший соответствующую подготовку, может обслуживать этот инструмент.
- Если вы заметили ненормальный шум или вибрацию при работе с инструментом, немедленно прекратите его использование и проверьте, нет ли изношенных или поврежденных узлов. Исправьте или замените сомнительный компонент. Если ненормальный шум или вибрация все еще присутствуют, обратитесь в ЗМ. См. Инструкции по гарантии.
- Перед использованием осмотрите абразивный материал и принадлежности на предмет возможных повреждений. В случае повреждения замените их новым абразивным материалом и принадлежностями, доступными в ЗМ.
- Используйте только абразивные продукты, монтажное оборудование, функции безопасности и аксессуары, поставляемые или рекомендованные ЗМ.
- Никогда не работайте с этим инструментом без установленных и находящихся в надлежащем рабочем состоянии всех средств безопасности.
- Никогда не игнорируйте и не отключайте функции безопасности запуска с тем, чтобы инструмент оставался во включенном положении.
- Никогда не допускайте использование этого инструмента неподготовленными людьми.
- Запрещается использовать инструмент в присутствии посторонних.
- Операторы и другой персонал должны всегда носить средства защиты органов зрения, слуха и дыхания, когда находятся в рабочей зоне или во время работы с этим продуктом. Следуйте правилам по использованию СИЗ работодателя или местных и государственных стандартов в отношении защитных очков и других требований к средствам индивидуальной защиты.
- Носите защитную одежду, учитывая вид выполняемой работы.
- Необходимо всегда носить надлежащие средства защиты органов зрения.
- Не производите модификации этого электроинструмента или функций безопасности. Модификации могут снизить эффективность мер безопасности и увеличить риск для оператора.
- Убедитесь, что обрабатываемое изделие надежно закреплено.

**Для снижения рисков пожаров и/или взрывов:**

- Не работайте с инструментом во взрывоопасной атмосфере, например, в присутствии легковоспламеняющихся жидкостей, газов или пыли. Абразивы могут создавать искры при работе с материалом, что приводит к воспламенению легковоспламеняющейся пыли или паров.
- Убедитесь, что инструмент находится в надлежащем рабочем состоянии.
- Помните о свойствах материала, с которым вы работаете. Обратитесь к паспорту безопасности обрабатываемого материала относительно потенциальной опасности возникновения пожара или взрыва.

**Чтобы снизить риски, связанные с разлетом абразивных материалов или деталей:**

- Неправильная установка абразивного продукта, монтажного оборудования, защитных функций или аксессуаров может привести к повреждению инструмента, продукта и/или заготовки, а также к травмам оператора или посторонних лиц.
- Убедитесь, что максимальная рабочая скорость соответствующего абразивного продукта и/или аксессуара равна или превышает номинальную скорость электроинструмента.

**Снижение рисков, связанных с попаданием внутрь опасной пыли или воздействием ее на глаза и кожу:**

- Пыль и пары, образующиеся при использовании электроинструментов могут привести к болезни (например, рак, врожденные дефекты, астма и/или дерматит); оценка рисков этих опасностей и внедрение соответствующих мер контроля имеет важное значение.
- Оценка риска должна включать пыль, образующуюся в результате использования инструмента, и возможность поднятия в воздух имеющейся пыли.
- Эксплуатируйте и обслуживайте электроинструмент в соответствии с рекомендациями данной инструкции, чтобы минимизировать выбросы пыли и паров.
- При обращении с пылью или паров первоочередной задачей является их контроль в точке выброса.
- Все взростные элементы или аксессуары для сбора, удаления или подавления переносимой по воздуху пыли или паров следует правильно использовать и обслуживать в соответствии с инструкциями производителя.
- Выбирайте, обслуживайте и заменяйте расходный материал в соответствии с рекомендациями этих инструкций, чтобы предотвратить ненужное увеличение содержания пыли или паров.
- Используйте средства защиты органов дыхания в соответствии с инструкциями вашего работодателя и в соответствии с требованиями правил охраны труда и техники безопасности.
- Используйте пылеуловитель или местную вытяжку в соответствии с указаниями в паспорте безопасности используемого материала. Используйте одобренные регулируемыми органами средства защиты органов дыхания, а также средства защиты глаз и кожи.
- Периодически продувайте все воздушные каналы и зону над оправкой и под кожухом сухим сжатым воздухом. Все пластиковые детали следует протирать мягкой влажной салфеткой. Никогда не используйте растворители для очистки пластиковых деталей.
- Надевайте защитные очки при использовании сжатого воздуха.
- Несоблюдение этих предупреждений может привести к серьезному повреждению легких и/или физической травме.

**Для снижения рисков, связанных с опасной вибрацией:**

- Прекратите использование, если вы чувствуете дискомфорт в пальцах, руках, плечах, шее или других частях тела.
- Если вы чувствуете онемение, покалывание, боль, если ваша кожа бледнеет или присутствует какой-либо дискомфорт в руке/запястье, работу следует немедленно прекратить и обратиться за медицинской помощью. Чрезмерное воздействие вибрации от повторяющихся работ/движений может привести к повреждению нервов и нарушению кровоснабжения кистей и рук.
- Удерживайте инструмент легким, но надежным захватом, рассчитывайте силу захвата, потому что риск вибрации, как правило, пропорциональна силе захвата.

**Для снижения рисков, связанных с опасным шумом:**

- Воздействие высоких уровней шума без защиты может вызвать необратимую опасную потерю слуха и другие проблемы, такие как тиннит (звон, гудение, свист или шум в ушах).
- При работе с инструментом всегда используйте средства защиты органов слуха. Соблюдайте правила безопасности вашего работодателя или местные / государственные стандарты, касающиеся требований к средствам индивидуальной защиты.
- Используйте соответствующие средства контроля, чтобы уменьшить вибрацию обрабатываемого изделия. Включая в том числе демпфирующие материалы, над которыми проводятся работы.

**Для снижения рисков во время проведения работ над головой:**

- При работе над головой надевайте защитную каску и избегайте падающих обломков.
- При работе на платформе обращайте внимание на окружающую среду и людей, находящихся под местом проведения шлифовальных работ.

## ▲ ПРЕДУПРЕЖДЕНИЕ

**Чтобы снизить риски, связанные с истиранием кожи, ожогами, порезами или защемлениями:**

- Не приближайте руки, волосы, аксессуары и одежду к вращающимся деталям инструмента.
- При работе с инструментом надевайте подходящие защитные перчатки.
- Ни в коем случае не прикасайтесь к вращающимся частям во время работы.
- Держите инструмент правильно. Будьте готовы сдерживать резкие движения — обе руки оператора должны быть свободны.
- Используйте рекомендованные производителем или предприятием смазочные материалы.

## ▲ ВНИМАНИЕ

**Чтобы снизить риски, связанные с разлетом абразивных материалов или деталей:**

- Будьте осторожны при установке абразива, монтажного оборудования, функций безопасности и аксессуаров, следуйте инструкциям, чтобы убедиться в надежности установки.
- Никогда не закрепляйте абразивы, монтажное оборудование, средства безопасности или аксессуары слишком туго.
- Никогда не прокручивайте инструмент не проверив сам инструмент, абразив, монтажное оборудование, средства безопасности и аксессуары.
- Не допускайте непреднамеренного запуска инструмента.
- Никогда не направляйте этот продукт в сторону себя или другого человека.

#### Чтобы снизить риск, связанный с загрязнением окружающей среды:

- Утилизируйте всю технологическую пыль и загрязненный абразив в соответствии со всеми применимыми правилами и/или паспортом безопасности материалов.
- Не утилизируйте электроинструменты вместе с бытовым мусором! В соответствии с Европейской директивой 2002/96/CE по утилизации электрического и электронного оборудования и ее транспонированием в национальное законодательство, использованные электроинструменты необходимо утилизировать отдельно и перерабатывать экологически безопасным способом.
- Раздельный сбор использованных продуктов и упаковки позволяет переработать материалы. Использование вторичных материалов помогает предотвратить загрязнение окружающей среды и снижает спрос на сырье.

## Инструкция по эксплуатации



Рис. 1



Рис. 2

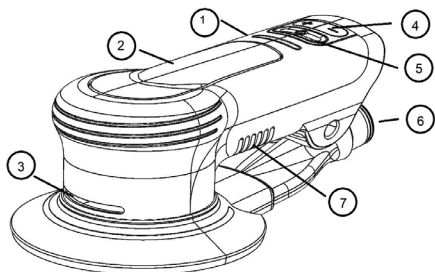

Рис. 3

1	Светодиодный дисплей
2	Рычаг активации
3	Охлаждающее вентиляционное отверстие
4	Управление скоростью
5	Включение/выключение питания
6	Разъем для пылеулавливающего шланга
7	Вход охлаждающего вентиляционного отверстия

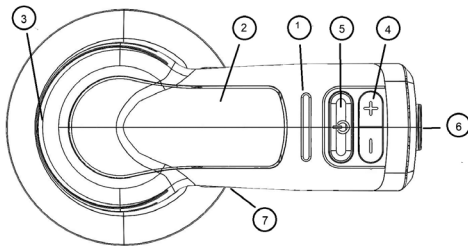
#### ПЕРЕД ЭКСПЛУАТАЦИЕЙ

Инструмент предназначен для использования в качестве ручного инструмента. Во время использования инструмента оператору всегда рекомендуется стоять на твердом полу в безопасном положении, крепко держа за опору и опираясь на пол. Имейте в виду, что шлифовальный инструмент может развивать реакцию крутящего момента.

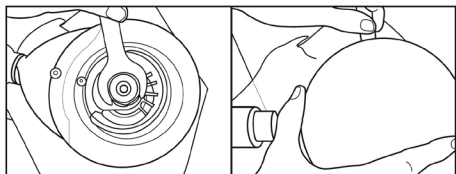
#### УСТАНОВКА ОПРАВОК (См. рисунок 4.)

Оправки 3М™ специально разработаны для работы с электрическими орбитальными шлифовальными машинами 3М™. Использование неподходящих оправок может привести к повреждению инструмента и обрабатываемого изделия.

1. Выключите инструмент или отключите его от разъема 100-130 В пер. тока или 220-240 В пер. тока.
2. Зафиксируйте шпиндель накладным ключом, прилагаемым к инструменту, и установите оправку. Сильно затяните вручную. Не перетягивайте.
3. Чтобы снять оправку, вставьте накладной ключ между оправкой и кожухом. Зафиксируйте шпиндель накладным ключом и откройте оправку.

#### РЕЖИМ «RUN» (См. рисунки 1 и 3)

Подключите инструмент к 100-130 В пер. тока или 220-240 В пер. тока. В это время он находится в режиме ожидания. Этот режим предотвращает активацию инструмента при случайном нажатии на рычаг.

1. Нажмите включатель питания, чтобы включить инструмент. Светодиодный дисплей отображает режим и реагирует на нажатие рычага активации или кнопки «+/-» управления скоростью. Установкой скорости инструмента будет либо 10000 об./мин, либо последняя скорость, выбранная во время предыдущего использования, если он не был отключен от сети.
2. Нажмите кнопку «+» или «-» один раз, чтобы изменить скорость на 1000 об./мин. Светодиодный дисплей отображает настройки скорости через светодиодные сегменты.
3. Теперь инструмент можно использовать в обычном режиме. В режиме «Run» кнопки «+» и «-» можно использовать для увеличения и уменьшения скорости инструмента в любое время.

#### ЗАПУСК И ОСТАНОВКА ШЛИФОВАЛЬНОГО ИНСТРУМЕНТА (Убедитесь, что оправка правильного размера и типа закреплена на инструменте)

1. Убедитесь, что к оправке прикреплен подходящий абразивный круг.
2. Нажмите кнопку «+» или «-», чтобы задать желаемую скорость. Поместите инструмент на шлифуемую поверхность. Убедитесь, что абразивный круг лежит на поверхности ровной.
3. Нажмите на рычаг активации, чтобы запустить инструмент. Отпустите рычаг, чтобы остановить инструмент. Держите инструмент крепко для сохранения контроля. Умеренно надавливайте на него, чтобы абразивный круг постоянно соприкасался с поверхностью. Если кажется, что инструментом трудно управлять, давите не так сильно или увеличьте настройку скорости.

#### ФУНКЦИЯ МАКСИМАЛЬНОЙ СКОРОСТИ

Электрическая орбитальная шлифовальная машина 3М™ имеет предварительно заданные максимальные скорости (4 000–10 000 об./мин). Любая установка скорости будет сохраняться до тех пор, пока питание не будет отключено. Когда питание будет отключено, настройка вернется к 10 000 об./мин после включения.

## СИСТЕМЫ ЗАЩИТЫ ОТ ПЕРЕГРУЗКИ

Электрическая орбитальная шлифовальная машина 3М имеет системы защиты от перегрузки и перегрева.

### Система контроля перегрузки прижимной силой

Шлифовальная машина имеет возможность измерять и поддерживать заданную максимальную скорость по мере увеличения или уменьшения прижимной силы, прилагаемой пользователем во время работы.

При превышении прижимной силы, на инструменте, в качестве предупреждения для оператора, начнут мигать светодиоды. Постоянная прижимная сила не должна превышать примерно 3 кг (30 Н).

### Система контроля перегрева

Инструмент отслеживает свою температуру. Если температура достигает опасного уровня, инструмент переходит в безопасный режим, который ограничивает скорость и выходную мощность до тех пор, пока температура не вернется к нормальным отметкам.

## ОЧИСТКА

1. Периодически продавайте все воздушные каналы и зону над оправкой и под кожухом сухим сжатым воздухом. Все пластиковые детали следует протирать мягкой влажной салфеткой. НИКОГДА не используйте растворители для очистки пластиковых деталей.
2. Надевайте защитные очки при использовании сжатого воздуха.

## ИНФОРМАЦИЯ О ЗДОРОВЬЕ И БЕЗОПАСНОСТИ

**Отказ от ответственности:** Промышленные и профессиональные продукты 3М предназначены, маркируются и упаковываются для продажи обученным промышленным и профессиональным клиентам для использования на рабочем месте. Если иное специально не указано на упаковке соответствующего продукта или в документации, эти продукты не предназначены, не маркированы и не упакованы для продажи потребителям или использования ими (например для использования дома, в начальной или средней школе, в рекреационных/спортивных организациях, а также в личных или других целях, не описанных на упаковке соответствующего продукта или в документации), и должны выбираться и использоваться в соответствии с применимыми правилами и стандартами в области здравоохранения и безопасности (например OSHA и ANSI в США), а также в соответствии со всей литературой по продукту, инструкциями пользователя, предупреждениями и другими ограничениями. Пользователь должен предпринять все действия, требуемые в случае отзыва аппарата, действий в отношении продукции, находящейся в обращении или другими уведомлениями об использовании продукта. **Неправильное использование промышленных и профессиональных продуктов 3М может привести к травмам, болезням, смерти или повреждению имущества.** За помощью в выборе и использовании продукта обращайтесь к специалисту по технике безопасности на своем предприятии, специалисту по промышленной гигиене или другим специалистам в данной области. Для получения дополнительной информации о продукте посетите веб-сайт [www.3M.com](http://www.3M.com).

## ИНФОРМАЦИЯ ПО УТИЛИЗАЦИИ

Относится к отходам электрического и электронного оборудования (WEEE)

- Не утилизируйте электроприборы вместе с несортированными бытовыми отходами, используйте специальные пункты сбора.
- Свяжитесь с местной администрацией для получения информации о доступных системах сбора.
- Если выбрасывать электрические приборы на обычные свалки, опасные вещества смогут просочиться в грунтовые воды и проникнуть в пищевую цепочку, нанося вред вашему здоровью и благополучию.
- При замене старых приборов на новые продавец по закону обязан принять ваш старый прибор на утилизацию как минимум бесплатно.



## Важное о соответствии Федеральной комиссии по связи (МНПО)

**ЗАЯВНОЕ ПРИМЕЧАНИЕ.** Это оборудование признано соответствующим ограничениям для цифровых устройств класса А в соответствии с частью 15 правил МНПО. Эти ограничения разработаны для обеспечения защиты от вредных взаимодействий при эксплуатации оборудования в коммерческой среде. Данный инструмент генерирует, использует и может излучать радиочастотную энергию и, если оно установлено и используется не в соответствии с инструкциями по эксплуатации, может создавать помехи для радиосвязи. Эксплуатация данного инструмента в жилом районе может вызвать помехи, в данном случае оператор обязан устранить помехи за свой счет.

**ПРИМЕЧАНИЕ:** Изменения или модификации, явно не одобренные ответственной за соответствие стороной, могут лишить оператора права на эксплуатацию оборудования.

**Гарантия и частичное возмещение ущерба.** Компания 3М дает гарантию на дефекты изготовления и материалов при нормальных условиях эксплуатации в течение одного (1) года с даты покупки. КОМПАНИЯ 3М НЕ ПРЕДОСТАВЛЯЕТ ДРУГИХ ГАРАНТИЙ, ЯВНЫХ ИЛИ ПОДРАЗУМЕВАЕМЫХ, КОТОРЫЕ ВКЛЮЧАЮТ, ПОМИМО ПРОЧЕГО, ЛЮБЫЕ ПОДРАЗУМЕВАЕМЫЕ ГАРАНТИИ ИЛИ УСЛОВИЯ ТОВАРНОГО СОСТОЯНИЯ, ПРИГОДНОСТИ ДЛЯ ИСПОЛЬЗОВАНИЯ ПО НАЗНАЧЕНИЮ ЛИБО ВОЗНИКАЮТ В РЕЗУЛЬТАТЕ ОБЫЧНОЙ ПРАКТИКИ ДЕЛОВЫХ ОПЕРАЦИЙ ИЛИ ОБЫЧАЕВ ДЕЛОВОГО ОБОРОТА. На результаты использования и производительность продукта 3М в конкретном случае применения могут влиять многие факторы, неподконтрольные компании 3М, однако хорошо известные пользователю, который может ими управлять. В результате потребитель несет единоличную ответственность за оценку продукта и определение пригодности и уместности его применения, включая проведение оценки опасностей на рабочем месте и изучение всех действующих нормативов и стандартов (например, OSHA, ANSI и т. д.). Невозможность надлежащим образом оценить, выбрать и использовать продукт 3М и соответствующие средства защиты или несоблюдение всех действующих правил техники безопасности может причинить вред жизни или здоровью и/или вызвать повреждение имущества. Чтобы иметь право на гарантийное покрытие, пользователь должен использовать инструмент в соответствии со всеми применимыми инструкциями по эксплуатации, мерами предосторожности и другими процедурами, указанными в руководстве по эксплуатации. Компания 3М не обязана ремонтировать или заменять какой-либо инструмент или деталь, вышедшую из строя из-за нормального износа, ненадлежащего технического обслуживания, ненадлежащей очистки, недостаточной смазки, неправильных условий работы, неправильной инфраструктуры, ошибок или неверного поведения оператора, изменения или модификации, неправильного обращения, отсутствия разумного ухода или по какой-либо случайной причине. Если инструмент или какая-либо его часть окажется неисправны в течение этого гарантийного периода, вы можете рассчитывать, по усмотрению 3М, на ремонт инструмента, его замену или возмещение цены покупки, и не более того.

**Ограничение ответственности.** За исключением частичного возмещения ущерба, указанного выше, и кроме случаев, запрещенных действующим законодательством, компания 3М не будет нести ответственность за любые убытки или повреждения, возникающие в результате или связанные с продуктом 3М, в том числе прямые, косвенные, фактические, случайные или последующие (включая, помимо прочего, упущенную выгоду или деловые возможности), независимо от заявлений на основе общего принципа или принципа справедливости, включая, помимо прочего, гарантийные, договорные обязательства, ответственность за небрежность или объективную ответственность.

**Подача претензии по гарантии.** Свяжитесь с вашим дистрибьютором при подаче претензии по гарантии в соответствии с перечисленными выше ограничениями. Обратите внимание, что все претензии по гарантии подлежат утверждению производителем. Храните чек в надежном месте. Его нужно будет предъявлять при подаче претензии по гарантии, что возможно в течение 1 года с даты покупки. Для получения дополнительной помощи позвоните по номеру 1-800-362-3550 (выберите вариант 3, затем вариант 5).

**Ремонт продукта после истечения срока гарантии.** Ремонт абразивных электроинструментов 3М, на которые не распространяется гарантия, можно выполнить через компанию 3М или официального представителя 3М по ремонту инструментов. За подробностями обращайтесь к своему дистрибьютору абразивных электроинструментов 3М или позвоните по телефону 1-800-362-3550.

# 3М

Подразделение разработки абразивных систем

Центральный офис и Технологический центр

Сент-Пол, Миннесота 55144-1000 США

[www.3M.com/abrasives](http://www.3M.com/abrasives)

© 3М, 2021.

3М является товарным знаком компании 3М.

34-8727-4332-2



Українська

Переклад оригінальних інструкцій / Мова оригіналу англійська

# ІНСТРУКЦІЯ З ЕКСПЛУАТАЦІЇ ЕЛЕКТРИЧНОЇ ЕКСЦЕНТРИКОВОЇ ШЛІФУВАЛЬНОЇ МАШИНИ

127 мм (5 дюймів), 152 мм (6 дюймів)

4000–10 000 об/хв

100–130 В змінного струму, 60 Гц, 220–240 В змінного  
струму, 50-60 Гц.

## Важлива інформація з техніки безпеки

Перед використанням цього інструмента прочитайте всю інформацію з техніки безпеки, що міститься в цій інструкції, та дотримуйтеся вимог. Збережіть цю інструкцію для подальшого використання.

## Призначення

Цей електроінструмент призначений для використання на робочих місцях, і тільки кваліфікованими, підготовленими фахівцями відповідно до інструкцій, що використовуються в цьому посібнику. Його можуть використовувати лише кваліфіковані фахівці відповідно до інструкції з експлуатації. Цей електроінструмент призначено для використання з накладкою для дисків і відповідним абразивом для шліфування металів, дерева, каменю, пластмаси та інших матеріалів. Інструмент слід використовувати лише для шліфування цих матеріалів у діапазоні зазначеної потужності та допустимих параметрів. З цим інструментом можна використовувати лише приладдя, спеціально рекомендоване компанією ЗМ. Використання будь-яким іншим способом або з іншим приладдям може бути небезпечним.

Не використовуйте інструмент у воді або в надмірно вологому середовищі.

Не використовуйте накладки для дисків, які мають максимальну швидкість обертання або максимальну частоту обертання менше, ніж у інструмента. Ніколи не використовуйте накладки для дисків, вага та/або розмір яких не підходять для інструмента.

### Пояснення значень сигнальних слів

- ⚠ ПОПЕРЕДЖЕННЯ** Позначає потенційно небезпечну ситуацію, яка, якщо її не уникнути, може призвести до смерті або серйозних травм та/або пошкодження майна.
- ⚠ ЗАСТЕРЕЖЕННЯ** Позначає потенційно небезпечну ситуацію, яка, якщо її не уникнути, може призвести до травм легкої або середньої тяжкості та/або пошкодження майна.
- ⚠ УВАГА** Позначає ситуацію, яка, якщо її не уникнути, може призвести до пошкодження майна.

### Короткий опис знаків відповідності та сертифікації пристрою



### Короткий опис етикеток пристрою, що містять інформацію з техніки безпеки

	⚠ ПОПЕРЕДЖЕННЯ. ОЗНАЙОМТЕСЯ З ІНСТРУКЦІЄЮ З ЕКСПЛУАТАЦІЇ ДО ВИКОРИСТАННЯ ІНСТРУМЕНТА.
	⚠ ПОПЕРЕДЖЕННЯ. ЗАВЖДИ НАДЯГАЙТЕ ЗАТВЕРДЖЕНІ ЗАХИСНІ ОКУЛЯРИ
	⚠ ПОПЕРЕДЖЕННЯ. ЗАВЖДИ НАДЯГАЙТЕ ЗАТВЕРДЖЕНІ ЗАХИСНІ НАВУШНИКИ
	ЗАХИСНИЙ ФАРТУХ
	ПИЛОЗАХИСНА МАСКА
	ЗАХИСНИЙ ЩИТОК ДЛЯ ОБЛИЧЧЯ
	ЗАХИСНІ РУКАВИЧКИ
	Знак утилізації й переробки відпрацьованого електричного та електронного обладнання (WEEE)

Перед використанням будь-яких матеріалів прочитайте паспорт безпеки (SDS).



Зверніться до постачальників заготовок і абразивних матеріалів, щоб отримати копії паспортів безпеки, якщо їх немає.

## **ПОПЕРЕДЖЕННЯ!**

Контакт із ПИЛОМ, що утворюється під час використання заготовки та/або абразивних матеріалів, може призвести до пошкодження легень та/або іншої травми. Використовуйте пиловоловочок або місцеву витяжку, як зазначено в паспорті безпеки. Використовуйте затверджені засоби захисту органів дихання, очей і шкіри.

Недотримання цього правила може призвести до серйозних пошкоджень легень та/або інших травм.



## **ЗАГАЛЬНІ ПОПЕРЕДЖЕННЯ ЩОДО БЕЗПЕЧНОГО ВИКОРИСТАННЯ ЕЛЕКТРОІНСТРУМЕНТА**

**ПОПЕРЕДЖЕННЯ.** Прочитайте всі застереження та інструкції з техніки безпеки. Недотримання попереджень та інструкцій може призвести до ураження електричним струмом і серйозних травм.

**Зберігайте усі попередження та інструкції для подальшого використання.** Термін «електроінструмент» у попередженнях означає електроінструмент, що працює від мережі (дротовий) або від акумулятора (бездротовий).

### **1) Безпека робочої зони**

- Робоча зона має бути чистою та добре освітленою. Безлад або недостатнє освітлення можуть спричинити нещасні випадки.
- Не використовуйте електроінструмент у вибухонебезпечній атмосфері, наприклад за наявності легкозаймистих рідин, газів або пилу. Електроінструменти створюють іскри, які можуть запалити пил або пари.
- Діти та сторонні спостерігачі мають триматися осторонь від електроінструмента під час роботи. Відволікання може призвести до втрати контролю.

### **2) Електрична безпека**

- Вилки електроінструмента мають підходити до розетки. Забороняється змінювати конструкцію вилки будь-яким способом. Не використовуйте вилки-перехідники із заземленням електроінструментом. Відмова від зміни конструкції вилки та правильний підбір розетки зменшують ризик ураження електричним струмом.
- Уникайте контакту корпусу із заземленими поверхнями, як-от трубами, радіаторами, конвекторами та холодильниками. Заземлення корпусу підвищує ризик ураження електричним струмом.
- Забороняється використовувати або зберігати електроінструмент під дощем і у вологих умовах. Попадання води в електроінструмент збільшує ризик ураження електричним струмом.
- Уникайте пошкодження шнура. Ніколи не тягніть за шнур, зокрема для вимкнення з розетки, та не використовуйте його для перенесення електроінструмента. Тримайте шнур подалі від джерела тепла, мастила, гострих країв або рухомих частин. Пошкоджені або сплутані шнури збільшують ризик ураження електричним струмом.
- Під час роботи з електроінструментом на вулиці використовуйте подовжувач, придатний для використання поза приміщеннями. Вибір шнура, придатного для використання поза приміщеннями, зменшує ризик ураження електричним струмом.
- Якщо неможливо уникнути роботи з електроінструментом у вологому місці, використовуйте джерело живлення з пристроєм захисного відключення (RCD), вимикачем короткого замикання на землю (GFCI) або розмикачем ланцюга із захистом у разі витоків на землю (ELCB). Використання RCD, GFCI або ELCB зменшує ризик ураження електричним струмом.

### **3) Особиста безпека**

- Будьте уважні, стежте за тим, що робите, та керуйтеся здоровим глуздом під час роботи з електроінструментом. Не використовуйте електроінструмент, якщо ви втомилися або перебуваєте під впливом наркотиків, алкоголю чи ліків. Втрата концентрації лише на мить під час роботи з електроінструментом може призвести до серйозних травм.
- Використовуйте засоби індивідуального захисту. Завжди працюйте в захисних окулярах. Захисне обладнання, як-от пилозахисна маска, захисне вузтя, каска або захисні навушники, що застосовуються у відповідних умовах, зменшує ризик травм.
- Не допускайте ненавмисного запуску. Перш ніж підключати джерело живлення та/або акумуляторну батарею, піднімати або переносити інструмент, переконайтеся, що перемикач знаходиться у вимкненому положенні. Забирайте палець із перемикача під час перенесення електроінструмента і не викаїтайте живлення, якщо перемикач не вимкнено. Недотримання цих вимог може призвести до нещасних випадків.
- Зберіть гайковий ключ, перш ніж увімкнути електроінструмент. Якщо не забрати гайковий ключ з обертової частини електроінструмента, це може призвести до травм.
- Правильно розраховуйте сили. Завжди займайте стійке положення та тримайте рівновагу. Це дозволяє краще контролювати електроінструмент у непередбачених ситуаціях.
- Дотримуйтеся належної форми одягу. Не носіть вільний одяг або прикраси. Тримайте волосся та одяг подалі від рухомих частин. Вільний одяг, прикраси або довге волосся можуть потрапити в рухоми частини.
- Якщо передбачено підключення пристроїв для збору і видалення пилу, переконайтеся, що вони підключені та використовуються належним чином. Використання пилозбірника може зменшити небезпеку, пов'язану з пилом.
- Не дозволяйте собі втрачати пильність та ігнорувати правила техніки безпеки, навіть якщо отримали великий досвід завдяки частому використанню інструментів. Недбалі дії в будь-який момент можуть призвести до серйозних травм.

### **4) Використання електроінструмента й догляд за ним**

- Не використовуйте силу під час роботи з електроінструментом. Вибірайте електроінструмент, що підходить для ваших задач. Правильний електроінструмент зробить роботу краще та безпечніше із належною швидкістю.
- Не використовуйте електроінструмент, якщо не працює перемикач. Електроінструмент, яким не можна керувати за допомогою перемикача, є небезпечним і потребує ремонту.
- Від'єднайте вилку від мережі живлення та/або вийміть акумулятор (якщо знімний) із електроінструмента, перш ніж виконувати будь-які налаштування, змінювати приладдя або готувати електроінструмент до зберігання. Такі запобіжні заходи зменшують ризик випадкового запуску електроінструмента.
- Зберігайте електроінструмент, що не використовується, в недоступному для дітей місці та не дозволяйте людям, які не знайомі з роботою електроінструмента або цією інструкцією, користуватися електроінструментом. Електроінструменти в руках невідговлених користувачів несуть загрозу безпеці.
- Забезпечте належне обслуговування електроінструмента й приладдя. Перевірте відсутність зміщення та заклинювання рухомих частин, поломок деталей і будь-яких інших умов, які можуть вплинути на роботу електроінструмента. У разі пошкодження перед використанням відремонтуйте електроінструмент. Багато нещасних випадків стаються через погане обслуговування електроінструмента.
- Ріжучий інструмент завжди має бути гострим і чистим. Правильне обслуговування ріжучих інструментів із гострими ріжучими кромокми забезпечує кращий контроль і запобігає заклинюванню.

- е) Використовуйте електроінструмент, приладдя та насадки для інструментів відповідно до цієї інструкції, беручи до уваги умови праці та характер роботи, яку потрібно виконати. Використання електроінструмента не за призначенням може призвести до небезпечної ситуації.
  - ж) Ручки й поверхні захвату мають бути сухими та чистими, очищайте їх від мастила та жиру. Слизькі ручки та поверхні захвату унеможливають безпечну роботу й контроль інструмента в несподіваних ситуаціях.
- 5) **Обслуговування**
- а) **Обслуговування електроінструмента має виконувати лише кваліфікований фахівець із ремонту з використанням лише ідентичних запасних деталей.** Це забезпечує безпеку електроінструмента.

## ▲ ПОПЕРЕДЖЕННЯ

**Для зменшення ризиків, пов'язаних із ударами абразивних виробів, положкою накладки для дисків, заготовки або інструмента, гострими краями, небезпечними вібраціями та шумом, необхідно дотримуватися вказаних нижче правил.**

- Перед використанням цього інструмента прочитайте інформацію з техніки безпеки, що міститься в цій інструкції, і дотримуйтеся її. Збережіть цю інструкцію для подальшого використання.
- Обслуговування цього інструмента має виконувати лише персонал, який пройшов належну підготовку.
- Якщо під час експлуатації інструмента ви помітили незвичайний шум або вібрацію, негайно припиніть його використання та огляньте на наявність зношених або пошкоджених компонентів. Відремонтуйте або замініть підозрілий компонент. Якщо незвичайний шум або вібрація не зникають, зверніться в компанію ЗМ. Див. інструкції з гарантії.
- Перед використанням огляньте абразивний виріб і приладдя на наявність можливих пошкоджень. У разі пошкодження замініть їх на новий абразивний виріб і приладдя, що постачаються компанією ЗМ.
- Використовуйте лише абразивні вироби, елементи кріплення, захисні пристрої та приладдя, що постачаються або рекомендуються компанією ЗМ.
- Використовуйте цей інструмент, лише коли всі захисні пристрої встановлені та працюють належним чином.
- Ніколи не вимикайте захисні пристрої контролю запуску/зупинки.
- Ніколи не дозволяйте невідготовленим людям користуватися цим інструментом.
- Інструментом не можна користуватися в присутності сторонніх осіб.
- Працівники та інший персонал завжди мають використовувати засоби захисту очей, вух і органів дихання, коли вони перебувають у робочій зоні або під час експлуатації цього виробу. Дотримуйтеся правил техніки безпеки роботодавця щодо ЗІЗ або місцевих/національних стандартів щодо захисних окулярів та інших засобів індивідуального захисту.
- Надягайте захисний одяг відповідно до типу роботи, що виконується.
- Завжди потрібно використовувати належні захисні окуляри.
- Не змінюйте конструкцію цього електроінструмента або захисних пристроїв. Зміна конструкції може знизити ефективність захисних пристроїв і збільшити ризики для працівника.
- Надійно закріпіть заготовку.

**Щоб зменшити ризики, пов'язані з пожежами та вибухами, необхідно дотримуватися вказаних нижче правил.**

- Не використовуйте інструмент у вибухонебезпечній атмосфері, наприклад за наявності легкозаймистих рідин, газів або пилу. Абразиви здатні створювати іскри під час обробки матеріалу, що призводить до займання легкозаймистого пилу або випарів.
- Переконайтеся, що інструмент справний.
- Ознайомтеся з матеріалами, з якими працюєте. Прочитайте інформацію щодо ризиків пожежі чи вибухів у паспорті безпеки матеріалів, з якими працюєте.

**Щоб зменшити ризики, пов'язані із зіскакуванням абразивного виробу або деталей, необхідно дотримуватися вказаних нижче правил.**

- Неправильно закріплені абразивні вироби, елементи кріплення, захисні пристрої або приладдя можуть спричинити пошкодження інструмента, виробу та/або заготовки, а також травми працівника або сторонніх осіб.
- Переконайтеся, що максимальна робоча швидкість відповідного абразиву та/або приладдя дорівнює номінальній швидкості електроінструмента або перевищує її.

**Щоб зменшити ризики, пов'язані з потрапанням пилу або пошкодженням очей/шкіри, необхідно дотримуватися вказаних нижче правил.**

- Пил і вибри, що утворюються під час використання електроінструментів, можуть погіршити стан здоров'я (наприклад у осіб із онкологічними захворюваннями, вродженими вадами, астмою та/або дерматитом). Оцінка таких ризиків і запровадження відповідного контролю є надзвичайно важливими.
- Оцінка ризиків має враховувати пил, що утворюється під час використання інструмента, та можливість забруднення існуючого пилу.
- Здійсніть експлуатацію та обслуговування електроінструмента відповідно до цієї інструкції, щоб максимально зменшити викиди пилу або випарів.
- У разі створення пилу або випарів пріоритетним є контроль у точці викидів.
- Необхідно здійснювати правильну експлуатацію й обслуговування всіх невід'ємних елементів або приладдя для збору, відведення та вловлювання повітряного пилу або випарів відповідно до інструкцій виробника.
- Вибір, обслуговування та заміну витратних матеріалів треба здійснювати відповідно до цієї інструкції, щоб запобігти збільшенню обсягів пилу або випарів.
- Використовуйте засоби захисту органів дихання відповідно до інструкцій роботодавця та вимог правил техніки безпеки.
- Використовуйте пиловловлювач або місцеву витяжку, як зазначено в паспорті безпеки матеріалів, з якими працюєте.
- Використовуйте затверджені засоби захисту органів дихання, очей і шкіри.
- Періодично продувайте сухим стисненим повітрям усі повітропроводи, а також зону над накладкою для дисків і під кожухом. Усі пластикові деталі слід чистити м'якою вологою ганчіркою. Ніколи не використовуйте розчинники для очищення пластикових деталей.
- Надягайте захисні окуляри під час використання стисненого повітря.
- Недотримання цих правил може призвести до серйозних пошкоджень легень та/або інших травм.

**Щоб зменшити ризики, пов'язані з небезпечним тиском, необхідно дотримуватися вказаних нижче правил.**

- Припиніть використання електроінструмента, якщо відчуваєте дискомфорт у пальцях, кистях, руках, плечах, шиї або інших частинах тіла.
- У разі оніміння, поколювання, болю, поблання шкіри або будь-якого додаткового дискомфорту в кистях/зап'ястях слід негайно припинити роботу та звернутися за медичною допомогою. Надмірний вплив вібрації в результаті повторюваних дій/рухів під час роботи може спричинити пошкодження нервів і кровопостачання до кистей та рук.
- Тримайте інструмент легким, але безпечним хватом, враховуючи необхідні зусилля руки, оскільки, як правило, що більше сила захвату, то більше ризик вібрації.

**Щоб зменшити ризики, пов'язані з небезпечним шумом, необхідно дотримуватися вказаних нижче правил.**

- Безпешодний вплив шуму високого рівня може спричинити постійну втрату слуху та інші проблеми, як-от шум (дзвін, дзвіжчання, свист або гудіння) у вухах.
- Завжди використовуйте засоби захисту слуху під час роботи з цим інструментом. Дотримуйтеся правил техніки безпеки роботодавця або місцевих/національних стандартів вимог до засобів індивідуального захисту.
- Використовуйте відповідні засоби, щоб зменшити вібрацію заготовки. Зокрема амортизаційні матеріали.

Щоб зменшити ризики, пов'язані з роботою на висоті, необхідно дотримуватися вказаних нижче правил.

- Під час робіт на висоті використовуйте захисну каску та забезпечте захист від падіння сміття.
- Якщо ви працюєте на платформі, пам'ятайте про навколишнє середовище та сторонніх людей внизу.

## ⚠ ПОПЕРЕДЖЕННЯ

Щоб зменшити ризики, пов'язані зі стиранням шкіри, опіками, різанням і розрізанням, защемленням або заплутуванням, необхідно дотримуватися вказаних нижче правил.

- Тримайте руки, волосся, ювелірні вироби та одяг подалі від обертової частини інструмента.
- Працюйте з інструментом у захисних рукавичках.
- Ніколи не торкайтесь обертових частин під час роботи.
- Правильно тримайте інструмент. Будьте готові протидіяти нормальним або різким рухам – для цього потрібні обидві руки.
- Використовуйте лише мастила, рекомендовані виробником або призначені для використання на об'єкті.

## ⚠ ЗАСТЕРЕЖЕННЯ

Щоб зменшити ризики, пов'язані зі злісакуванням абразивного виробу або деталей, необхідно дотримуватися вказаних нижче правил.

- Дотримуйтесь інструкцій для надійного закріплення й вирівнювання абразивних виробів, елементів кріплення, захисних пристроїв і приладдя, щоб вони були в хорошому робочому стані перед використанням.
- Ніколи не затягуйте надмірно абразивні вироби, елементи кріплення, захисні пристрої та приладдя.
- Ніколи не прокручуйте інструмент без попереднього огляду інструмента, абразивного виробу, елементів кріплення, захисних пристроїв і приладдя.
- Не допускайте ненавмисного запуску інструмента.
- Ніколи не спрямовуйте цей виріб на себе чи іншу людину.

Щоб зменшити ризики, пов'язані із забрудненням довкілля, необхідно дотримуватися вказаних нижче правил.

- Утилізуйте весь технологічний пилю і пошкоджені абразив відповідно до всіх чинних норм та/або вимог, що містяться в паспорті безпеки матеріалу.
- Не викидайте електроінструмент як побутові відходи! Відповідно до Європейської директиви 2002/96/CE щодо відпрацьованого електричного й електронного обладнання та перенесення її вимог до національного законодавства, необхідно забезпечити окремий збір використаних електроінструментів та їхню переробку екологічно безпечним способом.
- Окремий збір використаних виробів і упаковок дає змогу переробляти матеріали. Використання вторинних матеріалів допомагає запобігти забрудненню довкілля та зменшує потреби в сировині.

## Інструкція з експлуатації

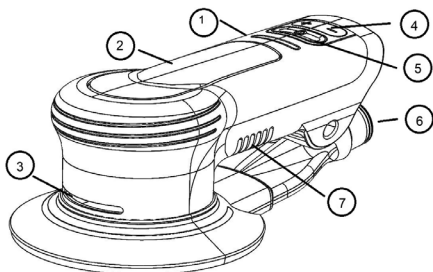

Мал. 1

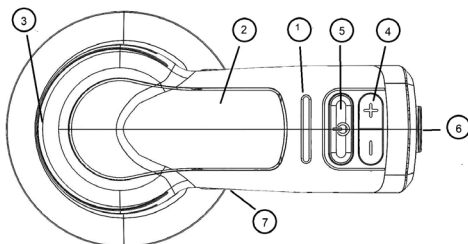

Мал. 2

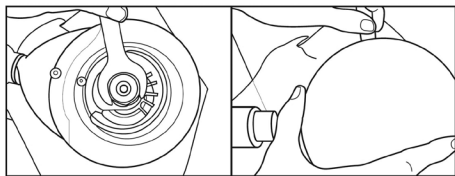

Мал. 3

1	Світлодіодний дисплей
2	Важіль активації
3	Вихідний вентиляційний отвір для охолодження
4	Контроль швидкості
5	Увімкнення/вимкнення живлення
6	Під'єднання пилового шланга
7	Вхідний вентиляційний отвір для охолодження

### ПЕРЕД ЕКСПЛУАТАЦІЮ

Інструмент має використовуватися як ручний інструмент. Під час використання інструмента працівник завжди має стояти на твердій поверхні, в стійкому положенні, міцно стискаючи інструмент. Майте на увазі, що шліфувальна машина може розвинути реактивний крутний момент.

## КРИПЛЕННЯ НАКЛАДОК ДЛЯ ДИСКІВ (див. мал. 4.)

Накладки для дисків 3М™ спеціально розроблено для електричної ексцентрикової шліфувальної машини 3М™. Неправильні накладки можуть призвести до пошкодження інструмента й заготовки.

1. Вимкніть інструмент або від'єднайте його від мережі 100–130 або 220–240 В змінного струму.
2. Закріпіть шпindel гайковим ключем, що постачається з інструментом, і прикрутіть накладку для дисків. Міцно затягніть руками. Не затягуйте занадто сильно.
3. Щоб зняти накладку, вставте гайковий ключ між накладкою та кожухом. Закріпіть шпindel гайковим ключем і відкрутіть накладку.

## РОБОЧИЙ РЕЖИМ (див. малюнки 1 і 3)

Підключіть інструмент до мережі 100–130 або 220–240 В змінного струму. Зараз він перебуває в режимі очікування. Цей режим запобігає запуску інструмента в разі випадкового натискання важеля.

1. Натисніть перемикач живлення, щоб увімкнути інструмент. Світлодіодний дисплей вказуватиме, що інструмент перебуває в робочому режимі запуску, і реагуватиме на натискання важеля активації або кнопок регулювання швидкості «+/-». Швидкість інструмента дорівнюватиметься 10 000 об/хв або значенню, обраному під час попереднього використання, якщо інструмент не було від'єднано від мережі.
2. Натисніть кнопку «+» або «-» один раз, щоб змінити швидкість на 1000 об/хв. На світлодіодному дисплеї відобразиться збільшення та зменшення значення швидкості.
3. Тепер інструментом можна користуватися в нормальному режимі. У робочому режимі працівник може використовувати кнопки «+» і «-» для збільшення та зменшення швидкості інструмента в будь-який час.

## ЗАПУСК І ЗУПИНКА ШЛІФУВАЛЬНОЇ МАШИНИ (оберіть накладку для дисків належного розміру й типу та надійно закріпіть її на інструменті).

1. Переконайтеся, що до накладки прикріплено належний абразивний диск.
2. Натисніть кнопку «+» або «-», щоб установити бажану швидкість. Покладіть інструмент на поверхню для шліфування. Розташуйте абразивний диск рівно на поверхні.
3. Натисніть важіль активації, щоб запустити інструмент. Відпустіть важіль, щоб зупинити інструмент. Тримайте інструмент міцно для належного контролю. Натискайте на інструмент із помірним зусиллям, щоб утримувати абразивний диск на поверхні. Якщо здається, що інструментом важко керувати, зменште зусилля або збільште швидкість.

## РОБОТА НА МАКСИМАЛЬНІЙ ШВИДКОСТІ

Попередньо встановлена максимальна швидкість електричної ексцентрикової шліфувальної машини 3М™ складає 4000–10 000 об/хв.

Коли інструмент увімкнено, значення швидкості зберігається, доки не буде вимкнено живлення. Якщо вимкнути інструмент, а потім знову увімкнути, швидкість становитиме 10 000 об/хв.

## СИСТЕМИ ЗАХИСТУ ВІД ПЕРЕВАНТАЖЕННЯ

Електрична ексцентрикова шліфувальна машина 3М має дві системи для захисту від перевантаження та перегріву.

### Система захисту від надмірної притисної сили

Шліфувальна машина має можливість контролювати та підтримувати задану максимальну швидкість у разі збільшення чи зменшення притисної сили з боку користувача.

У разі надмірної притисної сили інструмент бтиматиме світлодіодами для попередження користувача. Безперервна притисна сила не має перевищувати приблизно 7 фунтів (30 Н).

### Система захисту від перегріву

Засіб може контролювати свою температуру. Якщо температура досягає небезпечного рівня, інструмент переходить у захисний режим, який обмежує швидкість і вихідну потужність, до досягнення нормальної температури.

## ОЧИЩЕННЯ

1. Періодично продувайте сухим стисненим повітрям усі повітропроводи, а також зону над накладкою для дисків і під кожухом. Усі пластикові деталі слід чистити м'якою вологою ганчіркою. **НИКОЛИ** не використовуйте розчинники для очищення пластикових деталей.
2. Надягайте захисні окуляри під час використання стисненого повітря.

## ІНФОРМАЦІЯ ПРО БЕЗПЕКУ ТА ОХОРОНУ ПРАЦІ

**Заява про обмежену відповідальність.** Компанія 3М виготовляє, маркує й упакує промислові та професійно орієнтовані вироби для продажу кваліфікованим промисловим клієнтам для використання на робочому місці. Якщо спеціально не вказано інше на відповідній упаковці виробу або в літературі, ці вироби не призначені для продажу клієнтам або використання клієнтами в домашніх умовах, в особистих цілях, у початковій або середній школі, для розваг чи заняття спортом, а також для інших цілей, не описаних у відповідній упаковці виробу або в літературі. Вибір і використання має здійснюватися відповідно до чинних норм і стандартів охорони праці та безпеки (наприклад, US OSHA, ANSI), а також усієї літератури, інструкцій користувача, попереджень та інших обмежень. Користувач має вжити будь-яких дій, яких вимагають повідомлення про відкриття та інші повідомленнями про використання виробу. **Неправильне використання промислових і професійно орієнтованих виробів 3М може призвести до травм, хвороб, смерті або пошкодження майна.** Щоб отримати допомогу з вибором і використанням виробів, проконсультуйтеся зі спеціалістом із техніки безпеки, промислової гігієни або іншим профільним експертом. Додаткову інформацію про вироби див. на сайті [www.3M.com](http://www.3M.com).

## ІНФОРМАЦІЯ ПРО УТИЛІЗАЦІЮ

### Відповідає вимогам Директиви про відпрацьоване електричне й електронне обладнання (WEEE)

- Не викидайте електроприлади як несортовані побутові відходи, утилізуйте їх у пунктах роздільного збору.
- Зверніться до органів місцевого самоврядування для отримання інформації щодо наявних систем збору.
- Якщо утилізувати електроприлади на звалищах, небезпечні речовини можуть потрапити в ґрунтові води та харчовий ланцюг, що спричиняє ризик здоров'я.
- Коли ви замінюєте старі прилади новими, роздрібний продавець за законом має забрати старі прилади на утилізацію безкоштовно.



### Заява про відповідність вимогам Федеральної комісії зі зв'язку (FCC)

**ВАЖЛИВА ПРИМІТКА.** За результатами тестування цього обладнання встановлено, що воно відповідає обмеженням для цифрових пристроїв класу А згідно з частиною 15 правил FCC. Ці обмеження призначені для забезпечення належного захисту від шкідливих перешкод, коли обладнання працює в комерційному середовищі. Це обладнання генерує, використовує та може

випромінювати радіочастотну енергію. Якщо його встановити та використовувати, не дотримуючись інструкції з експлуатації, обладнання може спричинити шкідливі перешкоди радіозв'язку. Експлуатація цього обладнання в житловому районі може спричинити шкідливі перешкоди, і в цьому випадку користувач має усунути такі перешкоди за свій рахунок. УВАГА Зміни або модифікації, які не були прямо схвалені стороною, відповідальною за відповідність вимогам, можуть позбавити права користувача експлуатувати обладнання.

**Гарантія та обмеження засобів правового захисту** Компанія 3M гарантує, що цей інструмент не матиме виробничих і матеріальних дефектів у разі використання у звичайних робочих умовах протягом одного (1) року з дати придбання. КОМПАНІЯ 3M НЕ НАДАЄ ЖОДНИХ ІНШИХ ГАРАНТІЙ, ЯВНИХ АБО НЕЯВНИХ, ЗОКРЕМА ГАРАНТІЙ ЧИ УМОВ ПРИДАТНОСТІ ДЛЯ ПРОДАЖУ, ПРИДАТНОСТІ ДЛЯ ПЕВНИХ ЦІЛЕЙ АБО ГАРАНТІЙ, ЩО ВИПЛИВАЮТЬ З УСТАЛЕНОЇ ПРАКТИКИ ДІЛОВИХ СТОСУНКІВ, ТОРГОВОЇ ПРАКТИКИ АБО КОМЕРЦІЙНОГО ВИКОРИСТАННЯ. На результати використання та продуктивність виробу 3M у певному застосуванні можуть впливати багато факторів, невідконтрольних компанії 3M, проте добре відомих користувачу, який може ними керувати. А тому покупець одноосібно відповідає за оцінку виробу й визначення того, чи призначений він і годиться для використання в конкретному випадку покупця. Це також стосується оцінки ризику на робочому місці й аналізу всіх чинних норм і стандартів (наприклад, OSHA, ANSI тощо). Оцінка, підбір і використання виробу 3M та відповідних засобів безпеки неналежним чином або недотримання чинних норм техніки безпеки можуть призвести до травмування, шкідливого впливу на здоров'я, смерті та/або пошкодження майна. Користувач має експлуатувати інструмент згідно з усіма чинними інструкціями з експлуатації, правилами техніки безпеки та іншими процедурами, зазначеними в керівництві з експлуатації, щоб мати право на гарантійне покриття. Компанія 3M не зобов'язується ремонтувати або замінювати будь-який інструмент або деталь, що виходить із ладу через нормальний знос, неправильне або неналежне технічне обслуговування, неправильне очищення, відсутність змащення, неналежне робоче середовище, неналежні системи забезпечення, помилки працівника або неправильне використання, зміну або модифікацію конструкції, неправильне поводження, відсутність належної обережності або з будь-яких випадкових причин. Якщо інструмент або будь-яку його частину пошкоджено протягом цього гарантійного терміну, виключним засобом захисту та єдиним зобов'язанням компанії 3M буде, за вибором 3M, ремонт/заміна інструмента або повернення вартості.

**Обмеження відповідальності** За винятком обмежених засобів правового захисту, зазначених вище, і за винятком випадків, заборонених законом, компанія 3M не несе відповідальності за будь-які втрати або збитки, що виникли внаслідок або пов'язані з виробом 3M, прями, непрямі, спеціальні, випадкові чи наслідкові (включаючи серед іншого втрату вигоди чи ділових можливостей), незалежно від правової теорії чи теорії на підставі права справедливості, яка пред'являється, зокрема серед іншого, що стосується гарантії, договірних стосунків, недбалості чи суворой відповідальності.

**Подання гарантійної претензії.** Зверніться до свого дилера під час подання гарантійної претензії відповідно до перелічених вище обмежень. Зверніть увагу, що всі гарантійні претензії підлягають затвердженню виробником. Зберігайте квитанцію про продаж у надійному місці. Її потрібно надати під час подання гарантійної претензії протягом 1 року з дати придбання. Додаткову допомогу можна отримати за телефоном 1-800-362-3550 (виберіть варіант 3, потім варіант 5).

**Ремонт виробу після закінчення гарантійного терміну.** Ремонт абразивних електроінструментів, на які не поширюється гарантія, здійснює компанія 3M або уповноважений представник компанії 3M із ремонту інструментів. Для отримання детальної інформації зверніться до свого дистриб'ютора абразивних інструментів 3M або зателефонуйте за номером 1-800-362-3550.



Відділ абразивних систем

Центр 3M

Сент-Пол, штат Мінесота, 55144-1000, США

[www.3m.com/abrasives](http://www.3m.com/abrasives)

© 3M 2021 р.

3M є товарним знаком компанії 3M.  
34-8727-4332-2

Hrvatski

Prijevod originalnih uputa / Izvorni jezik engleski

## UPUTE ZA UPORABU ELEKTRIČNIH KRUŽNIH ORBITALNIH BRUSILICA

127 mm (5 inča), 152 mm (6 inča)

4000/min – 10000/min (o/min)

100 – 130 V AC 60 Hz., 220 – 240 V AC 50-60 Hz.

### Važne sigurnosne informacije

Prije uporabe ovog alata s razumijevanjem pročitajte i slijedite sve sigurnosne informacije sadržane u ovim uputama. Sačuvajte ove upute za buduću uporabu.

### Namjena

Ovaj električni alat namijenjen je uporabi na radnom mjestu, a smije ga rabiti samo kvalificirano i obučeno profesionalno osoblje u skladu s uputama u ovom priručniku. Ovaj električni alat osmišljen je za upotrebu s podloškama diskova i odgovarajućim brusnim materijalom za brušenje metala, drveta, kamena, plastike i drugih materijala. Smije se upotrebljavati isključivo za navedene primjene brušenja i unutar označenih kapaciteta i nazivnih vrijednosti. S ovim alatom smije se upotrebljavati samo pribor koji je specifično preporučila tvrtka 3M. Upotreba na bilo koji drugi način ili s drugim priborom može dovesti do nesigurnih radnih uvjeta.

Ne upotrebljavajte alat u vodi ili na prevlažnim ili premokrim mjestima.

Nemojte upotrebljavati podloške diskova koje imaju maksimalne vrijednosti broja okretaja u minuti ili operacija u minuti manje od nazivnih vrijednosti alata. Nemojte upotrebljavati podloške diskova čija se težina i/ili veličina razlikuju od one za koju je alat osmišljen.

#### Objašnjenje posljedica signalnih riječi

- ⚠ UPOZORENJE:** Označava moguću opasnu situaciju koja, ako se ne izbjegne, može rezultirati smrću ili teškom tjelesnom ozljedom i/ili imovinskom štetom.
- ⚠ OPREZ:** Označava moguću opasnu situaciju koja, ako se ne izbjegne, može uzrokovati lakšu ili umjerenu tjelesnu ozljedu i/ili imovinsku štetu.
- ⚠ OBAVIJEST:** Označava situaciju koja bi, ako se ne izbjegne, mogla uzrokovati imovinsku štetu.

#### Sažetak oznaka sukladnosti uređaja i certifikata



#### Sažetak naljepnica na uređaju koje sadrže sigurnosne informacije

	<b>⚠ UPOZORENJE:</b> PRIJE RUKOVANJA ALATOM S RAZUMIJEVANJEM PROČITAJTE UPUTE ZA UPORABU.
	<b>⚠ UPOZORENJE:</b> UVIJEK NOSITE ODOBRENU ZAŠTITU ZA OČI
	<b>⚠ UPOZORENJE:</b> UVIJEK NOSITE ODOBRENU ZAŠTITU ZA SLUH
	ZAŠTITNA PREGAČA
	MASKA ZA ZAŠTITU OD PRAŠINE
	ŠTITNIK ZA LICE
	ZAŠTITNE RUKAVICE
	Oznaka zbrinjavanja OEE0

Prije upotrebe svakog materijala obavezno pročitajte njegov sigurnosno-tehnički list (SDS).



Ako nemate sigurnosno-tehničke listove za materijal radnog predmeta i brusni materijal, obratite se dobavljačima tih materijala.

#### **⚠ UPOZORENJE!**

Izlaganje PRAŠINI koju stvaraju radni predmet i/ili brusni materijali može rezultirati oštećenjem pluća i/ili drugom tjelesnom ozljedom.

Upotrebljavajte sustave za prikupljanje prašine ili lokalni ispuh, na način naveden u sigurnosno-tehničkom listu. Nosite odobrenu zaštitnu opremu za zaštitu dišnih putova i zaštitu oči i kože.

Nepoštivanje ovog upozorenja može rezultirati ozbiljnim oštećenjem pluća i/ili tjelesnim ozljedama.



## △ OPĆA SIGURNOSNA UPOZORENJA ZA ELEKTRIČNI ALAT

**△ UPOZORENJE:** Pročitajte sva sigurnosna upozorenja i upute. Nepoštivanje upozorenja i uputa može rezultirati strujnim udarom i ozbiljnim tjelesnim ozljedama.

Spremite sva upozorenja i upute za buduću upotrebu. Izraz „električni alat“ u upozorenjima odnosi se na vaš električni alat s kabelom ili električni alat koji radi na baterije (bežični).

### 1) Sigurnost radnog područja

- Održavajte radno područje čistim i dobro osvijetljenim. Zakrčena i neosvijetljena područja mogući su uzrok nesreća.
- Nemojte rukovati električnim alatima u eksplozivnoj atmosferi, primjerice, u prisutnosti zapaljivih tekućina, plinova ili prašine. Električni alati stvaraju iskre koje mogu zapaliti prašinu ili isparenja.
- Dok rukujete električnim alatom djeca i druge prisutne osobe moraju biti na sigurnoj udaljenosti. Smetnje mogu uzrokovati da izgubite kontrolu nad alatom.

### 2) Električna sigurnost

- Utikači električnog alata moraju odgovarati utičnici. Zabranjeno je na bilo koji način modificirati utikač. Nemojte upotrebljavati utikače s adapterima s uzemljenim električnim alatima. Nemodificirani utikači i odgovarajuće utičnice smanjit će rizik od strujnog udara.
- Izbjegavajte kontakt tijela s uzemljenim površinama, poput cijevi, radijatora i hladnjaka. Ako je vaše tijelo uzemljeno, postoji povećan rizik od strujnog udara.
- Nemojte izlagati električne alate kiši ili mokrim uvjetima. Voda koja prodire u električni alat povećava rizik od strujnog udara.
- Pazite kako upotrebljavate kabel. Kabel nikada nemojte upotrebljavati za nošenje, povlačenje ili isključivanje električnog alata. Kabel držite dalje od izvora topline, ulja, oštih rubova ili pokretnih dijelova. Oštećeni ili zapleteni kabeli povećavaju rizik od strujnog udara.
- Kad električni alat upotrebljavate na otvorenom, rabite produžni kabel prikladan za vanjsku upotrebu. Upotreba kabela pogodnog za vanjsku upotrebu smanjuje rizik od strujnog udara.
- Ako je rukovanje električnim alatom na vlažnom mjestu neizbježno, upotrijebite zaštitni uređaj diferencijalne struje (RCD), prekidač strujnog kruga uzemljenja (GFCI) ili zaštitno napajanje s prekidačem dozemnog spoja (ELCB). Upotreba RCD, GFCI ili ELCB uređaja smanjuje rizik od strujnog udara.

### 3) Osobna sigurnost

- Budite na oprezu, pazite što radite i koristite zdrav razum kada rukujete električnim alatom. Nemojte rukovati električnim alatom ako ste umorni ili pod utjecajem droga, alkohola ili lijekova. Trenutak nepažnje tijekom rada električnim alatom može dovesti do ozbiljnih ozljeda.
- Upotrebljavajte osobnu zaštitnu opremu Uvijek nosite zaštitu za oči. Zaštitna oprema poput maske za zaštitu od prašine, zaštitne cipele protiv kizanja, zaštitna kaciga ili zaštitna sluha koja se upotrebljava u odgovarajućim uvjetima ublažit će ozljede.
- Spriječite nenamjerno pokretanje. Prije spajanja na izvor napajanja i/ili bateriju, podizanja ili nošenja alata, provjerite je li prekidač u isključenom položaju. Nošenje električnog alata s prstom na prekidaču ili uključivanje izvora napajanja na električne alate koji imaju uključeni prekidač paljenja dovodi do nesreća.
- Prije uključivanja električnog alata uklonite sve ključeve za podešavanje. Ključ pričvršćen i ostavljen na rotirajućem dijelu električnog alata može uzrokovati tjelesne ozljede.
- Nemojte rukovati alatom preko mogućnosti doseg. Uvijek držite ispravan stav nogu i ravnotežu. Tako ćete imati veću kontrolu nad alatom u neočekivanim situacijama.
- Pravilno se obucite. Ne nosite široku odjeću ili nakit. Kosu i odjeću držite dalje od pokretnih dijelova. Široka odjeća, nakit ili duga kosa mogu se uhvatiti u pokretne dijelove.
- Ako su predviđeni uređaji za spajanje uređaja za odvođenje i sakupljanje prašine, pravilno ih spojite i upotrebljavajte na ispravan način. Odvođenjem i sakupljanjem prašine mogu se smanjiti opasnosti povezane s prašinom.
- Ne dopustite da zbog znanja stečenog čestom upotrebom alata postanete preferano samoučereni i da zanemarite sigurnosna načela alata. Nepažljiva radnja može u djeliću sekunde prouzročiti teške ozljede.

### 4) Upotreba i održavanje električnog alata

- Nemojte silom djelovati na električni alat. Upotrijebite odgovarajući električni alat za vašu primjenu. Ispravno odabrani električni alat učinit će posao boljim i sigurnijim, brzinom za koju je osmišljen.
- Nemojte upotrebljavati električni alat ako ga ne možete uključiti i isključiti na prekidaču. Svaki električni alat kojim se ne može upravljati prekidačem opasan je i mora se popraviti.
- Prije bilo kakvih podešavanja, zamjene pribora ili spremanja električnog alata odspojite utikač s izvora napajanja i/ili skinite bateriju (ako je odvojiva) s električnog alata. Takve preventivne sigurnosne mjere smanjuju rizik od slučajnog pokretanja električnog alata.
- Isključene električne alate čuvajte izvan dohvata djece i ne dopuštajte osobama koje nisu upoznale s električnim alatom ili ovim uputama rukovanje električnim alatom. Električni alati opasni su u rukama neobučениh korisnika.
- Održavajte električne alate i pribor. Provjerite postoji li nepravilno poravnanje ili spoj pokretnih dijelova, slomljeni dijelovi i bilo koje drugo stanje koje može utjecati na rad električnog alata. Ako je električni alat oštećen, prije upotrebe ga pošaljite na popravak. Mnoge nesreće uzrokuju loše održavani električni alati.
- Alati za rezanje moraju biti oštri i čisti. Ispravno održavani alati za rezanje s oštirim reznim rubovima rjeđe zapinju u materijalu i lakši su za upravljanje.
- Upotrebljavajte električni alat, pribor, nastavke za alat i ostalo u skladu s ovim uputama, uzimajući u obzir radne uvjete i zahvate koje je potrebno izvesti. Upotreba električnog alata za primjene različite od onih za koje je alat namijenjen može dovesti do opasne situacije.
- Ručke i površine za hvatanje održavajte suhim i čistim, bez ulja i masti. Skliske ručke i površine za hvatanje ne omogućavaju sigurno rukovanje i kontrolu alata u neočekivanim situacijama.

### 5) Servis

- Vaš električni alat nema servisira osoba kvalificirana za popravak, rabeći pritom samo identične zamjenske dijelove. Time održavate sigurnost svog električnog alata.

## △ UPOZORENJE

Da biste smanjili rizike povezane s udarom brusnog proizvoda, podloške diska, radnog predmeta ili lomom alata, oštirim rubovima, opasnim vibracijama i opasnom bukom:

- Prije uporabe ovog alata s razumijevanjem pročitajte i slijedite sve sigurnosne informacije sadržane u ovim uputama. Sačuvajte ove upute za buduću uporabu.
- Samo ispravno obučeno kvalificirano osoblje smije servisirati ovaj alat.
- Ako tijekom rada alatom primijetite neobičnu buku ili vibracije, odmah prekinite rukovanje alatom i pregledajte postoje li na njemu istrošeni ili oštećeni dijelovi. Popravite ili zamijenite dio na koji sumnjate. Ako se neobičajena buka ili vibracije i dalje javljaju, obratite se tvrtki 3M. Pogledajte jamstvene upute.
- Prije uporabe pregledajte brusne proizvode i pribor kako biste utvrdili postoje li oštećenja. Ako su oštećeni, zamijenite ih novim brusnim proizvodima i priborom tvrtke 3M.
- Upotrijebite samo brusne materijale, pričvrсни mehanizam, sigurnosne značajke i dodatnu opremu koju isporučuju ili preporučuju 3M.
- Nikada nemojte rukovati ovim alatom bez postavljenih svih sigurnosnih uređaja u ispravnom radnom stanju.
- Zabranjeno je zaoblazanje ili onemogućavanje sigurnosne značajke komande za uključivanje/isključivanje alata tako da je ostavite u uključenom položaju.



- Ovim alatom ne smiju rukovati osobe koje za to nisu obučene.
- Alatom se ne smije rukovati u prisutnosti prolaznika.
- Operateri i drugo osoblje moraju uvijek nositi zaštitu za oči, uši i dišne putove kada se nalaze u radnom području alata ili dok rukuju ovim proizvodom. Slijedite sigurnosna pravila poslodavca za OZO ili lokalne/nacionalne standarde za zaštitne naočale i ostale zahtjeve za osobnu zaštitnu opremu.
- Nosite odgovarajuću zaštitnu odjeću uzimajući u obzir vrstu zahvata koji se obavlja.
- Obavezno je stalno nositi odgovarajuću zaštitu za oči.
- Zabranjene su preinake na ovom električnom alatu ili njegovim sigurnosnim značajkama. Preinake mogu smanjiti učinkovitost sigurnosnih mjera i povećati rizike za operatora.
- Osigurajte da je radni predmet dobro učvršćen.

#### **Kako biste smanjili rizike povezane sa požarom i eksplozijom:**

- Nemojte rukovati alatom u eksplozivnoj atmosferi, primjerice, u prisutnosti zapaljivih tekućina, plinova ili prašine. Brusni materijali prilikom obrade mogu stvoriti iskre, što rezultira paljenjem zapaljive prašine ili isparenja.
- Provjerite je li alat u ispravnom stanju.
- Upoznajte karakteristike materijala na kojem radite. Informacije o mogućoj opasnosti od stvaranja požara potražite u sigurnosno-tehničkom listu materijala radnog predmeta.

#### **Da biste smanjili rizike povezane s letjećim česticama brusnog materijala ili dijelova:**

- Nepravilno zategnuti brusni materijal, pričvrсни mehanizam, sigurnosne značajke ili pribor mogu prouzročiti štetu na alatu, proizvodu i/ili obratku i moguće ozljede rukovatelja ili osoba u blizini.
- Provjerite je li maksimalna brzina rada za odgovarajući brusni materijal i/ili pribor jednaka ili veća od nazivne brzine električnog alata.

#### **Da biste smanjili rizike povezane s gutanjem prašine ili izlaganjem očiju/kože:**

- Prašina i isparenja koja nastaju upotrebom električnih alata mogu uzrokovati razne bolesti (na primjer: rak, urođene mane, astmu i/ili dermatitis); od ključne je važnosti procjena rizika od ovih opasnosti i provedba odgovarajućih kontrola.
- Procjena rizika treba uključivati prašinu koja nastaje uporabom alata i potencijal za podizanje postojeće prašine.
- Kako biste smanjili emisije prašine ili dima, električnim alatom rukuje i održavajte ga na način preporučen u ovim uputama.
- Pri stvaranju prašine ili isparenja, prioritet je riješiti ih na mjestu emisije.
- Sve ugrađene značajke ili pribor za prikupljanje, uklanjanje ili suzbijanje prašine ili isparenja u zraku potrebno je upotrebljavati i održavati na pravilan način i u skladu s uputama proizvođača.
- Kako biste spriječili nepotrebno povećanje stvaranja prašine ili isparenja, odaberite, održavajte i zamjenjujte potrošni materijal na način preporučen u ovim uputama.
- Upotrebljavajte zaštitu za dišne putove prema uputama poslodavca i prema propisima o zaštiti na radu.
- Upotrebljavajte sustave za prikupljanje prašine ili lokalni ispuh, na način naveden u sigurnosno-tehničkom listu materijala obrade. Nosite odobrenu zaštitnu opremu za zaštitu dišnih putova i zaštitu očiju i kože.
- Povremeno očistite sve prolaze zraka i područje iznad podloške diska i ispod poklopa ispuhivanjem suhim komprimiranim zrakom. Sve plastične dijelove treba čistiti mekom vlažnom krpom. Za čišćenje plastičnih dijelova nikada nemojte koristiti otapala.
- Nosite zaštitne naočale prilikom rukovanja uređajem s komprimiranim zrakom.
- Nepoštivanje ovih upozorenja može rezultirati ozbiljnim oštećenjem pluća i/ili tjelesnim ozljedama.

#### **Kako biste smanjili rizike povezane s opasnim vibracijama:**

- Prekinite rukovanje električnim alatom kada osjetite nelagodnu u prstima, šakama, rukama, ramenima, vratu ili drugim dijelovima tijela.
- Ako primijetite utrnulost, trnce, bol, bijeljenje kože ili neugodan osjećaj u šakama/zglobovima, odmah prekinite rukovanje alatom i potražite liječničku pomoć. Prekomjerno izlaganje vibracijama pri ponavljanom radu/kretanjima može prouzročiti oštećenje žilava i protok krvi u šakama i rukama.
- Alat držite laganim, ali sigurnim hvatom uzimajući u obzir potrebne sile reakcije ruke, jer je rizik od vibracija uglavnom veći kada je sila hvatanja veća.

#### **Kako biste smanjili rizike povezane s opasnom bukom:**

- Nezaštićena izloženost visokoj razini buke može uzrokovati trajna oštećenja sluha, gubitak sluha i druge probleme poput tinitusa (zvonjava, zujanje, zviždanje ili šum u ušima).
- Tijekom rukovanja ovim alatom uvijek nosite zaštitu za sluh. Slijedite sigurnosna pravila vašeg poslodavca ili lokalne/nacionalne standarde za zahtjeve na osobnu zaštitnu opremu.
- Upotrijebite odgovarajuće mehanizme za smanjenje vibracija radnog predmeta. Uključujući i, ali ne ograničavajući se na, amortizirajuće materijale radne podloge.

#### **Kako biste smanjili rizike povezane radom s ovješnim teretima:**

- Prilikom rada s ovješnim teretima nosite sigurnosnu kacigu i zaštitu od padajućih krhotina.
- Ako radite na platformi, budite svjesni okoline i osoba u blizini koje se nalaze ispod mjesta na kojem brusite.

## ⚠ UPOZORENJE

#### **Da biste smanjili rizike povezane s oštećenjem kože, opeklinama, rezanjem i porezotinama, uklještenjem ili prignječanjem:**

- Držite ruke, kosu, nakit, šalove i široku odjeću podalje od rotirajućeg dijela alata.
- Pri radu s alatom nosite odgovarajuće zaštitne rukavice.
- Zabranjeno je dodirivati rotirajuće dijelove tijekom rada.
- Alat držite na pravilan način. Budite spremni reagirati na uobičajene ili nagle pokrete – potrebne su vam slobodne obje ruke za rukovanje alatom.
- Upotrebljavajte isključivo maziva koja preporučuje proizvođač ili ih odredi tvornica.

## ⚠ OPREZ

#### **Da biste smanjili rizike povezane s letjećim česticama brusnog materijala ili dijelova:**

- Budite pažljivi pri pričvršćivanju brusnih proizvoda, pričvrsnog mehanizma, sigurnosnih značajki ili pribora. Slijedite upute kako biste prije uporabe bili sigurni u to da su čvrsto pričvršćeni, poravnati i u ispravnom radnom stanju.
- Nikada nemojte previše zatezati brusni materijal, pričvrсни mehanizam, sigurnosne značajke ili pribor.
- Nemojte uključivati slobodnu vrtnju alat bez prethodnog pregleda alata, brusnog proizvoda, pričvrsnog mehanizma, sigurnosnih značajki i pribora.
- Nemojte dopustiti da se alat uključi slučajno.
- Nikada nemojte usmjeravati ovaj proizvod u smjeru sebe ili druge osobe.

#### **Kako biste smanjili rizike povezane sa zagadjenjem okoliša:**

- Odložite u otpad svu prašinu obrade i oštećeni brusni materijal u skladu sa svim važećim propisima i/ili sigurnosno-tehničkim listom materijala.
- Ne bacajte električni alat u kućanski otpad! U skladu s Europskom direktivom 2002/96/EZ o otpadnoj električnoj i elektroničkoj opremi (OEEO) i njenom prijevodu u važeće nacionalne zakone, rabljeni električni alati moraju se sakupljati odvojeno i reciklirati na ekološki prihvatljiv način.
- Odvojeno prikupljanje rabljenih proizvoda i ambalaže omogućuje recikliranje materijala. Upotreba recikliranih materijala pomaže u sprečavanju zagađenja okoliša i smanjuje potražnju za sirovinama.

## Upute za uporabu

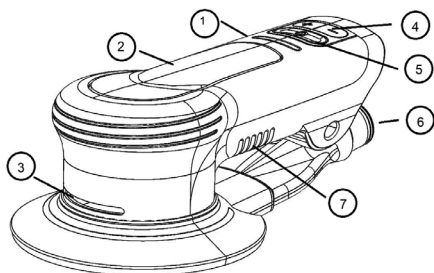

Sl. 1

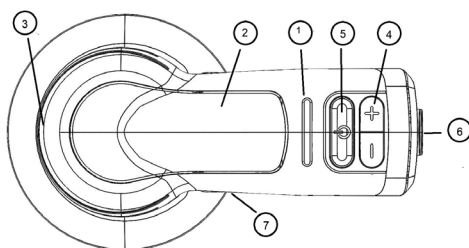

Sl. 2

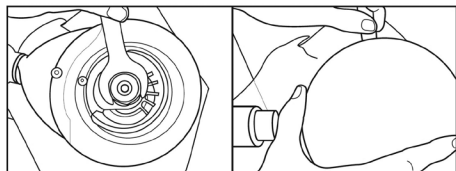

Sl. 3

1	LED zaslon
2	Ručica za uključivanje
3	Izlaz za otvor za hlađenje
4	Regulacija brzine
5	Uključivanje/isključivanje napajanja
6	Priključak crijeva za prašinu
7	Ulaz za otvor za hlađenje

### PRIJE RUKOVANJA

Alat je osmišljen kao ručni alat. Uvijek se preporuča da prilikom rukovanja alatom operateri stoje na čvrstom podu, u sigurnom položaju s čvrstim hvatom i stabilnim stavom nogu. Imajte na umu da brusilica može proizvesti reaktivni okretni moment.

### PRIKLJUČIVANJE DISKOVA (pogledajte sliku 4.)

3M™ diskovi posebno su konstruirani za uparivanje s 3M™ električnom kružnom orbitalnom brusilicom. Nepravilni diskovi mogu uzrokovati oštećenje alata i radnog predmeta.

1. Isključite alat na prekidaču i odspojite ga iz 100 – 130 V AC ili 220 – 240 V AC utičnice.
2. Osigurajte osovinu ključem za disk isporučeni s alatom i pričvrstite disk. Čvrsto ručno zategnite. Nemojte previše zategnuti.
3. Da biste skinuli disk, umetnite ključ za disk između diska i poklopca. Pričvrstite osovinu ključem za disk i odvrnite disk.

### "NAČIN "RAD" (pogledajte slike 1 i 3)

Priključite alat na napajanje 100 – 130 V AC ili 220 – 240 V AC. Trenutačno je u načinu rada „Mirovanje“. Ovaj način sprečava pokretanje alata pri slučajnom pritisku ručice.

1. Pritisnite prekidač za uključivanje/isključivanje za uključivanje alata. LED zaslon pokazat će da je alat u načinu "Rad" i odgovorit će na pritisak na ručicu za uključivanje ili gumba „+/-“ za regulaciju brzine. Postavka brzine alata je ili 10000 o/min ili brzina odabrana tijekom prethodne uporabe ako alat od tada nije isključen s napajanja izmjeničnom strujom.
2. Pritisnite jednom gumb „+“ ili „-“ za promjenu brzine u koracima od 1000 o/min. Na LED zaslonu prikazat će se postavke povećanja i smanjenja brzine brojem osvijetljenih LED segmenata.
3. Alat se sada može normalno koristiti. Kada je alat u načinu „Rad“, gumbi „+“ i „-“ mogu se upotrijebiti za povećavanje i smanjivanje brzine alata u bilo kojem trenutku.

### POKRETANJE I ZAUSTAVLJANJE BRUSILICE (Provjerite je li disk ispravno pričvršćen na alat te je li disk ispravne veličine i tipa.)

1. Provjerite je li na podlošku diska pričvršćen ispravni brusni disk.
2. Pritisnite gumb „+“ ili „-“ za postavljanje željene brzine. Postavite alat na površinu koja se brusi. Provjerite je li brusni disk ravan na površini obratka.
3. Pritisnite ručicu za uključivanje kako biste pokrenuli alat. Držite alat čvrsto kako biste zadržali kontrolu. Umjerenom pritiskom rukom kako bi brusni disk ostao na površini obratka. Ako vam se čini da je alatom teško upravljati na površini koju brusite, slabije pritisnite alat rukom ili povećajte postavku brzine alata.

### MAKSIMALNA FUNKCIJA BRZINE

3M™ električna kružna orbitalna brusilica ima unaprijed zadane vrijednosti maksimalne brzine (4000 – 10000 o/min).

Kad je alat uključen, postavka brzine pohranjena je do isključivanja napajanja. Kada se napajanje isključi, postavka će se pri ponovnom uključivanju vratiti na vrijednost od 10000 o/min.

### SUSTAVI ZA ZAŠTITU OD PREOPTEREĆENJA

3M električna kružna orbitalna brusilica ima dva sustava za zaštitu od preopterećenja i pregrijavanja.

## Sustav zaštite od preopterećenja sile pritiska

Brusilica može kontrolirati i održavati zadanu maksimalnu brzinu prema povećanju ili smanjenju pritiska ruke korisnika na alat tijekom uporabe. Tijekom razdoblja prekomjernog pritiska ruke na alat trepat će LED svjetla upozorenja korisniku alata. Kontinuirani snažni pritisak ruke ne smije biti veći od približno 30 N.

## Sustav za zaštitu od pregrijavanja

Alat ima mogućnost praćenja temperature. Ako temperatura dosegne štetnu razinu, alat će prijeći u zaštitni način rada koji će ograničiti brzinu i izlaznu snagu dok se ponovno ne postigne normalna temperatura.

## ČIŠĆENJE

1. Povremeno očistite sve prolaze zraka i područje iznad podloške diska i ispod poklopca ispuhivanjem suhim komprimiranim zrakom. Sve plastične dijelove treba čistiti mekom vlažnom krpom. Za čišćenje plastičnih dijelova NIKADA nemojte koristiti otapala.
2. Nosite zaštitne naočale prilikom rukovanja uređajem s komprimiranim zrakom.

## INFORMACIJE O ZDRAVLJU I SIGURNOSTI

**Odricanje od odgovornosti:** 3M industrijski i profesionalni proizvodi namijenjeni su, označeni i pakirani za prodaju obučanim industrijskim i profesionalnim kupcima za upotrebu na radnom mjestu. Ako na primjenjivoj ambalaži ili literaturi nije drugačije navedeno, ti proizvodi nisu namijenjeni, označeni ili pakirani za prodaju ili upotrebu običnim potrošačima (npr. za kućnu ili osobnu uporabu, za osnovnu ili srednju školu, rekreaciju/sport ili drugu upotrebu koja nije opisana u primjenjivoj ambalaži ili literaturi proizvoda) i moraju se odabrati i upotrebljavati u skladu s važećim zdravstvenim i sigurnosnim propisima i standardima (npr. OSHA za SAD, ANSI), kao i s cjelokupnom literaturom o proizvodu, uputama za korisnike, upozorenjima i ostalim ograničenjima, a korisnik mora poduzeti sve radnje potrebne za usklađivanje sa svim opozivima, terenskim radnjama ili drugim obavijestima o upotrebi proizvoda. **Zloupotreba 3M industrijskih i profesionalnih proizvoda može rezultirati ozljedama, bolestima, smrću ili materijalnom štetom.** Za pomoć pri odabiru i uporabi proizvoda obratite se svom stručnjaku za zaštitu na lokaciji, inženjeru za zdravlje u industriji ili drugom stručnjaku za predmetno pitanje. Više informacija o proizvodu potražite na web-mjestu [www.3M.com](http://www.3M.com).

## INFORMACIJE O ODLAGANJU

### Sukladno Direktivi o otpadnoj električnoj i elektroničkoj opremi (OEE0)

- Ne odlažite električne uređaje kao nesortirani komunalni otpad, koristite odvojena postrojenja za prikupljanje otpada.
- Za informacije o dostupnim sustavima prikupljanja otpada obratite se lokalnom zakonodavnom tijelu.
- Ako se električni uređaji bacaju na odlagališta otpada ili smetlišta, opasne tvari mogu procuriti u podzemnu vodu i ući u prehrambeni lanac, šteteći vašem zdravlju i dobrobiti.
- Prilikom zamjene starih uređaja novim prodavač je zakonski obavezan besplatno zbrinuti vaš stari uređaj u otpad.



### Izjava o sukladnosti Federalne komisije za komunikacije (FCC)

**VAŽNA NAPOMENA:** Ova je oprema testirana i utvrđeno je da udovoljava ograničenjima za digitalni uređaj klase A, u skladu s dijelom 15 FCC pravila. Ova su ograničenja osmišljena kako bi pružila razumnu zaštitu od štetnih smetnji kada oprema radi u komercijalnom okruženju. Ova oprema generira, upotrebljava i može zračiti radiofrekvencijsko zračenje te može, ako se ne instalira i ne upotrebljava u skladu s uputama za uporabu, uzrokovati štetne smetnje u radiokomunikacijama. Rad ove opreme u stambenom naselju vjerojatno će prouzročiti štetne smetnje. U tom slučaju korisnik mora ispraviti smetnje o svom trošku.

**OBAVIJEST:** Izmjene ili preinake koje strana koja je odgovorna za usklađenost nije izričito odobrila mogu lišiti prava korisnika na upravljanje opremom.

**Jamstvo i ograničeni pravni lijek:** 3M jamči ispravnost ovog alata u izradi i materijalima u normalnim uvjetima rada jednu (1) godinu od datuma kupnje. 3M NE DAJE NIKAKVA DRUGA IZRIČITA NITI PODRAZUMIJEVANA JAMSTVA, UKLJUČUJUĆI, NO NE OGRANIČENO NA BILO KAKVA IMPLICIRANA JAMSTVA ILI UVJETE VEZANE UZ POGODNOST ZA TRŽIŠTE, PRIKLADNOST ZA ODREĐENU SVRHU ILI KOJI PROIZLAZE IZ TIJEKA TRANSAKCIJE, OBIČAJA ILI PRIMJENE TRGOVAČKE PRAKSE. Mnogi čimbenici izvan kontrole tvrtke 3M, a koje jedino zna i kontrolira korisnik, mogu utjecati na uporabu i radnu sposobnost 3M proizvoda u određenoj primjeni. Kao rezultat toga, korisnik je isključivo odgovoran za procjenu proizvoda i utvrđivanje je li prikladan i pogodan za korisničku primjenu, uključujući provođenje procjene opasnosti na radnom mjestu i pregled svih primjenjivih propisa i standarda (npr. OSHA, ANSI itd.). Netočna procjena, odabir i uporaba 3M proizvoda i odgovarajućih sigurnosnih proizvoda ili neuspunjavanje svih važećih sigurnosnih propisa može rezultirati ozljedama, bolestima, smrću i/ili štetama na imovini. Korisnik mora rukovati alatom u skladu sa svim primjenjivim uputama za uporabu, sigurnosnim mjerama i drugim postupcima navedenim u uputama za rad kako bi imao pravo na pokrivenost jamstvom. 3M neće imati nikakvu obvezu popraviti ili zamijeniti bilo koji alat ili dio koji se pokvari zbog uobičajenog trošenja, neodgovarajućeg ili nepravilnog održavanja, neadekvatnog čišćenja, ne-podmazivanja, nepravilnog radnog okruženja, nepravilnih instalacija, pogreške rukovatelja ili pogrešne uporabe, izmjene ili modifikacije, pogrešnog održavanja, nedostatka razumne skrbi ili zbog bilo kojeg slučajnog uzroka. Ako se alat ili bilo koji njegov dio u ovom jamstvenom razdoblju pokvare, vaš ekskluzivni pravni lijek i jedina obveza tvrtke 3M bit će, po izboru tvrtke 3M, popraviti ili zamijeniti alat ili nadoknaditi plaćeni iznos.

**Ograničenje odgovornosti:** Osim gore navedenog ograničenog pravnog lijeka, osim u mjeri zabranjenoj zakonom, tvrtka 3M neće biti odgovorna za bilo kakav gubitak ili štetu koja proizlazi ili je povezana s proizvodom tvrtke 3M, izravnim, neizravnim, posebnim, slučajnim ili posljedičnim (uključujući, ali ne ograničavajući se na, izgubljeni zarad ili poslovne prilike), bez obzira na zakonsku ili pravičnu nadležnost, uključujući, ali ne ograničavajući se na, jamstvo, ugovaranje, nepažnju ili objektivnu odgovornost.

**Slanje zahtjeva pod jamstvom:** Obratite se prodavaču prilikom podnošenja zahtjeva pod jamstvom u skladu s gore navedenim ograničenjima. Napominjemo da svi zahtjevi pod jamstvom podliježu odobrenju proizvođača. Obavezno čuvajte račun na sigurnom mjestu. Morate ga priložiti prilikom podnošenja zahtjeva pod jamstvom, u roku od 1 godine od datuma kupnje. Za dodatnu pomoć nazovite 1-800-362-3550 (odaberite opciju 3, a zatim opciju 5).

**Popravak proizvoda nakon isteka jamstva:** Popravak 3M brusnih električnih alata koji nisu pod jamstvom dostupan je putem tvrtke 3M ili ovlaštenog predstavnika za popravak alata tvrtke 3M. Za više informacija obratite se svom prodavaču 3M brusnih električnih alata ili nazovite 1-800-362-3550.



Abrasive Systems Division  
3M Center  
St. Paul, MN 55144-1000 SAD  
[www.3M.com/hr](http://www.3M.com/hr)

© 3M 2021.  
3M je zaštitni znak tvrtke 3M.  
34-8727-4332-2

# Български език

Превод на оригиналната инструкция / Оригинален език английски

## РЪКОВОДСТВО ЗА УПОТРЕБА НА ЕЛЕКТРИЧЕСКИ ЕКСЦЕНТЪРШЛАЙФ

127 mm (5 in), 152 mm (6 in)

4000/мин – 10 000/мин (оборота в минута)

100 – 130 V AC 60 Hz, 220 – 240 V AC 50-60 Hz

### Важна информация за безопасност

Моля, прочетете, разберете и спазвайте цялата информация за безопасност, съдържаща се в тези инструкции, преди да използвате инструмента. Запазете тези инструкции за бъдеща справка.

### Предназначение

Този електроинструмент е предназначен за употреба в промишлена среда и само от квалифицирани, обучени специалисти в съответствие с инструкциите в настоящото ръководство. Този електроинструмент е проектиран да се използва с дискова подложка и подходящ абразив за шлайфане на метали, дърво, камък, пластмаси и други материали. Той трябва да се използва само за такива приложения за шлайфане и в рамките на посочения капацитет и номинални параметри. С този инструмент може да се използват само аксесоари, конкретно препоръчани от 3M. Използването по какъвто и да е друг начин или с други аксесоари може да доведе до опасни условия на работа.

Не използвайте инструмента във вода или при прекалено мокро приложение.

Не използвайте дискови подложки, които имат максимални обороти или максимален брой операции в минута по-малко от номиналните обороти или операции в минута на инструмента. Никога не използвайте дискови подложки, които имат тегло и/или размер, различни от конкретното предназначение на инструмента.

#### Обяснение на сигналната дума и последици

- ⚠ ПРЕДУПРЕЖДЕНИЕ:** Указва потенциално опасна ситуация, която, ако не бъде избегната, може да доведе до смърт или сериозни наранявания и/или имуществени щети.
- ⚠ ВНИМАНИЕ:** Указва потенциално опасна ситуация, която, ако не бъде избегната, може да доведе до леки или умерени наранявания и/или имуществени щети.
- ⚠ ЗАБЕЛЕЖКА:** Указва ситуация, която, ако не бъде избегната, може да доведе до имуществени щети.

#### Обобщение на знаците за съответствие и сертифициране на устройството



#### Обобщение на етикетите на устройството, съдържащи информация за безопасност

	<b>⚠ ПРЕДУПРЕЖДЕНИЕ: ПРОЧЕТЕТЕ И РАЗБЕРЕТЕ РЪКОВОДСТВОТО ЗА УПОТРЕБА, ПРЕДИ ДА ИЗПОЛЗВАТЕ ИНСТРУМЕНТА.</b>
	<b>⚠ ПРЕДУПРЕЖДЕНИЕ: Винаги носете одобрена защита на очите</b>
	<b>⚠ ПРЕДУПРЕЖДЕНИЕ: Винаги носете одобрена защита на слуха</b>
	<b>ЗАЩИТА С ПРЕСТИЛКА</b>
	<b>ЗАЩИТА С МАСКА СРЕЩУ ПРАХ</b>
	<b>ЗАЩИТА С ШЛЕМ ЗА ЛИЦЕ</b>
	<b>ЗАЩИТА С РЪКАВИЦИ</b>
	<b>Знак за изхвърляне по OEEO</b>

Прочетете информационните листове за безопасност (ИЛБ), преди да използвате каквито и да било материали.



Свържете се с доставчиците на обработваните и абразивните материали за копие от ИЛБ, ако не разполагате с такова.

### ⚠ ПРЕДУПРЕЖДЕНИЕ!

Излагане на ПРАХ, получен от обработван детайл и/или абразивни материали, може да доведе до увреждане на белите дробове и/или до други физически увреждания. Използвайте прахуловител или локална сукателна система, както е посочено в ИЛБ. Носете одобрена от държавните органи дихателна защита и защита на очите и кожата.

Неспазването на това предупреждение може да доведе до сериозно увреждане на белите дробове и/или физическо увреждане.



## ▲ ОБЩИ ПРЕДУПРЕЖДЕНИЯ ЗА БЕЗОПАСНОСТ НА ЕЛЕКТРОИНСТРУМЕНТА

**▲ ПРЕДУПРЕЖДЕНИЕ:** Прочетете всички предупреждения за безопасност и инструкции. Неспазването на предупрежденията и инструкциите може да доведе до токов удар, сериозно нараняване.

Запазете всички предупреждения и инструкции за бъдещи справки. Терминът „електроинструмент“ в предупрежденията се отнася за вашия електроинструмент, захранван от електрическата мрежа (с кабел) или от акумулатор (без кабел).

### 1) Безопасност на работното място

- Поддържайте работното място чисто и добре осветено. Развърнати или тъмни места са предпоставка за инциденти.
- Не използвайте електроинструментите във взривоопасна атмосфера, например в присъствието на запалими течности, газове или прах. Електроинструментите създават искри, които може да възпламенят праха или изпаренията.
- Дръжте деца и странични наблюдатели далеч, докато работите с електроинструмента. Разсейването може да доведе до загуба на контрол.

### 2) Електрическа безопасност

- Щепселите на електрическите инструменти трябва да съответстват на контакта. Никога не модифицирайте щепсела по никакъв начин. Не използвайте адаптерни щепсели със заземени електроинструменти. Немодифицираните щепсели и съответстващи контакти ще намалят риска от токов удар.
- Избягвайте контакт на тялото със заземени повърхности, като например тръби, радиатори, конвектори и хладилници. Има повишен риск от токов удар, ако тялото ви е заземено.
- Не излагайте електроинструментите на дъжд или мокри условия. Попадането на вода в електроинструмент ще увеличи риска от токов удар.
- Използвайте кабела по предназначение. Никога не използвайте кабела за носене, дърпане или изключване на електроинструмента. Пазете кабела далеч от топлина, масло, остри ръбове или движещи се части. Повредените или заплетени кабели увеличават риска от токов удар.
- Когато работите с електроинструмент на открито, използвайте удължителен кабел, подходящ за употреба на открито. Използването на кабел, подходящ за употреба на открито, намалява риска от токов удар.
- Ако експлоатацията на електроинструмент на влажно място е неизбежна, използвайте устройства за диференциална защита (RCD), прекъсвач на късо съединение (GFCI) или автоматичен прекъсвач (ELCB). Използването на RCD, GFCI или ELCB намалява риска от токов удар.

### 3) Лична безопасност

- Бъдете нащрек, внимавайте какво правите и използвайте здрав разум, когато работите с електроинструмент. Не използвайте електроинструмент, докато сте уморени или под въздействието на наркотици, алкохол или лекарства. Момент на невнимание при работа с електроинструменти може да доведе до сериозно нараняване.
- Използвайте лични предпазни средства. Винаги носете защита на очите. Защитното оборудване, като например маска за прах, непълзящи се предпазни обувки, твърда шапка или защита на слуха, използвано за съответните условия, ще ограничи нараняванията.
- Предотвратявайте неволно стартиране. Уверете се, че превключателят е в изключено положение, преди да свържете към източника на захранване и/или батерията, да вземете или да носите инструмента. Носенето на електроинструменти с пръст върху превключателя или подаване на захранване към електроинструментите, които са включени, е предпоставка за инциденти.
- Отстранете всякакви регулиращи или гачни ключове, преди да включите електрическия инструмент. Гачен или друг ключ, останал приклепен към въртящата се част на електроинструмента, може да доведе до нараняване.
- Не се протагайте. Поддържайте правилна опора на краката и равновесие през цялото време. Това позволява по-добър контрол на електроинструмента в неочаквани ситуации.
- Облечете се подходящо. Не носете широки дрехи или бижута. Дръжте косата и дрехите си далеч от движещи се части. Широки дрехи, бижутата или пуснатата коса могат да се закачат в движещи се части.
- Ако са предоставени устройства за свързване на съоръжения за отвеждане и улавяне на прах, се уверете, че са свързани и се използват правилно. Използването на прахосушител може да намали свързаните с праха опасности.
- Не позволявайте познаването, придобито от честото използване на инструменти, да предизвиква у вас самодоволство и да игнорирате принципите за безопасност на инструментите. Небрежно действие може да причини сериозно нараняване в рамките на част от секундата.

### 4) Използване и грижа за електроинструмента

- Не прилагайте сила върху електрическия инструмент. Използвайте правилния електроинструмент за вашето приложение. Правилният електроинструмент ще свърши работата по-добре и по-безопасно със скоростта, за която е проектиран.
- Не използвайте електроинструмента, ако превключателят не го включва и изключва. Електроинструмент, който не може да се управлява с превключателя, е опасен и трябва да бъде ремонтиран.
- Издадете щепсела от източника на захранване и/или издадете батерията от електроинструмента, ако е сваляема, преди да извършвате настройки, смяна на аксесоари или съхранение на електроинструменти. Такива превантивни мерки за безопасност намаляват риска от случайно стартиране на електроинструмента.
- Съхранявайте неизползваните електроинструменти на място, недостъпно за деца, и не позволявайте на лица, които не са запознати с електроинструмента или с тези инструкции, да работят с него. Електроинструментите са опасни в ръцете на необучени потребители.
- Поддържайте електроинструментите и аксесоарите. Проверявайте за разместване или заяждане на движещи се части, счупване на части и всякакви други състояния, които може да повлияят на работата на електроинструмента. Ако е повреден, електроинструментът трябва да се ремонтира преди употреба. Много инциденти са причинени от лошо поддържани електроинструменти.
- Поддържайте режещите инструменти остри и чисти. Правилно поддържаните режещи инструменти с остри режещи ръбове е по-малко вероятно да заядат и са по-лесни за управление.
- Използвайте електроинструмента, аксесоарите, кракнинците за инструмента и др. в съответствие с тези инструкции, като вземате предвид условията на работа и дейността, която трябва да се извършва. Използването на електроинструмента за дейности, различни от предвидените, може да доведе до опасна ситуация.
- Поддържайте дръжките и захващащите повърхности сухи, чисти и без наличие на масло и грес. Хлъзгавите дръжки и захващащи повърхности не позволяват безопасно боравене и управление на инструмента в неочаквани ситуации.

### 5) Обслужване

- Електроинструментът трябва да се обслужва от квалифициран ремонтен специалист, като се използва само идентични резервни части. Това ще гарантира запазване на безопасността на електроинструмента.

## ▲ ПРЕДУПРЕЖДЕНИЕ

За да намалите рисковете, свързани с въздействието от счупване на абразивния продукт, дисковата подложка, обработвания детайл или инструмента, остри ръбове, опасни вибрации и опасен шум:

- Прочетете, разберете и спазвайте информацията за безопасност, съдържаща се в тези инструкции, преди да използвате инструмента. Запазете тези инструкции за бъдеща справка.
- Обслужването на този инструмент трябва да се разрешава само на подходящо обучен персонал.
- Ако забележите някакъв необичаен шум или вибрации при работа с инструмента, незабавно прекратете използването му и проверете за износени или повредени компоненти.
- Коригирайте или заменете съмнителния компонент. Ако все още има необичаен шум или вибрации, се свържете с 3М. Вижте инструкциите за гаранция.
- При употреба проверете абразивния продукт и аксесоарите за възможни повреди. Ако са повредени, заменете ги с нов абразивен продукт и аксесоари, предлагани от 3М.
- Използвайте само абразивни продукти, елементи за закрепване, предпазни компоненти и аксесоари, доставени или препоръчани от 3М.
- Никога не работете с този инструмент, без всички предпазни компоненти да са поставени на място и да са в изправно работно състояние.
- Никога не заобикаляйте и не дезактивирайте предпазните компоненти на устройството за стартиране/спиране, така че да е във включено положение.
- Никога не позволявайте този инструмент да се използва от необучени хора.

- Инструментът не трябва да се използва в присъствието на странични наблюдатели.
- Операторите и останалият персонал трябва винаги да носят предпазни средства за очите, ушите и дихателните пътища, когато са в работната зона или докато работят с този продукт. Следвайте политиката за безопасност на вашия работодател за ЛПС или местните/националните стандарти за предпазни очила и други изисквания за лични предпазни средства.
- Носете защитно облекло, като вземете предвид вида на дейността, която се извършва.
- По всяко време трябва да се носи подходяща защита на очите.
- Не модифицирайте този електронинструмент или предпазните компоненти. Модификациите може да намалят ефективността на мерките за безопасност и да увеличат рисковете за оператора.
- Уверете се, че обработваният детайл е добре закрепен.

#### **За да намалите рисковете, свързани с пожар и/или експлозия:**

- Не използвайте инструмента във взривоопасна атмосфера, например в присъствието на запалими течности, газове или прах. Абразивите могат да създават искри при обработка на материал, което води до възпламеняване на запалимия прах или изпирания.
- Уверете се, че инструментът е в изправно работно състояние.
- Вземете предвид обработвания материал. Вижте ИЛБ на обработвания материал относно потенциала за създаване на опасност от пожар или експлозия.

#### **За да намалите рисковете, свързани с отхвървяване на абразивен продукт или чисти:**

- Недостатъчно затегнатият абразивен продукт, елемент за закрепване, предпазен компонент или аксесоар може да причини повреда на инструмента, продукта и/или обработвания детайл и евентуални наранявания на оператора или страничните лица.
- Проверете дали максималната работна скорост на съответния абразив и/или аксесоар е равна или по-висока от номиналната скорост на електронинструмента.

#### **За да намалите рисковете, свързани с опасно поглъщане на прах или излагане на очите/кожата:**

- Прах и изпирания, образувани при използване на електронинструменти, могат да причинят влошаване на здравето (например: рак, вродени дефекти, астма и/или дерматит); оценката на риска от тези опасности и прилагането на подходящи мерки за контрол е от съществено значение.
- Оценката на риска трябва да включва прах, получен от използването на инструмента, и потенциала за преместване на съществуващ прах.
- Работете и поддържайте електронинструмента, както е препоръчано в тези инструкции, за да сведете до минимум емисиите на прах или дим.
- Когато се получава прах или изпирания, най-важен е контролът в точката на изпускане на емисии.
- Вочки вградени компоненти или аксесоари за улавяне, отвеждане или потискане на праха или изпиранията във въздуха трябва да се използват правилно и да се поддържат в съответствие с инструкциите на производителя.
- Изберете, поддържайте и подменяйте консуматива, както е препоръчано в тези инструкции, за да предотвратите ненужно увеличаване на праха или изпиранията.
- Използвайте дихателна защита според указанията на вашия работодател и според изискванията на правдата за здравословни и безопасни условия на труд.
- Използвайте прахуловител или местна смукателна система, както е посочено в ИЛБ на обработвания материал. Носете одобрена от държавните органи дихателна защита и защита на очите и кожата.
- Периодично почиствайте всички въздушни канали, зоната над дисковата подложка и под капака със сух стъстен въздух. Всички пластмасови части трябва да се почистват с мека влажна кърпа. Никога не използвайте разтворители за почистване на пластмасови части.
- Носете предпазни очила, докато използвате стъстен въздух.
- Неспазването на тези предупреждения може да доведе до сериозно увреждане на белите дробове и/или физическо увреждане.

#### **За да намалите рисковете, свързани с опасни вибрации:**

- Прекратете използването на електронинструмента, когато чувствате дискомфорт в пръстите, китките, ръцете, раменете, врата или други части на тялото си.
- Ако почувствате скованост, изтръпване, болка, побеляване на кожата или някакъв допълнителен дискомфорт в ръката/китката, спрете работата незабавно и потърсете медицинска помощ. Препремерното излагане на вибрации от повтаряща се работа/движение може да доведе до инвалидизиращо увреждане на нервите и кръвоснабдяването на китките и ръцете.
- Дръжте инструмента с лек, но сигурен захват, отчитайки необходимите сили на реакция на ръката, тъй като рискът от вибрации обикновено е по-голям, когато силата на захващане е по-голяма.

#### **За да намалите рисковете, свързани с опасен шум:**

- Незащитеното излагане на високи нива на шум може да причини трайна, инвалидизираща загуба на слуха и други проблеми, като например шум в ушите (звънене, жужене, свирене или бръмчене в ушите).
- Винаги носете защита на слуха, докато работите с този инструмент. Следвайте политиката за безопасност на вашия работодател или местните/националните стандарти за изискванията за лични предпазни средства.
- Използвайте подходящи мерки за контрол, за да намалите вибрациите на обработвания детайл. Включително, но не само, обработвани материали, които поглъщат вибрациите.

#### **За да намалите рисковете, свързани с работа над главата:**

- При работа над главата носете предпазна каска и защитете от падащи отломки.
- Внимавайте за заобикалящата среда и страничните наблюдатели под шлифовъчното приложение, ако работите на платформата.

## ▲ ПРЕДУПРЕЖДЕНИЕ

#### **За да намалите рисковете, свързани с кожно ожулване, изгаряне, порязване и разкъсване, заклещване или заплитане:**

- Пазете ръцете, косата, бижутата, колиетата и облеклото далеч от въртящата се част на инструмента.
- Носете подходящи защитни ръкавици, докато работите с инструмента.
- По никакъв повод не докосвайте въртящите се части по време на работа.
- Дръжте инструмента правилно. Бъдете готови и с двете си ръце да противодействате на нормални или внезапни движения.
- Използвайте само смазочни материали, препоръчани от производителя или определени от обекта.

## ▲ ВНИМАНИЕ

#### **За да намалите рисковете, свързани с отхвървяване на абразивен продукт или чисти:**

- Внимавайте при закрепването на абразивни продукти, елементи за закрепване, предпазни компоненти и аксесоари, като следвате инструкциите, за да сте сигурни, че са добре закрепени, подравнени и в пълна изправност преди употреба.
- Никога не затегайте прекалено абразивния продукт, елементите за закрепване, предпазните компоненти или аксесоарите.
- Никога не въртете инструмента свободно, без да проверите инструмента, абразивния продукт, елементите за закрепване, предпазните компоненти и аксесоарите.
- Не позволявайте инструментът да бъде стартиран неволно.
- Никога не насочвайте този продукт към себе си или към друг човек.

#### **За да намалите рисковете, свързани със замърсяване на околната среда:**

- Изхвърлете целия технологичен прах и засегнатия абразив в съответствие с всички приложими разпоредби и/или ИЛБ за материала.
- Не изхвърляйте електронинструменти при битовите отпадъци! В съответствие с европейската Директива 2002/96/ЕО относно отпадъците от електрическо и електронно оборудване и транспонирането в националното законодателство използваните електронинструменти трябва да се събират отделно и да се рециклират по екологичен начин.
- Отделно събиране на използвани продукти и опаковки позволява материалите да бъдат рециклирани. Използването на рециклирани материали помага за предотвратяване на замърсяването на околната среда и намалява търсенето на суровини.

## Инструкции за употреба

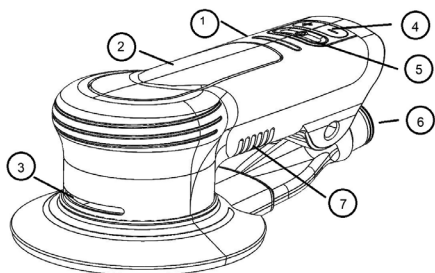

Фиг. 1

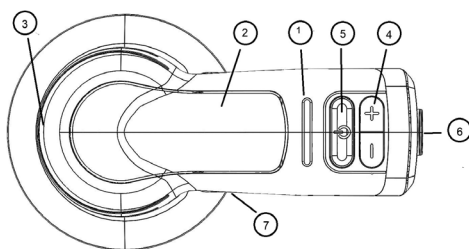

Фиг. 2

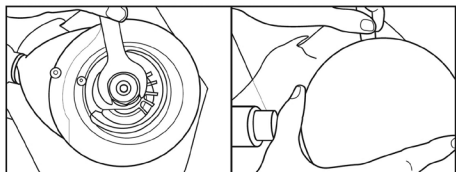

Фиг. 3

1	LED дисплей
2	Лоста за активиране
3	Вентилационен изход за охлаждане
4	Управление на скоростта
5	Включване/изключване на захранването
6	Свързване на маркуч за прах
7	Вентилационен вход за охлаждане

### ПРЕДИ РАБОТА

Инструментът е предназначен да се използва като ръчен инструмент. Винаги се препоръчва операторите да стоят на здрав под, в сигурна позиция със здраво захващане и стабилна опора за краката, докато използват инструмента. Имайте предвид, че шлайфмашината може да развие реакция на въртящ момент.

### ПОСТАВЯНЕ НА ДИСКОВИ ПОДЛОЖКИ (вижте фигура 4)

Дисквите подложки 3М™ са специално проектирани да се комбинират с електрическия ексцентършлайф 3М™. Неподходящи дискови подложки могат да причинят повреда на инструмента и обработвания детайл.

1. Изключете (OFF) инструмента или извадете щепсела му от контакта с 100 – 130 V AC или 220 – 240 V AC.
2. Закотрете шпиндела с ключа за подложки, предоставен с инструмента, и завийте дисковата подложка. Затегнете джойка на ръка. Не затягате прекалено силно.
3. За да отстраните дисковата подложка, пхнете ключа за подложки между нея и капака. Закотрете шпиндела с ключа за подложки и развийте дисковата подложка.

### РЕЖИМ НА РАБОТА (RUN) (вижте фигури 1 и 3)

Свържете инструмента към 100 – 130 V AC или 220 – 240 V AC. В този момент той е в режим „Готовност“ (Stand-By). Този режим не позволява на инструмента да стартира, ако лостът бъде натиснат случайно.

1. Натиснете бутона за включване/изключване на захранването, за да включите инструмента (ON). LED дисплеят ще покаже, че инструментът е в режим на работа, и ще реагира на натискане на лоста за активиране или бутоните „+“/„-“ за контрол на скоростта. Настройката на скоростта на инструмента ще бъде или 10 000 оборота в минута, или последната скорост, избрана по време на предишната употреба, ако не е бил изключен от променливотоковото захранване.
2. Натиснете веднъж бутона „+“ или „-“, за да промените скоростта на стъпки от 1000 оборота в минута. LED дисплеят ще показва настройките за увеличаване и намаляване на скоростта чрез броя на осветените LED сегменти.
3. Инструментът вече може да се използва нормално. Докато сте в режим на работа (Run), бутоните „+“ и „-“ могат да се използват за увеличаване и намаляване на скоростта на инструмента по всяко време.

### СТАРТИРАНЕ И СПИРАНЕ НА ШЛАЙФМАШИНАТА (уверете се, че дисковата подложка е закрепена към инструмента и е с подходящ размер и тип)

1. Уверете се, че подходящият абразивен диск е прикрепен към подложката на диска.
2. Натиснете бутона „+“ или „-“, за да зададете желаната скорост. Поставете инструмента върху повърхността, която ще шлифовате. Уверете се, че абразивният диск лежи равно върху повърхността.
3. Натиснете лоста за активиране, за да стартирате инструмента. Освободете лоста, за да спрете инструмента. Дръжте инструмента здраво, за да поддържате контрол. Натискайте с ръка с умерена сила, за да поддържате плътния контакт на абразивния диск с повърхността. Ако инструментът ви се струва труден за управление по шлифованата повърхност, натискайте по-леко с ръка или увеличете настройката на скоростта.

### ФУНКЦИЯ ЗА МАКСИМАЛНА СКОРОСТ

Електрическият ексцентършлайф 3М™ има предварително зададени максимални скорости (4000 – 10 000 оборота в минута).

Когато инструментът се включи (ON), настройката на скоростта ще се съхранява, докато захранването не бъде изключено (OFF). Когато захранването се изключи, настройката ще се върне към 10 000 оборота в минута при повторното му включване.

## СИСТЕМИ ЗА ЗАЩИТА ОТ ПРЕТОВАРВАНЕ

Електрическият ексцентършлайф 3М има две системи за защита от претоварване и прегряване.

### Система за защита от прекалено силен натиск

Шлайфмашината има способността да наблюдава и поддържа предварително зададената максимална скорост, докато натискът на ръката на потребителя се увеличава или намалява по време на употреба.

По време на периоди на прекалено силен натиск с ръка LED индикаторите на инструмента ще мигат като предупреждение за потребителя. Непрекъснатият силен натиск с ръка не трябва да бъде по-голям от приблизително 7 lbs (30 N).

### Система за защита от прегряване

Инструментът има способността да следи температурата си. Ако температурата достигне ниво, което би довело до повреда, инструментът ще премине в защитен режим, който ще ограничи скоростта и изходната мощност, докато бъде достигната нормалната температура.

## ПОЧИСТВАНЕ

1. Периодично продухвайте всички въздушни канали, зоната над дисковата подложка и под капака със сух състен въздух. Всички пластмасови части трябва да се почистват с мека влажна кърпа. НИКОГА не използвайте разтворители за почистване на пластмасови части.
2. Носете предпазни очила, докато използвате състен въздух.

## ИНФОРМАЦИЯ ЗА ЗДРАВЕ И БЕЗОПАСНОСТ

**Отказ от отговорност:** Промислените и професионалните продукти 3М са предназначени, етикетирани и опаковани за продажба на квалифицирани промишлени и професионални клиенти за използване на работното място. Освен ако изрично не е посочено друго върху приложимите опаковки на продуктите или в документацията, тези продукти не са предназначени, етикетирани или опаковани за продажба или употреба от потребители (например за домашни, лични, обучителни цели в основното или средното училище, развлекателни/спортни или други цели, които не са описани в приложимата опаковка на продукта или документацията) и трябва да бъдат избрани и използвани в съответствие с приложимите разпоредби и стандарти за здраве и безопасност (напр. US OSHA, ANSI), както и цялата продуктова документация, инструкции за потребителя, предупреждения и други ограничения, и потребителят трябва да предприеме необходимите действия при всякаво изтегляне или изземване на продукта от пазара или друго извисте за употреба на продукта. **Неправилна употреба на промишлените и професионалните продукти 3М може да доведе до нараняване, заболяване, смърт или имуществени щети.** За помощ при избора и употребата на продукта се консултирайте с вашия специалист по безопасност на място, промишлен хигиенист или друг експерт по въпроса. За допълнителна информация за продуктите посетете [www.3M.com](http://www.3M.com).

## ИНФОРМАЦИЯ ЗА ИЗХВЪРЛЯНЕ

Съответства на Директивата за отпадъците от електрическо и електронно оборудване (ОЕЕО)

- Не изхвърляйте електрическите уреди като несортирани битови отпадъци, използвайте пунктове за разделно събиране.
- Съвместете се с местните власти за информацията относно наличните системи за събиране.
- Ако електрическите уреди се изхвърлят на сметниците за битови отпадъци, опасните вещества могат да изтекат в подпочвените води и да попаднат в хранителната верига, увреждайки вашето здраве и благосъстояние.
- При подмяна на стари уреди с нови търговецът по закон е длъжен да върне стария ви уред за изхвърляне поне безплатно.



## Декларация за съответствие на Федералната комисия по комуникациите (FCC)

**ВАЖНА ЗАБЕЛЕЖКА:** Това оборудване е тествано и е установено, че отговаря на ограниченията за цифрово устройство от клас А съгласно част 15 от правилата на FCC. Тези ограничения са предназначени да осигурят разумна защита срещу вредни смущения, когато оборудването се експлоатира в търговска среда. Това оборудване генерира, използва и може да излъчва радиочестотна енергия и ако не бъде инсталирано и използвано в съответствие с ръководството за употреба, може да причини вредни смущения в радиокомуникациите. Експлоатацията на това оборудване в жилищен район е възможно да причини вредни смущения, като в този случай потребителят ще трябва да коригира смущението за своя сметка. **ЗАБЕЛЕЖКА:** Промени или модификации, които не са изрично одобрени от страната, отговорна за съответствието, могат да анулират правото на потребителя да експлоатира оборудването.

**Гаранция и ограничено обезщетение:** 3М гарантира, че този инструмент няма да покаже дефекти в изработката и материалите при нормални работни условия за една (1) година от датата на покупката. 3М НЕ ДАВА НИКАКВИ ДРУГИ ГАРАНЦИИ, ИЗРИЧНИ ИЛИ ПОДРАЗБИРАЩИ СЕ, ВКЛЮЧИТЕЛНО, НО НЕ САМО, ПОДРАЗБИРАЩИ СЕ ГАРАНЦИИ ИЛИ ТЪВЪРДЕНИЯ ЗА ПРОДАВАЕМОСТ, ПРИГОДНОСТ ЗА ОПРЕДЕЛЕНА ЦЕЛ, НИТО ВЪЗНИКВАЩИ В ХОДА НА НОРМАЛНИТЕ БИЗНЕС ОТНОШЕНИЯ, ОБИЧАИ ИЛИ ТЪРГОВСКИ ПРАКТИКИ. Много фактори извън контрола на 3М и изцяло в рамките на контрола и знанията на потребителя могат да имат влияние върху използването и ефективността на продукт на 3М при конкретно приложение. В резултат от това клиентът изцяло носи отговорността за оценка на продукта и установяване на това дали е подходящ и уместен за приложението на клиента, включително чрез провеждане на оценка за рискове на работното място и преглед на всички приложими регламенти и стандарти (като OSHA, ANSI и др.). Неправилната цена, избор и използване на продукт на 3М и съответните защитни продукти, както и неспазването на всички приложими регламенти за безопасност, може да доведат до нараняване, болест, смърт и/или материални щети. Потребителят трябва да работи с инструмента в съответствие с всички приложими инструкции за употреба, предпазни мерки и други процедури, посочени в ръководството за експлоатация, за да има право на гаранционно покритие. 3М няма задължение да поправя или замени инструмент или част, която се повреди поради нормално износване, недостатъчна или неправилна поддръжка, недостатъчно почистване, липса на смазване, неподходяща работна среда, неподходящи комунални услуги, грешка или неправилна употреба от страна на оператора, промяна или модификация, неправилно боравене, липса на разумна грижа или поради някаква случайна причина. Ако инструмент или която и да е част от него покажат дефект в рамките на този гаранционен срок, вашето изключително обезщетение и единствено задължение на 3М ще бъде, по избор на 3М, да ремонтира или замени инструмента или да възстанови покупната цена.

**Ограничение на отговорността:** С изключение на горепосоченото ограничено обезщетение и до степента, позволена от закона, 3М не носи отговорност за никакви загуби или вреди, произтичащи от или свързани с продукта на 3М, без значение дали са преки, косвени, специални, инцидентни или последващи (включително, но не само, пропуснати ползи или бизнес възможности), без значение на каква правна теория се позовават, включително, но не само гаранции, договори, небрежност или строга отговорност.

**Подаване на гаранционен иск:** Съвместете се с вашия търговец, когато подавате гаранционен иск в съответствие с горепосочените ограничения. Моля, имайте предвид, че всички гаранционни искове подлежат на одобрение от производителя. Уверете се, че съхранявате касовата бележка на сигурно място. Тя трябва да бъде представена при подаване на гаранционен иск в рамките на 1 година от датата на покупката. За допълнителна помощ се обадете на 1-800-362-3550 (изберете опция 3, след това опция 5).

**Ремонт на продукта след изтичане на гаранцията:** Ремонт на абразивни електроинструменти 3М, които не са в гаранция, се предлага чрез 3М или упълномощен представител за ремонт на инструменти 3М. Съвместете се с вашия дистрибутор на абразивни електроинструменти 3М за подробности или се обадете на 1-800-362-3550.

# 3M

Abrasive System Division  
3M Center  
St. Paul, MN 55144-1000 U.S.A.  
[www.3M.com/abrazives](http://www.3M.com/abrazives)

© 3M 2021.

3М е търговска марка на компанията 3М.  
34-8727-4332-2



Türkçe

Orijinal talimatların çevirisi / Orijinal dil İngilizce

# ELEKTRİKLİ EKSANTRİK DAİRESEL ZIMPARA MAKİNESİ KULLANIM KILAVUZU

127 mm (5 inç), 152 mm (6 inç)

4000/dakika – 10.000/dakika (dev/dk.)

100-130 VAC 60 Hz., 220-240 VAC 50-60 Hz.

## Önemli Güvenlik Bilgileri

Bu aleti kullanmadan önce lütfen burada belirtilen tüm güvenlik bilgilerini okuyun, anlayın ve uygulayın. Gelecekte başvurmak için bu talimatları saklayın.

## Kullanım Amacı

Bu elektrikli alet yalnızca iş yerlerinde kullanıma yöneliktir ve yalnızca yetkin, eğitilmiş profesyoneller tarafından bu kılavuzdaki talimatları uygun olarak kullanılabilir. Bu elektrikli alet; metalleri, ahşabı, taşı, plastikleri ve diğer malzemeleri zımparalamak için bir disk pedi ve uygun aşındırıcı ile kullanılmak üzere tasarlanmıştır. Yalnızca bu tür zımparalama uygulamalarında ve belirtilmiş kapasite ve derecelerde kullanılmalıdır. Bu aletle yalnızca 3M tarafından özellikle önerilen aksesuarlar kullanılmalıdır. Başka bir şekilde veya başka aksesuarlarla kullanım, güvenli olmayan çalışma koşullarına yol açabilir.

Aleti suda veya aşırı ıslak uygulamalarda çalıştırmayın.

Aletin Maks. dev/dk. veya Maks. OPM değerinden daha düşük bir Maks. dev/dk veya Maks. OPM değerine sahip disk pedleri kullanmayın. Aletin özel olarak tasarlanmış olduğu değerlerden farklı ağırlık ve/veya boyut değerlerine sahip disk pedlerini asla kullanmayın.

### Emniyet Kelimelerinin ve Sonuçlarının Açıklamaları

- ⚠ **UYARI:** Kaçınılması halinde ölüm veya ciddi yaralanma ve/veya mülk hasarına yol açabilecek potansiyel olarak tehlikeli bir durum olduğunu belirtir.
- ⚠ **DİKKAT:** Kaçınılması halinde küçük veya orta derece yaralanma ve/veya mülk hasarına yol açabilecek potansiyel olarak tehlikeli bir durum olduğunu belirtir.
- ⚠ **İKAZ:** Kaçınılması halinde mülk hasarıyla sonuçlanabilecek bir durum olduğunu belirtir.

### Cihaz Uygunluğu ve Sertifikasyon İşaretlerinin Özeti



### Güvenlik bilgilerini içeren cihaz etiketlerinin özeti

	⚠ <b>UYARI: ALETİ KULLANMADAN ÖNCE KULLANIM KILAVUZUNU OKUYUP ANLAYIN.</b>
	⚠ <b>UYARI: DAİMA ONAYLI GÖZ KORUMA ÜRÜNLERİ KULLANIN</b>
	⚠ <b>UYARI: DAİMA ONAYLI İŞİTME KORUMA ÜRÜNLERİ KULLANIN</b>
	ÖNLÜK KORUMASI
	TOZ MASKESİ KORUMASI
	YÜZ SİPERİ KORUMASI
	ELDİVEN KORUMASI
	WEEE İmha İşareti

Herhangi bir malzemeyi kullanmadan önce Güvenlik Bilgi Formlarını (GBF) okuyun.



GBF halihazırda mevcut değilse, kopyaları için iş parçası malzemesi ve aşırdıcı malzeme tedarikçilerinize iletişime geçin.

## ⚠ UYARI!

İş parçası ve/veya aşındırıcı malzemelerden kaynaklanan TOZA maruz kalma, akciğer hasarına ve/veya diğer fiziksel yaralanmalara yol açabilir.  
GBF'de belirtildiği gibi toz yakalama veya lokal egzoz sistemi kullanın. Hükümet onaylı solunum koruması ve göz ve cilt koruması kullanın.  
Bu uyarıya uyulmaması, ciddi akciğer hasarına ve/veya fiziksel yaralanmaya neden olabilir.



## ⚠ GENEL ELEKTRİKLİ ALET GÜVENLİK UYARILARI

**⚠ UYARI:** Tüm güvenlik uyarılarını ve tüm talimatları okuyun. Uyarılara ve talimatlara uyulmaması elektrik çarpmasına ve ciddi yaralanmalara neden olabilir.

**Gelecekte başurmak için tüm uyarıları ve talimatları saklayın.** Uyarılardaki "elektrikli alet" terimi, elektrik şebekesinden beslenen (kablolu) elektrikli aletinizi veya pille çalışan (kablolu) elektrikli aletinizi ifade eder.

### 1) Çalışma Alanı Güvenliği

- Çalışma alanını temiz ve iyi aydınlatılmış halde tutun. Dağınık veya karanlık alanlar kazalara davetiye çıkarır.
- Elektrikli aletleri yanıcı sıvıların, gazların veya tozların bulunduğu yerler gibi patlayıcı ortamlarda çalıştırmayın. Elektrikli aletler, tozu veya dumanı tutuşturabilecek küçük kıvılcımlar oluşturur.
- Elektrikli aletleri çalıştırırken çevredeki çocukları ve kişileri uzak tutun. Dikkat dağınıklığı kontrolü kaybetmenize neden olabilir.

### 2) Elektrikli Güvenliği

- Elektrikli aletleri prizlere uymaldır. Fişte hiçbir şekilde değişiklik yapmayın. Topraklanmış (şaselemiş) elektrikli aletlerle herhangi bir adaptör fişi kullanmayın. Fişlerin değiştirilmemesi ve uygun prizlerin kullanılması elektrik çarpması riskini azaltır.
- Borular, radyatörler, fırınlar ve sögütucular gibi topraklanmış veya şaselemiş yüzeylerle vücut temasından kaçının. Vücudunuzun topraklanması halinde elektrik çarpması riski artar.
- Elektrikli aletleri yağmura veya ıslak koşullara maruz bırakmayın. Elektrikli alete su girmesi, elektrik çarpması riskini artırır.
- Kabloyu amacı dışında kullanmayın. Kabloyu asla elektrikli aleti taşımak, çekmek veya prizden çıkarmak için kullanmayın. Kabloyu ısıdan, yağdan, keskin kenarlardan veya hareketli parçalardan uzak tutun. Hasarlı veya dolanmış kablolar elektrik çarpması riskini artırır.
- Elektrikli bir aleti dış ortamda çalıştırırken, dış ortamda kullanıma uygun bir uzatma kablosu kullanın. Dış ortamda kullanıma uygun bir kablolu kullanılması elektrik çarpması riskini azaltır.
- Elektrikli aletin nemli bir yerde çalıştırılması kaçınılmazsa artık akım cihazı (RCD), topraklama arızası devre kesicisi (GFCI) veya toprak kaçağı devre kesicisi (ELCB) korumalı bir kaynak kullanın. RCD, GFCI veya ELCB kullanımı elektrik çarpması riskini azaltır.

### 3) Kişisel Güvenlik

- Elektrikli bir alet kullanırken dikkatinizi koruyun, ne yaptığınıza bakın ve sağduyulu davranın. Yorgunken veya uyuşturucu, alkol veya ilaç etkisi altındayken elektrikli alet kullanmayın. Elektrikli aletleri kullanırken bir anlık dikkatsizlik ciddi kişisel yaralanmalara neden olabilir.
- Kişisel koruyucu ekipman kullanın. Daima göz koruması kullanın. Uygun koşullar için kullanılan toz maskesi, kaymaz emniyetli ayakkabılar, sert başlık veya kulak tıkaçı gibi koruyucu donanım kişisel yaralanmaları azaltır.
- Aletin istem dışı çalışmasını önleyin. Aleti bir güç kaynağına ve/veya pil takımına bağlamadan, yerden kaldırmadan veya taşımadan önce anahtarın kapalı konumunda olduğundan emin olun. Elektrikli aletlerin parmağınız düğmenin üzerindeki taşınması veya elektrikli aletlere anahtar açıldıkça güç sağlanması kazalara davetiye çıkarır.
- Elektrikli aleti açmadan önce ayar kamalarını veya anahtarları çıkarın. Elektrikli aletin dönen bir parçasına takılı bırakılan anahtar kişisel yaralanmaya neden olabilir.
- Fazla uzanmayın. Daima sağlam basını ve dengeyi koruyun. Bu, beklenmedik durumlarda elektrikli aletin daha iyi kontrol edilmesini sağlar.
- Uygun şekilde giyinin. Bol giysiler giymeyin veya takı takmayın. Saçınızı ve giysilerinizi hareketli parçalardan uzak tutun. Bol giysiler, takılar veya uzun saç hareketli parçalara yakalanabilir.
- Toz ayırma ve toplama sistemlerinin bağlanması için cihazlar sağlanmışsa bunların bağlı olduğundan ve uygun şekilde kullanıldığınından emin olun. Vakum ünitesi kullanımı tozla ilişkili tehlikeleri azaltabilir.
- Aletlerin sık kullanımından kazanılan kızıllığın, rahat olmanıza ve alet güvenlik ilkelerini görmezden gelmenizi sağlanmasına izin vermemeyin. Dikkatsiz bir hareket, bir saniyeden de kısa bir süre içinde ciddi yaralanmalara neden olabilir.

### 4) Elektrikli Alet Kullanımı ve Bakımı

- Elektrikli aleti zorlamayın. Uygulanması için doğru elektrikli alet kullanın. Doğru elektrikli alet, işi tasarlandığı hızda daha iyi ve daha güvenli şekilde yapar.
- Anahtar açılıp kapanıyorsa elektrikli aleti kullanmayın. Anahtarla kontrol edilemeyen bir elektrikli alet tehlikelidir ve onarılması gerekir.
- Herhangi bir ayar yapmadan, aksesuarları değiştirmeden veya elektrikli aletleri saklamadan önce elektrikli aletin güç kaynağı ile olan bağlantısını kesin ve/veya eğer çıkartılabiliyorsa pil takımını çıkartın. Bu tür önleyici güvenlik tedbirleri elektrikli aletin kazara çalıştırılması riskini azaltır.
- Kullanılmayan elektrikli aletleri çocukların erişemeyeceği şekilde saklayın ve elektrikli aletlere veya bu talimatlara aşna olmayan kişilerin elektrikli aletleri kullanmasına izin vermemeyin. Elektrikli aletler, eğitimmiş kullanıcıların ellerinde tehlikelidir.
- Elektrikli aletlerin ve aksesuarların bakımını yapın. Hareketli parçaların yanlış hizalanmadığını veya takılıp takılmadığını, kırık parçalar olup olmadığını veya elektrikli aletin çalışmasını etkileyebilecek diğer tüm durumları kontrol edin. Hasarlıysa, elektrikli aleti kullanmadan önce onarılması sağlayın. Çoğu kazanın nedeni, yeterince bakım yapılmayan elektrikli aletlerdir.
- Kesme aletlerini keskin ve temiz tutun. Bakımı düzgün yapılan keskin kenarlı kesme aletlerinin sıkışma ihtimali daha düşüktür ve kontrol edilmesi daha kolaydır.
- Elektrikli aleti, aksesuarları ve torna kalem vb. parçaları, çalışma koşullarını ve yapılacak işi hesaba katarak, bu talimatlar doğrultusunda kullanın. Elektrikli aletin amaçlanandan farklı işlemler için kullanılması tehlikeli bir duruma yol açabilir.
- Kolları ve kavrama yüzeylerini kuru ve temiz tutun, yağ ve gresten arındırın. Kaygan kollar ve kavrama yüzeyleri, beklenmedik durumlarda aletin güvenli bir şekilde kullanımını ve kontrolünü engeller.

### 5) Servis

- Elektrikli aletinize yalnızca kalifiye bir onarım sorumlusunun aynı yedek parçaları kullanarak bakım yapmasını sağlayın. Bu, elektrikli aletin güvenliğinin korunmasını sağlar.

**Aşındırıcı ürün darbesi; disk pedi, iş parçası veya alet kırılması, keskin kenarlar, tehlikeli titreşim ve gürültüyle ilişkili riskleri azaltmak için:**

- Bu aleti kullanmadan önce burada belirtilen tüm güvenlik bilgilerini okuyun, anlayın ve uygulayın. Gelecekte başvurmak için bu talimatları saklayın.
- Yalnızca uygun şekilde eğitim almış personelin bu alete bakım yapmasına izin verilmelidir.
- Aleti çalıştırırken herhangi bir anormal ses veya titreşim fark ederseniz derhal kullanmayı bırakın ve aşınmış veya hasarlı bileşenler olup olmadığını kontrol edin. Şüpheli bileşeni değiştirin. Anormal gürültü veya titreşim devam ediyorsa 3M ile iletişime geçin. Garanti talimatlarına bakın.
- Kullanmadan önce aşındırıcı ürünü ve aksesuarları olası hasarlara karşı inceleyin. Hasarlıysa, 3M tarafından üretilen yeni aşındırıcı ürün ve aksesuarları ile değiştirin.
- Yalnızca 3M tarafından sağlanan veya önerilen aşındırıcı ürünleri, montaj donanımını, güvenlik özelliklerini ve aksesuarları kullanın.
- Bu aleti tüm güvenlik özellikleri yerinde ve düzgün çalışır durumda olmadıkça asla çalıştırmayın.
- Başlatma-durdurma kontrolünün güvenlik özelliklerini açık konumda olacak şekilde asla geçersiz kılmayın veya devre dışı bırakmayın.
- Bu aletin eğitimsiz kişiler tarafından kullanılmasına asla izin vermeyin.
- Alet, çevrede insanlar varken çalıştırılmamalıdır.
- Operatörler ve diğer personel, çalışma alanındayken veya bu ürünü kullanırken göz, kulak ve solunum koruması için koruyucu donanımı daima kullanmalıdır. İşvereninizin KKD'ye ilişkin güvenlik politikasına veya gözlük ve diğer kişisel koruyucu donanım gereksinimlerine ilişkin yerel/ulusal standartlara uyun.
- Yapılan işin türünü dikkate alarak koruyucu kıyafet giyin.
- Daima uygun göz koruması kullanmalıdır.
- Bu elektrikli alet veya güvenlik özellikleri üzerinde değişiklik yapmayın. Değişiklikler, güvenlik tedbirlerinin etkililiğini azaltabilir ve operatöre yönelik riskleri artırabilir.
- İş parçasının güvenli bir şekilde sabitlendiğinden emin olun.

**Yangın ve/veya patlamayla ilişkili riskleri azaltmak için:**

- Aleti yanıcı sıvıların, gazların veya tozların bulunduğu yerler gibi patlayıcı ortamlarda çalıştırmayın. Aşındırıcılar, malzemeyi işlerken yanıcı tozları veya dumanları tutuşturabilecek kıvılcım oluşturabilir.
  - Aletin düzgün çalışır durumda olduğundan emin olun.
  - Üzerinde çalışan malzemenin farkında olun. Yangın veya patlama tehlikesi oluşturma potansiyeli için işlenen malzemenin GBF'sine bakın.
- Aşındırıcı ürün veya parçaların uçuşmasıyla ilgili riskleri azaltmak için:**
- Yetersiz sıkılmış aşındırıcı ürün, montaj donanımı, güvenlik özellikleri veya aksesuarlar alete, ürüne ve/veya iş parçasına zarar verebilir ve operatörün ya da etraftaki kişilerin yaralanmasına neden olabilir.
  - İlgili aşındırıcının ve/veya aksesuarların maksimum çalışma hızının, elektrikli aletin nominal hızına eşit veya daha yüksek olduğundan emin olun.

**Tehlikeli tozları yutma veya göz/cilt maruziyeti ile ilişkili riskleri azaltmak için:**

- Elektrikli aletler kullanılırken oluşan tozlar ve dumanlar hastalığa neden olabilir (örneğin: kanser, doğum kusurları, astım ve/veya dermatit); bu tehlikelerin risk değerlendirmesi ve uygun kontrollerin uygulanması büyük önem taşır.
- Risk değerlendirmesi, aletin kullanımından kaynaklanan tozu ve mevcut tozu dağıtma potansiyelini içermelidir.
- Toz veya duman emisyonlarının en aza indirmek için elektrikli aleti bu talimatlarda önerildiği şekilde çalıştırın ve bakımını yapın.
- Toz veya duman oluşan durumlarda öncelik, bunların emisyon noktasında kontrol edilmesi olmalıdır.
- Havadan gelen toz veya dumanların toplanması, ayrılması veya giderilmesine yönelik tüm entegre özellikler veya aksesuarlar doğru şekilde kullanılmalı ve bunlara üreticinin talimatları doğrultusunda bakım yapılmalıdır.
- Toz veya dumanın gereksiz artışı önlemek için sarf malzemesini bu talimatlarda önerildiği şekilde seçin, bakımını yapın ve değiştirin.
- İşvereninizin talimatına ve iş sağlığı ve güvenliği yönetmeliklerine uygun şekilde solunum koruması kullanın.
- Üzerinde çalışan malzemenin GBF'sinde belirtildiği gibi toz yakalama veya lokal egzoz sistemi kullanın. Hükümet onaylı solunum koruması ve göz ve cilt koruması kullanın.
- Hava deliklerini ve disk pedinin üstündeki ve kaplamanın altındaki alanı kuru basınçlı havayla periyodik olarak temizleyin. Tüm plastik parçalar yumuşak nemli bir bezle temizlenmelidir. Plastik parçaları temizlemek için asla solvent kullanmayın.
- Basınçlı hava kullanırken iş güvenliği gözlükleri takın.
- Bu uyarılara uyulmaması, ciddi akciğer hasarına ve/veya fiziksel yaralanmaya neden olabilir.

**Tehlikeli titreşimle ilişkili riskleri azaltmak için:**

- Parmaklarınızda, ellerinizde, kollarınızda, omuzlarınızda, boynunuzda veya vücudunuzun diğer bölümlerinde rahatsızlık hissettiğinizde elektrikli aleti kullanmayı bırakın.
- Uyuşma, karıncalanma, ağrı, cilt beyazlaması veya herhangi bir ek el/bilek rahatsızlığı yaşarsanız tıbbi yardım alınması için çalışma derhal durdurulmalıdır. Tekrarlayan çalışma/hareket nedeniyle titreşime aşırı maruz kalma, sinirlerde ve eller ile kollara giden kan akışında engelleyici hasara neden olabilir.
- Aleti, gerekli el reaksiyon kuvvetlerini hesaba katarak hafif ama güvenli bir şekilde tutun, çünkü kavrama kuvveti daha yüksek olduğunda titreşim riski genellikle daha fazladır.

**Tehlikeli gürültüyle ilişkili riskleri azaltmak için:**

- Yüksek gürültü seviyelerine korunmasız maruz kalma kalıcı, engelleyici işitme kaybına ve kulak çınlaması (kulakta çınlama, uğultu, ısılk veya vızıltı sesi) gibi diğer sorunlara neden olabilir.
- Bu aleti kullanırken daima kulak tıkacı takın. İşvereninizin kişisel koruyucu donanım gereksinimlerine ilişkin güvenlik politikasına veya yerel/ulusal standartlara uyun.
- İş parçası titreşimini azaltmak için uygun kontrolleri kullanın. Bu kontrollerde, bununla sınırlı olmamak üzere, üzerinde çalışan malzemelerin sönümlenmesi dahildir.

**Baş üstünde gerçekleştirilen işlerle ilişkili riskleri azaltmak için:**

- Baş üstünde gerçekleştirilen işlerde bir güvenlik bareti takın ve düşen döküntülerden korunun.
- Bir platform üzerinde çalışıyorsanız taşıma uygulamasının altındaki çevrenin ve çevredeki kişilerin farkında olun.

**Cilt aşınması, yanıklar, kesilme ve kopma, sıkışma veya dolaşma ile ilişkili riskleri azaltmak için:**

- Ellerinizi, saçınızı, takılarınızı, kolyenizi ve giysilerinizi aletin hareketli parçasından uzak tutun.
- Aleti çalıştırırken uygun koruyucu eldivenler giyin.
- Çalışma sırasında herhangi bir nedenle dönen parçalara dokunmayın.
- Aleti doğru tutun. Normal veya ani hareketlere karşı koymaya hazır olun; iki elinizi de hazır bulundurun.
- Yalnızca üretici tarafından önerilen veya tesis tarafından belirtilen yağları kullanın.

## ⚠ DİKKAT

### Aşındırıcı ürün veya parçaların uçuşmasıyla ilgili riskleri azaltmak için:

- Aşındırıcı ürünü, montaj donanımını, güvenlik özelliklerini ve aksesuarları takarken, kullanımdan önce güvenli bir şekilde takıldıklarından, hizalandıklarından ve iyi çalışır durumda olduklarından emin olmak için talimatları takip edin ve dikkatli olun.
- Aşındırıcı ürünü, montaj donanımını, güvenlik özelliklerini veya aksesuarları asla aşırı sıkmayın.
- Aleti, aşındırıcı ürünü, montaj donanımını, güvenlik özelliklerini ve aksesuarları incelemeyen aleti asla serbest döndürmeyin.
- Aletin istemeden çalışmasına izin vermeyin.
- Bu ürünü asla kendinize veya başka bir kişiye doğru yöneltmeyin.

### Çevresel kirlenmeyle ilişkili riskleri azaltmak için:

- İşlem sırasında ortaya çıkan tüm tozları ve kullanılan aşındırıcıları yürürlükteki tüm yönetmeliklere ve/veya malzeme GBF'sine uygun olarak imha edin.
- Elektrikli aletleri ev çöpüne atmayın! Atık Elektrikli ve Elektronik Ekipmanlar hakkındaki 2002/96/CE sayılı Avrupa Yönetmeliği ve bunun ulusal yasaya aktarılması uyarınca, kullanılmış elektrikli aletleri ayrı olarak toplanmalı ve çevre dostu bir şekilde geri dönüştürülmelidir.
- Kullanılmış ürünlerin ve ambalajların ayrı toplanması, malzemelerin geri dönüştürülmesini sağlar. Geri dönüşüm malzemelerinin kullanılması çevre kirliliğinin önlenmesine yardımcı olur ve hammaddede talebini azaltır.

## Kullanım talimatları

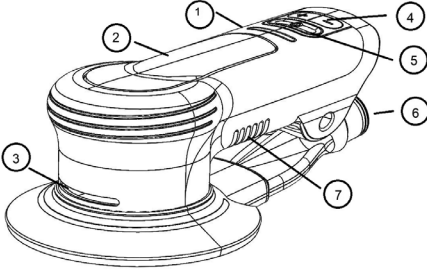

Şekil 1

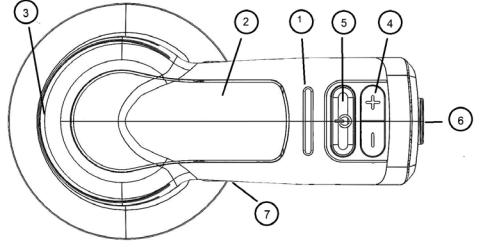

Şekil 2

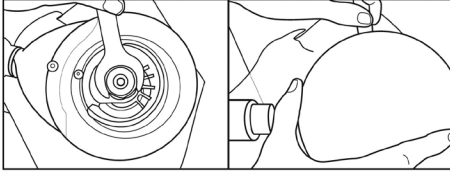

Şekil 3

1	LED Ekran
2	Etkinleştirme Kolu
3	Soğutucu Havalandırma Çıkışı
4	Hız Kumandası
5	Güç Açma/Kapama
6	Toz Hortumu Bağlantısı
7	Soğutucu Havalandırma Girişi

### ÇALIŞTIRMADAN ÖNCE

Alet, el tipi bir alet olarak kullanılmak üzere tasarlanmıştır. Aleti kullanırken operatörlerin her zaman sağlam bir zeminde, sağlam bir kavrama ve duruşla, güvenli bir pozisyonda olmaları önerilir. Zımpara makinesinin bir tork reaksiyonuna neden olabileceğini unutmayın.

### DISK PEDLERİNİN TAKILMASI (Bkz. Şekil 4.)

3M™ Disk Pedleri, 3M™ Elektrikli Eksantrik Dairesel Zımpara Makinesi ile eşleşecek şekilde özel olarak tasarlanmıştır. Uygun olmayan Disk Pedleri alete ve iş parçasına zarar verebilir.

1. Aleti "KAPALI" konuma getirin veya 100-130 VAC veya 220-240 VAC prizle bağlantısı kesin.
2. Aletle birlikte sunulan Ped Anahtarlarıyla Mili sabitleyin ve Disk pedini vidalayın. El sıkılığında uygun şekilde sıkın. Fazla sıkmayın.
3. Disk Pedini sökme için, Ped Anahtarını Disk Pedi ile kaplama arasına yerleştirin. Mili Ped Anahtarlarıyla sabitleyin ve Disk Pedini sökün.

### "ÇALIŞTIRMA" MODU (Bkz. Şekil 1 ve 3)

Aleti 100-130 VAC veya 220-240 VAC prize bağlayın. Şu anda "Bekleme" Modundadır. Bu mod, kola yanlışlıkla basıldığında aletin çalışmasını engeller.

1. Aleti "AÇIK" duruma getirmek için Güç Açma/Kapama anahtarına basın. LED ekran, aletin Çalışma Modunda olduğunu gösterecek ve Etkinleştirme Koluna veya Hız kumandası "+/-" düğmelerine basılmasına yanıt verecektir. Aletin hız ayarı, AC gücüyle bağlantısı kesilmemişse, 10.000 dev/dk. veya önceki kullanım sırasında seçilen en son hız olacaktır.
2. Hızı 1000 dev/dk'lık artışla değiştirmek için "+" veya "-" düğmesine bir kez basın. LED ekran, aydınlatılan LED segmentlerinin sayısına göre artan ve azalan hız ayarını gösterecektir.

3. Alet artık normal şekilde kullanılabilir. "Çalışma" Modundayken aletin hızını herhangi bir zamanda artırmak ve azaltmak için "+" ve "-" düğmeleri kullanılabilir.

### ZİMPARA MAKİNESİNİ BAŞLATMA VE DURDURMA (Disk Pedinin alete sabitlendiğinden ve uygun boyutta ve tipte olduğundan emin olun.)

1. Disk pedine uygun disk zımparanın takıldığından emin olun.
2. İstenilen hızı ayarlamak için "+" veya "-" düğmesine basın. Aleti zımparalanacak yüzeye yerleştirin. Disk zımparanın yüzeyde durduğundan emin olun.
3. Aleti başlatmak için Etkinleştirme Kolu'na basın. Aleti durdurmak için Kolu bırakın. Kontrolü sürdürmek için aleti sıkıca tutun. Disk zımparayı yüzeyde tutmak için orta düzeyde el basıncı kullanın. Aletin zımpara yapılan yüzey üzerinde kontrol edilmesi zor görünüyorsa daha az el basıncı kullanın veya hız ayarını yükseltin.

### MAKSİMUM HIZ FONKSİYONU

3M™ Elektrikli Eksantrik Dairesel Zımpara Makinesi, önceden ayarlanmış Maksimum Hızlara (4000 – 10.000 dev/dk.) sahiptir. Alet "AÇIK" konuma getirildiğinde, Güç "KAPALI" konuma getirilene kadar herhangi bir hız ayarı saklanır. Alet, Güç "KAPALI" konuma getirildiğinde, Güç yeniden "AÇIK" olduğunda 10.000 dev/dk. olacak şekilde ayarlanacaktır.

### AŞIRI YÜK KORUMA SİSTEMLERİ

3M Elektrikli Eksantrik Dairesel Zımpara Makinesi, aleti aşırı yüklenmeye ve aşırı ısınmaya karşı koruma amaçlı iki sisteme sahiptir.

#### Bastırma Kuvvetli Aşırı Yük Sistemi

Zımpara Makinesinin, kullanım sırasında kullanıcının el basıncı arttıkça veya azaldıkça önceden ayarlanmış Maksimum Hızı izleme ve koruma yeteneği bulunur.

El basıncının çok yüksek olduğu zamanlarda, kullanıcıya bir Uyarı olarak aletin LED'leri yanıp sönecektir. Sürekli yüksek el basıncı yaklaşık 7 libreden (30 N) fazla olmamalıdır.

#### Sıcaklık Aşırı Isınma Sistemi

Alet, sıcaklığını izleme özelliğine sahiptir. Sıcaklık zarar verecek bir seviyeye ulaşırsa alet, normal sıcaklığa ulaşılan kadar hızı ve güç çıkışını sınırlayacak bir koruyucu moda geçer.

### TEMİZLİK

1. Hava deliklerini ve Disk Pedinin üstündeki ve kaplamanın altındaki alanı kuru basınçlı havayla periyodik olarak temizleyin. Tüm plastik parçalar yumuşak nemli bir bezle temizlenmelidir. Plastik parçaları temizlemek için ASLA solvent kullanmayın.
2. Basınçlı hava kullanırken iş güvenliği gözlükleri takın.

### SAĞLIK VE GÜVENLİK BİLGİLERİ

**Sorumluluk Reddi:** 3M endüstriyel ve mesleki ürünleri, iş yerinde kullanım için eğitimli endüstriyel ve mesleki müşterilere satılmak üzere tasarlanmıştır, etiketlenmiş ve paketlenmiştir. Geçerli ürün ambalajında veya literatüründe aksi özellikle belirtilmediği sürece, bu ürünler tüketicilere satılma veya tüketiciler tarafından kullanıma amacıyla tasarlanmamış, etiketlenmemiş veya paketlenmemiştir (ör. evde, kişisel olarak, ilkokulda veya ortaokulda, eğlence/spor amaçlı kullanımı için ya da geçerli ürün ambalajında veya literatüründe açıklanmayan diğer kullanımlar için) ve bu ürünler, geçerli sağlık ve güvenlik düzenlemelerinin ve standartlarının (ör. ABD OSHA, ANSI) yanı sıra tüm ürün literatürü, kullanıcı talimatları, uyarılar ve diğer sınırlamalar ile uyumlu olarak seçilmiş ve kullanılmalıdır; kullanıcı, herhangi bir toplamda, düzeltme eylemi veya diğer ürün kullanım bildirimleri kapsamındaki gereken eylemleri gerçekleştirmelidir. **3M endüstriyel ve mesleki ürünlerinin yanlış kullanımı yaralanma, hastalık, ölüm veya mülk hasarı ile sonuçlanabilir.** Ürün seçimi ve kullanımı ile ilgili yardım almak için, şirket içi günlük uzmanınıza, endüstriyel hijyenistinize veya başka bir konu uzmanına danışın. Ek ürün bilgileri için [www.3M.com](http://www.3M.com) adresini ziyaret edin.

### İMHA BİLGİLERİ

#### Atık Elektrikli ve Elektronik Ekipman (WEEE) Uyumlu

- Elektrikli cihazları sınıflandırılmamış belediye atığı olarak atmayın, ayrı toplama tesislerini kullanın.
- Mevcut toplama sistemleriyle ilgili bilgi için yerel yönetiminize başvurun.
- Elektrikli cihazlar çöplüğe atılırsa tehlikeli maddeler yeraltı sularına sızabilir ve gıda zincirine girerek sağlığınıza ve iyiliğinize zarar verebilir.
- Eski cihazları yenileriyle değiştirirken satıcı, yasal olarak, eski cihazınızı en azından ücretsiz olarak imha için geri almakla yükümlüdür.



### Federal İletişim Komisyonu (FCC) Uyum Beyanı

**ÖNEMLİ NOT:** Bu ekipman test edilmiş ve FCC kurallarının 15. Bölümü uyarınca A Sınıfı dijital cihaz sınırlarına uygun bulunmuştur. Bu sınırlar, ekipman ticari bir ortamda çalıştırıldığında zararlı parazitite karşı makul bir koruma sağlamak üzere tasarlanmıştır. Bu ekipman, radyo frekans enerjisi üretir, kullanır ve yayabilir. Talimat kılavuzuna uygun olarak kurulmaz veya kullanılmazsa, telsiz iletişimde zararlı parazitite neden olabilir. Bu ekipmanın bir yerleşim bölgesinde çalıştırılması, zararlı parazite neden olabilir; bu durumda kullanıcının, masrafları kendisine ait olmak üzere, parazitli düzeltilmesi gerekecektir. İKAZ: Uyumlulukta sorumlu tarafça açıkça onaylanmayan değişiklikler veya modifikasyonlar, kullanıcının ekipmanı çalıştırma yetkisini geçersiz kılar.

**Garanti ve Sınırlı Çözüm:** 3M, bu aleti, normal çalışma koşullarında işçilik ve malzemedeki kusurlara karşı, satın alma tarihinden itibaren bir (1) yıl boyunca garanti kapsamında tutar. 3M; TİCARİ OLARAK SATILABİLME, BELİRLİ BİR AMACA UYGUNLUK İLE İLGİLİ HERHANGİ BİR ZİMİNİ GARANTİ VEYA VAAT YA DA BİR İŞİN SEYRİ, BİR TİCARİ GELENEK VEYA GÖRENEKTEN DOĞANLAR DAHİL, ANCAK BUNLARLA SINIRLI OLMAKSIZIN, AÇIK VEYA ÖRTÜLÜ BAŞKA HİÇBİR GARANTİ VERMEMEKTEDİR. 3M'nin kontrolü dışındaki ve yalnızca kullanıcının bilgisi ile kontrolü dahilindeki pek çok faktör, bir 3M ürününün belirli bir uygulamada kullanımını ve performansını etkileyebilir. Sonuç olarak, çalışma alanında tehlike değerlendirmesi yapmak, tüm geçerli mevzuat ve standartları (ör., OSHA, ANSI, vb.) gözden geçirmek dahil olmak üzere ürünü değerlendirmek ve müşterinin uygulamasına uygun olup olmadığını belirlemek yalnızca müşteriye ait bir sorumluluktur. 3M ürünü ve uygun günlük ürünleri için doğru değerlendirme, seçim ve kullanımda bulunmamak veya tüm geçerli mevzuatlarına uymamak yaralanma, hastalık, can kaybı ve/veya mal kaybı ile sonuçlanabilir. Kullanıcı, garanti kapsamına hak kazanmak için aleti, geçerli tüm normal talimatlarına, güvenlik önlemlerine ve kullanım kılavuzunda belirtilen diğer prosedürlere uygun olarak çalıştırmalıdır. 3M kullanışın, yetersiz veya uygunsuz bakım, yetersiz temizlik, yağlamama, uygun olmayan çalışma ortamı, uygun olmayan uygulamalar, kullanıcı hatası, yanlış kullanım, değişiklik veya modifikasyon, yanlış taşıma, makul bakım eksikliği veya kaza nedeniyle arızalanan herhangi bir aleti veya parçayı tamir etme veya değiştirme yükümlülüğüne sahip değildir. Eğer bir alet veya herhangi bir parçası bu garanti süresi içinde arızalanırsa, münhasır çareniz ve 3M'nin tek yükümlülüğü, 3M'in tercihinə göre, aletini onarmak veya değiştirmek ya da satın alma bedelini iade etmek olacaktır.

**Sorumluluk Sınırlandırılması:** Yukarıdaki belirtilen sınırlı çare hariç olmak üzere ve yasalardan izin verdiği ölçüde, garanti, sözleşme, ihmal veya katı sorumluluk dahil ancak bunlarla sınırlı olmamak üzere, yasal veya hakkaniyetli görüşten bağımsız olarak 3M, 3M

ürününden ya da bu ürünle ilgili olarak doğrudan, dolaylı, özel, arızı veya neticede oluşan (kâr veya iş fırsatı kaybı dahil ancak bunlarla sınırlı değildir) kayıp ya da zararlardan sorumlu değildir.

**Garanti Talebinde Bulunma:** Yukarıda listelenen kısıtlamalara uygun olarak bir garanti talebinde bulunurken satıcınızla görüşün. Lütfen tüm garanti taleplerinin üreticinin onayına tabi olduğunu unutmayın. Satış makbuzunuzu güvenli bir yerde sakladığınızdan emin olun. Bu, satın alma tarihinden itibaren 1 yıl içinde bir garanti talebinde bulunulurken gönderilmelidir. Ek yardım için 1-800-362-3550 numaralı telefonu arayın (seçenek 3'ü, ardından seçenek 5'i seçin).

**Garanti Süresi Dolduktan Sonra Ürün Onarımı:** Garanti kapsamında olmayan 3M Aşındırıcı Elektrikli aletlerin onarımı, 3M veya 3M Yetkili Alet Onarım Temsilcisi aracılığıyla yapılabilir. Ayrıntılar için 3M Aşındırıcı Elektrikli Alet Distribütörünüz ile iletişime geçin veya 1-800-362-3550'i arayın.



العربية  
ترجمة التعليمات الأصلية / اللغة الأصلية الإنجليزية  
دليل تعليمات الصنفرة المدارية الكهربائية العشوائية  
127 مم (5 بوصة)، 152 مم (6 بوصة)  
4000/دقيقة - 10000/دقيقة (دورة في الدقيقة)  
100-130 فولت تيار متردد 60 هرتز، 220-240 VAC 50-60 هرتز.

### معلومات هامة للسلامة

يرجى قراءة جميع معلومات السلامة الواردة في هذه التعليمات وفهمها واتباعها قبل استخدام هذه الأداة. احتفظ بهذه التعليمات للرجوع إليها في المستقبل.

### الاستخدام المقصود

هذه الأداة الكهربائية مخصصة للاستخدام في مواقع العمل، فقط من قبل المتخصصين المهرة والمدربين وفقاً للإرشادات الواردة في هذا الدليل. تم تصميم هذه الأداة الكهربائية للاستخدام مع لوح القرص، ومنح الجليخ المناسب لمصقل المعادن، والخشب، والحجر، والبلاستيك وغيرها من المواد. يجب استخدامها فقط في استخدامات الصنفرة وضمن سعتها وتصنيفاتها المحددة. يجب عدم استخدام سوى الملحقات الموصى بها على وجه التحديد من قبل 3M مع هذه الأداة. قد يؤدي الاستخدام بأي طريقة أخرى أو مع ملحقات أخرى إلى ظروف تشغيل غير آمنة.

لا يتم بتشغيل الأداة في الماء أو في أماكن يزداد فيها البلل بصورة كبيرة.

لا تستخدم ألواح الأقراص التي تحتوي على Max RPM أو Max OPM أقل من الحد الأقصى لتصنيف الأداة Max RPM أو Max OPM. لا تستخدم أبداً ألواح الأقراص التي يختلف وزنها وأوزانها عما صُممت من أجله الأداة تحديداً.

#### شرح نتائج كلمة التنبيه

- ⚠ **تحذير:** تشير إلى موقف خطر محتمل قد يؤدي إلى الوفاة أو الإصابة الخطيرة و/أو تلف الممتلكات، إن لم يتم تجنبه.
- ⚠ **تنبيه:** تشير إلى موقف خطر محتمل قد يؤدي إلى إصابة طفيفة أو متوسطة و/أو تلف الممتلكات، إن لم يتم تجنبه.
- ⚠ **تنويه:** يشير إلى موقف قد يؤدي إلى تلف الممتلكات، إن لم يتم تجنبه.

#### ملخص عن مطابقة الجهاز وعلامات التصديق



#### ملخص ملصقات الجهاز التي تحتوي على معلومات السلامة

⚠ تحذير: اقرأ دليل التعليمات وافهمه قبل تشغيل الأداة	
⚠ تحذير: احرص دائماً على ارتداء أجهزة حماية العين المعتمدة	
⚠ تحذير: احرص دائماً على ارتداء أجهزة حماية السمع المعتمدة	
الحماية عن طريق المريلة	
الحماية عن طريق كمامة الغبار	
الحماية عن طريق واق الوجه	
الحماية عن طريق القفاز	
علامة التخلص من النفايات WEEE	

**تحذير!**

التعرض للبخار الناتج عن قلمة تصنع و/أو مواد بلخ إلى تلف الرئة و/أو إصابة جسيمة أخرى. استخدم جهاز التنظف البخار أو أنبوب العادم الموصى كما هو مذكور في SDS. قم بارتداء أدوات حماية الجهاز التنفسي وأجهزة حماية العين والجلد المعتمدة من الجهة الرسمية.

قد يؤدي عدم اتباع هذا التحذير إلى تلف رئوي خطير و/أو إصابة جسيمة.



اتصل بموردك أو موقع التصنيع ومواد الجلب للحصول على نسخ من SDS. إذا لم يكن أحدها متاحاً بسهولة.

**تحذيرات السلامة العامة لأداة الطاقة**

**تحذير:** اقرأ جميع تحذيرات السلامة وجميع التعليمات. قد يؤدي عدم اتباع التحذيرات والتعليمات إلى حدوث صدمة كهربائية وإصابة خطيرة. احفظ جميع التحذيرات والإرشادات للرجوع إليها في المستقبل. يشير مصطلح "أداة الطاقة" في التحذيرات إلى أداة الطاقة التي تعمل بالتيار الكهربائي (السلكية) أو أداة الطاقة التي تعمل بالبطارية (اللاسلكية).

**1 سلامة منطقة العمل**

أ) حافظ على النظافة والإضاءة الجيدة في منطقة العمل. تكثر الحوادث بمناطق العمل التي يوجد بها الزكام وعدم الإضاءة الجيدة.

ب) لا تقم بتشغيل أجهزة الطاقة في أجواء قابلة للانفجار، مثل وجود سوائل أو غازات أو غير قابل للاشتعال. تُنشئ الأدوات الكهربائية شرارات قد تؤدي إلى اشتعال الغاز أو الأبخرة.

ج) ابعاد الأطفال والمارة أثناء تشغيل أداة كهربائية. عوامل عدم التركيز يمكن أن تؤدي إلى فقدان السيطرة.

**2 السلامة الكهربائية**

أ) يجب أن تتلقى مقاييس أداة الطاقة مع المخرج. يجب عدم تغير المقيس بأي حال من الأحوال. لا تستخدم أي مقاييس مهابيس مع أدوات كهربائية موزعة (موزعة). تنقل المقاييس غير الموصلة والمنفذ المطابقة من خطر التعرض لصدمة كهربائية.

ب) تجنب لمس الجسم للأسطح الموزعة أو الموزعة، مثل الأتيبيب والرايديتر والمجالات والثلاجات. هناك خطر متزايد من التعرض لصدمة كهربائية إذا تم تأريض جسمك أو تأريضه.

ج) لا تعرض الأدوات الكهربائية للمطر أو الرطوبة. سوادي دخول الماء أي أداة كهربائية إلى زيادة خطر التعرض لصدمة كهربائية.

د) لا تسبب استخدام السلك. لا تستخدم السلك مطلقاً لحمل أداة الطاقة أو سحبها أو فصلها. احفظ بالسلك بعيداً عن الحرارة أو الزيت أو الحواف الحادة أو الأجزاء المتحركة. الأسلاك الناعمة أو المشابهة تزيد من خطر التعرض لصدمة كهربائية.

هـ) عند تشغيل أداة كهربائية في الهواء الطلق، استخدم سلك متدبير مناسباً للاستخدام في الهواء الطلق. يقلل استخدام سلك مناسب للاستخدام الخارجي من خطر التعرض لصدمة كهربائية.

و) إذا كان تشغيل أداة كهربائية في مكان رطب أمراً لا مفر منه، استخدم جهازاً للتيار المتبقي (RCD) أو قاطع دائرة العطل الأرضي (GFCI) أو قاطع دائرة التسرب الأرضي (ELCB) المحمي. يقلل استخدام (RCD) أو (GFCI) أو (ELCB) من خطر التعرض لصدمة كهربائية.

**3 السلامة الشخصية**

أ) ارتد مقيظاً، ركز فيما تفعله واستخدم الحس السليم عند تشغيل الأداة الكهربائية. لا تستخدم أداة كهربائية وأنت متعب أو تحت تأثير المخدرات أو الكحول أو الأدوية. قد تؤدي لحظة عدم الانتباه أثناء تشغيل الأدوات الكهربائية إلى حدوث إصابات جسيمة خطيرة.

ب) استخدم معدات الحماية الشخصية. احرص دائماً على ارتداء واقي للعينين، مستمداً معدات الحماية مثل قناع الغاز، وأحذية الأمان غير الانزلاقية، وواقية الرأس الصلبة، وحماية السمع المستعمدة في الظروف المناسبة على تقليل الإصابات الشخصية.

ج) منع التشغيل غير المقصود. تأكد من أن المفتاح في وضع إيقاف التشغيل قبل الاتصال بمصدر الطاقة و/أو حرمة البطارية، والتنقاط الأداة أو حملها. إن حمل الأدوات الكهربائية مع وضع إصبعك على المفتاح أو أدوات الطاقة التي تحتوي على المفتاح يدعو إلى وقوع حوادث.

د) قم بإزالة أي مفتاح ضبط أو مفتاح ربط قبل تشغيل أداة الطاقة. قد يؤدي وجود مفتاح ربط أو مفتاح متصل بالجزء الدوار من أداة الطاقة إلى حدوث إصابة شخصية.

هـ) لا تتابع في القرب من الأداة. حافظ على مسافة وفرتك والتوازن في جميع الأوقات. يتنب ذلك التحكم بشكل أفضل في أداة الطاقة في المواقف غير المتوقعة.

و) اللبائس بشكل صحيح. لا ترتدي ملابس فضفاضة أو مجوهرات. حافظ على شعرك وملابسك بعيداً عن الأجزاء المتحركة. يمكن أن تعمل الملابس الفضفاضة أو المجوهرات أو الشعر الطويل في الأجزاء المتحركة.

ز) إذا تم توفير أجهزة لتوصيل مرافق جمع واستخراج الغاز، فتأكد من توصيلها واستخدامها بشكل صحيح. يمكن أن يقلل استخدام جمع الغاز من المخاطر المتعلقة بالغاز.

س) لا تدع الاعتماد الناتج عن الاستخدام المتكرر للأدوات يفوقك إلى أن عدم الحرص وتجاهل مبادئ أمان الأداة. يمكن أن يتسبب العمل غير المبالي في إصابة خطيرة في غضون جزء من الثانية.

**4 الاستخدام والتعاية مع أداة الطاقة**

أ) لا تستخدم أداة الطاقة في غير موضعها. استخدم أداة الطاقة المناسبة لاستخدامك. ستؤدي أداة الطاقة الصحيحة المهمة بشكل أفضل وأكثر أماناً بالمعدل الذي صُممت من أجله.

ب) لا تستخدم أداة الطاقة إذا لم يقم مفتاح التشغيل بتشغيلها وإيقاف تشغيلها. أي أداة كهربائية لا يمكن التحكم فيها بالمفتاح تعتبر خطيرة ويجب إصلاحها.

ج) أفضل المقاييس من مصدر الطاقة و/أو أزل مجموعة البطارية، إذا كانت قابلة للفصل، من أداة الطاقة قبل إجراء أي تعديلات، أو تغيير الملحقات، أو تخزين أدوات الطاقة. تعمل تدابير السلامة الوقائية هذه على تقليل مخاطر بدء تشغيل أداة الطاقة عن طريق الخطأ.

د) قم بتخزين الأدوات الكهربائية المتوقفة بعيداً عن متناول الأطفال ولا تسمح للأشخاص الذين ليسوا على دراية بأداة الطاقة أو هذه الإرشادات بتشغيل الأداة الكهربائية. تعتبر الأدوات الكهربائية خطيرة في أيدي المستخدمين غير المدربين.

هـ) حافظ على الأدوات الكهربائية وملحقاتها. تحقق من عدم حدة أو ربط الأجزاء المتحركة، وانكسر الأجزاء وأي حالة أخرى قد تؤثر على تشغيل الأداة الكهربائية. في حالة تلفها، قم بإصلاح الأداة الكهربائية قبل الاستخدام. تحدث العديد من الحوادث بسبب سوء صيانة الأدوات الكهربائية.

و) حافظ على أدوات القطع بحيث تكون حادة ونظيفة. من غير المرجح أن تتشابه أدوات القطع التي يتم صيانتها بشكل صحيح وذات حواف القطع الحادة ويسهل التحكم فيها.

ز) استخدم الأداة الكهربائية والملحقات وأجزاء الأدوات وما إلى ذلك وفقاً لهذه التعليمات، مع مراعاة ظروف العمل والعمل التي يتعين القيام به. قد يؤدي استخدام أداة الطاقة في عمليات مختلفة عن تلك المقصودة إلى حدوث موقف خطير.

س) حافظ على المقاييس وأسطح الإمساج جافة ونظيفة وخالية من الزيوت والشحوم. لا تسمح المقاييس الرطبة والأسطح الإمساج بالتعامل الآمن مع الأداة والتحكم فيها في المواقف غير المتوقعة.

**5 الخدمة**

أ) اطلب صيانة أداتك الكهربائية بواسطة فني إصلاح مؤهل باستخدام قطع غير متطابقة فقط. سيضمن ذلك الحفاظ على سلامة أداة الطاقة.

**تحذير!**

تقليل المخاطر المرتبطة بالتأثير الناتج عن منتج الجلب أو اللوح أو قطعة العمل أو تفكك الأدوات والاهتزاز الخطر والضوضاء الخطر:

- يرجى قراءة ملحوظات السلامة الواردة في هذه التعليمات وفهمها واتباعها قبل استخدام هذه الأداة. احفظ بهذه التعليمات للرجوع إليها في المستقبل.
- يجب أن يُسمح فقط للأفراد الذين تم تدريبهم بشكل صحيح بصيانة هذه الأداة.



## تعليمات التشغيل

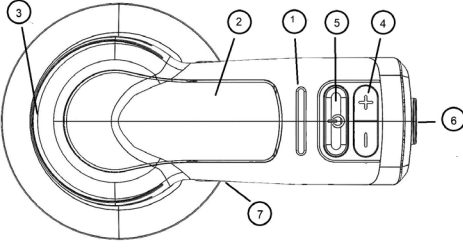

الشكل 2

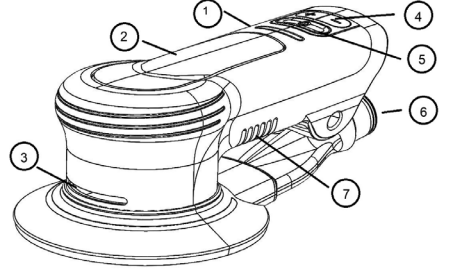

الشكل 1

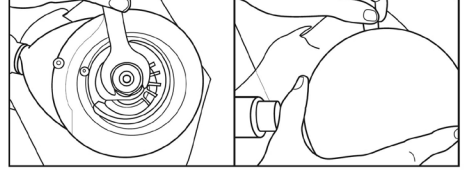

الشكل 3

عرض الصمام	1
ذراع التنشيط	2
منفذ تقيس التبريد	3
التحكم في السرعة	4
تشغيل/إيقاف	5
توصيل خرطوم الغبار	6
فتحة تهوية التبريد	7

### قبل التشغيل

تم تصميم الماكينة لسهولة حملها في اليد. أثناء استخدام الماكينة، يوصى دائماً بأن يقف المشغلون على أرضية صلبة، وفي وضع آمن مع إحكام القبضة وأن تكون الأقدام في وضع ثابت. لا تنس أن ماكينة الصنفرة يمكنها إصدار تفاعل عزم دوران.

### تركيب ألواح القرص (انظر الشكل 4)

صنعت ألواح الأقراص 3M™ خصيصاً لتتوافق مع ماكينة الصنفرة الكهربائية العنقودية المدارية 3M™. قد تتسبب ألواح الأقراص غير المناسبة في تلف الأداة وقطعة العمل.

1. حول الأداة إلى الإيقاف "OFF"، أو غير متصلة بمقبس VAC 100-220 أو VAC 240-220.
2. قم بتأمين عمود الدوران باستخدام مفتاح الربط المزود مع الأداة، ثم قم بربط لوحة القرص. قم بإحكام الربط بقوة اليد. لا تُفرط في إحكام الربط.
3. لإزالة لوح القرص، أدخل مفتاح الربط بين لوحة القرص والغطاء. قم بتأمين عمود الدوران باستخدام مفتاح الربط وبقم بلفك لوحة القرص.

### وضع "RUN" (انظر الشكلين 1 و 3)

- قم بتوصيل الأداة بـ VAC 100-220 أو VAC 240-220. في هذا الوقت يكون في وضع "الاستعداد". يمنع هذا الوضع الأداة من العمل إذا تم دفع الرافعة عن طريق الخطأ.
1. اضغط على مفتاح التشغيل/الإيقاف لتشغيل الأداة "ON". ستشير شاشة LED إلى أن الأداة في وضع التشغيل وستستجيب للضغط على ذراع التنشيط أو زر التحكم في السرعة "4"/"5". سيكون إعداد سرعة الأداة إما 10000 دورة في الدقيقة أو أحدث سرعة محددة أثناء الاستخدام السابق إذا لم يتم فصلها عن طاقة التيار المتردد.
  2. اضغط على الزر "4" أو "5" مرة واحدة لتغيير السرعة بزيادات 1000 دورة في الدقيقة. ستعرض شاشة LED إعدادات سرعة متزايدة ومتناقصة بعدد مقاطع LED المضئ.
  3. يمكن الآن استخدام الأداة بشكل طبيعي. أثناء وجودك في "وضع التشغيل"، يمكن استخدام زري "4" و "5" لرفع سرعة الأداة وخفضها في أي وقت.

### بدء تشغيل أداة الصنفرة وإيقافها وتأكد من أن لوحة القرص مثبتة على الأداة وأنها بالحجم والنوع المناسبين.

1. تأكد من أن القرص الكاشط المناسب متصل بلوحة القرص.
2. اضغط على زر "4" أو "5" لضبط السرعة المطلوبة. ضع الأداة على السطح المراد صنفرتها. تأكد من أن القرص الكاشط مسطح على السطح.
3. اضغط على ذراع التنشيط لبدء تشغيل الأداة. حرر الرافعة لإيقاف الأداة. امسك الأداة بقوة للحفاظ على السيطرة. استخدم ضغطاً يدوياً معتدلاً للحفاظ على القرص الكاشط معتمداً على السطح، إذا كان من الصعب التحكم في الأداة على سطح الصنفرة، استخدم ضغطاً أقل لليدين، أو ارفع إعداد السرعة.

### وظيفة السرعة القصوى

تتميز ماكينة الصنفرة الكهربائية المدارية العنقودية 3M™ بسرعات قصوى محددة مسبقاً (4000 - 10000 دورة في الدقيقة). عندما يتم تشغيل الأداة، سيتم تخزين أي إعداد للسرعة حتى يتم إيقاف تشغيل "الطاقة". عند "إيقاف التشغيل"، سيعود الإعداد إلى 10000 دورة في الدقيقة عند "تشغيل" الطاقة مرة أخرى.

- إذا لاحظت أي ضوضاء أو اهتزازات غير طبيعية عند تشغيل الآداة، فتوقف فوراً عن استخدامها واحصص المكونات البالية أو التالفة. قم بإصلاح المكون المريب أو استبدله. في حالة استمرار وجود ضوضاء أو اهتزاز غير طبيعي، اتصل بشركة 3M. راجع تعليمات الضمان.
- قبل الاستخدام، احصص منتج الجليج والملحقات بحثاً عن التلف المحتمل. وفي حالة التلف، استبدله بمنتج جليج جديد وملحقات متوفرة من 3M.
- استخدم فقط منتج الجليج وأجهزة التركيب وميزات السلامة والملحقات المصممة أو الموصى بها من 3M.
- لا تقم مطلقاً بتشغيل هذه الآداة بدون وجود جميع ميزات السلامة في مكانها وتربيت العمل الصحيح.
- لا تتجاهل أو تهمّل أبداً ميزات السلامة الخاصة بجهاز التحكم في بدء التشغيل والتوقف بحيث يكون في وضع التشغيل.
- لا تسمح أبداً باستخدام هذه الآداة من قبل الأشخاص غير المدربين.
- يجب عدم تشغيل الآداة في وجود المارّة.
- يجب أن يرتدي المشغلون والموظفون الآخرون دائماً أجهزة حماية للعينين والأذنين وأجهزة حماية للجهاز التنفسي أثناء التواجد في منطقة العمل أو أثناء تشغيل هذا المنتج. اتبع سياسة سلامة صاحب العمل الخاصة بمعدات الحماية الشخصية أو المعايير المحلية/الوطنية للظننرات وغيرها من متطلبات معدات الحماية الشخصية.
- قم بارتداء ملابس واقية، مع مراعاة نوع العمل الذي يتم القيام به.
- يجب ارتداء واقي العين المناسب في جميع الأوقات.
- لا تقم بتعديل أداء الطاقة هذه أو ميزات الأمان. قد تقلل التعديلات من فعالية تدابير السلامة وتزيد من المخاطر على المشغل.
- تأكد من أن قطعة العمل مثبتة بإحكام.

#### لتقليل المخاطر المصاحبة لحريق الجلد أو الانفجار:

- لا تقم بتشغيل الجهاز في أجواء قابلة للانفجار، مثل وجود سوائل أو غازات أو غبار قابل للاشتعال. يمكن لمواد الجليج تكوين شرارات عند العمل، مما يؤدي إلى اشتعال الغبار أو الأبخرة القابلة للاشتعال.
- تأكد من أن الآداة تعمل بشكل صحيح.
- كن على علم بالمواد التي يتم العمل عليها. ارجع إلى SDS للمواد قيد العمل فيما يتعلق باحتمال نشوب حريق أو خطر انفجار.
- **لحذر من الخطر المرتبط بالتطاير من أجزاء منتج الجليج:**
- قد يتسبب منتج الجليج المشدود بشكل غير كاف أو أجهزة التركيب أو ميزات السلامة والملحقات في تلف الآداة و/أو المنتج و/أو قطعة العمل وإصابة المشغل أو المارّة.
- تحقق من أن أقصى سرعة تشغيل لمادة الجليج و/أو الملحقات ذات الصلة تتسوي أو تزيد عن السرعة المقررة لآداة الطاقة.
- **لتقليل المخاطر المرتبطة بتأكل الغبار أو التعرض للعين/الجلد:**
- يمكن أن تتسبب الأتربة والأبخرة المتولدة عند استخدام الأدوات الكهربائية في اغتال الصحة (على سبيل المثال: السرطان والعيوب الخلقية والربو و/أو التهاب الجلد)؛ تقييم المخاطر لهذه المخاطر وتنفيذ الضوابط المناسبة أمر ضروري.
- يجب أن يشمل تقييم المخاطر الغبار الناتج عن استخدام الآداة وإمكانية إزعاج الغبار الموجود.
- قم بتشغيل وصيانة أداء الطاقة على النحو الموصى به في هذه التعليمات، لتقليل انبعاثات الغبار أو الأبخرة.
- عند تكون غبار أو أبخرة، تكون الأرواية للتحكم فيها عند نقطة الانبعاث.
- يجب استخدام جميع الميزات أو الملحقات المرفقة لجمع الغبار أو الأبخرة المحمولة أو استئراجها أو إخمادها بشكل صحيح وفقاً لتعليمات الشركة المصنعة.
- تعرف على المواد الاستهلاكية بالآداة، مع المحافظة على صيانتها واستبدالها على النحو الموصى به في التعليمات، لمنع الزيادة غير الضرورية في الغبار أو الأبخرة.
- استخدم حماية الجهاز التنفسي وفقاً لتعليمات صاحب العمل ووفقاً لما تتطلبه لوائح الصحة والسلامة المهنية.
- استخدم القفازات الغبار أو العادم المحلى كما هو مذكور في SDS للمادة قيد العمل. قم بارتداء أدوات حماية الجهاز التنفسي وأجهزة حماية العين والجلد المعتمدة من الحكومة.
- قم بشكل دوري بتنظيف جميع مرمرات الهواء والمنظفة الموجودة فوق لوح القرص وتحت الغطاء بالهواء المضغوط الجاف. يجب تنظيف جميع الأجزاء البلاستيكية بقطعة قماش ناعمة مبللة.
- لا تستخدم المذيبات لتنظيف الأجزاء البلاستيكية.
- ارتد نظارات السلامة أثناء استخدام الهواء المضغوط.
- قد يؤدي عدم اتباع هذه التحذيرات إلى تلف رئوي خطير و/أو إصابة جسدية.
- **لتقليل المخاطر المرتبطة بالجهد الكهربائي:**
- توقف عن استخدام الآداة الكهربائية عندما تشعر بعدم الراحة في إصبعك أو يديك أو ذراعك أو كتفك أو رقبك أو أجزاء أخرى من جسمك.
- إذا كنت تعاني من تهيؤ أو وخز أو ألم أو تيبؤ الجلد أو أي إزعاج إضافي في اليد/الرسغ، يجب التوقف عن العمل فوراً للحصول على رعاية طبية. يمكن أن يؤدي التعرض المفرط للاهتزاز من العمل/الحركة المتكررة إلى تلف الأعصاب وإمداد الدم في اليدين والذراعين.
- أمسك الآداة بقبضة خفيفة ولكن آمنة مع مراعاة قوى رد فعل اليد المطلوبة، لأن خطر الاهتزاز يكون أكبر بشكل عام عندما تكون قوة القبضة أعلى.
- **لتقليل المخاطر المرتبطة بالضوضاء:**
- يمكن أن يتسبب التعرض غير المحمي لمستويات عالية من الضوضاء في فقدان السمع الدائم والمسبب للإعاقة ومشاكل أخرى، مثل طنين الأذن (رنين أو أزيز أو صفير في الأذنين).
- قم دائماً بارتداء واقي السمع أثناء تشغيل هذه الآداة. اتبع سياسة سلامة صاحب العمل أو المعايير المحلية/الوطنية لمتطلبات معدات الحماية الشخصية.
- استخدم أدوات التحكم المناسبة لتقليل اهتزاز أجزاء قطعة العمل. بما في ذلك على سبيل المثال ل الحصر، مواد التخميد التي يجري العمل عليها.
- **لتقليل المخاطر المرتبطة بالاستخدامات أعلى الرأس:**
- في الاستخدامات العلوية، ارتد خوذة أمان واحم نفسك من الحطام المتساقط.
- كن على دراية بالبيئة والمارة عند استخدامات الكشط إذا كنت تعمل على منصة.

## تحذير

### لتقليل المخاطر المرتبطة باحتكاكات الجلد، والحروق، والقطع، والاحتباس أو التشابك:

- أبعد اليدين والشعر والمجوهرات وحلى الرقبة والملابس عن الجزء الدوار من الآداة.
- قم بارتداء قفازات واقية مناسبة أثناء تشغيل الآداة.
- لا تلمس الأجزاء الدوارة أثناء التشغيل لأي سبب من الأسباب.
- أمسك الآداة بقبضة خفيفة ولكن آمنة مع مراعاة قوى رد فعل اليد المطلوبة، لأن خطر الاهتزاز يكون أكبر بشكل عام عندما تكون قوة القبضة أعلى.
- استخدم فقط مواد التشحيم الموصى بها من قبل الشركة المصنعة أو على النحو المحدد من قبل المنشأة.

## تنبيه

### لحذر من الخطر المرتبط بالتطاير من أجزاء منتج الجليج:

- توخ الحذر عند توصيل منتج الجليج، وأجهزة التنبيت، وميزات السلامة والملحقات، واتباع الإرشادات للتأكد من أنها متصلة بإحكام، والمحاذة، وفي حالة عدم جيدة قبل الاستخدام.
- لا تقطع في شد منتج الجليج أو أجهزة التنبيت أو ميزات الأمان أو الملحقات.
- لا تقم أبداً بتدوير الآداة بدون فحص الآداة، والمنتجات الكاشطة، وأجهزة التركيب، وميزات الأمان والملحقات.
- لا تسمح بتشغيل الآداة عن غير قصد.
- لا توج هذا المنتج أبداً في اتجاهك أو اتجاه شخص آخر.
- **لتقليل المخاطر المرتبطة بالجهد الكهربائي والحرارة:**
- تخضع من جميع غبار العملية والمواد الكاشطة المصابية وفقاً لجميع اللوائح المعمول بها و/أو SDS للمواد.
- لا تقم بإلقاء أدوات الطاقة الكهربائية في النفايات المنزلية! وفقاً للتوجه الأوروبي 2002/96/CE بشأن نفايات المعدات الكهربائية والإلكترونية ونقلها إلى القانون الوطني، يجب جمع أدوات الطاقة الكهربائية المستخدمة بشكل منفصل وإعادة تدويرها بطريقة صديقة للبيئة.
- تسمح مجموعة منصلة من المنتجات المستخدمة والتعبئة والتغليف بإعادة تدوير المواد. يساعد استخدام المواد المعاد تدويرها في منع التلوث البيئي ويقلل من الطلب على المواد الخام.

## أنظمة الحماية من التحميل الزائد

تتميز ماكينة الصنفرة الكهربائية المنزلية العنقودية 3M بنظامين لحمايتها من التحميل الزائد والسفونة الزائدة.

### نظام التحميل الزائد للقوة المسبلة

تتمتع آلة الصنفرة بالقدرة على مراقبة السرعة القصوى المحددة مسبقاً والحفاظ عليها مع زيادة ضغط اليد المستخدم أو انخفاضه أثناء الاستخدام. خلال فترات الضغط البدوي المرتفع بشكل مفرط، ستوضع الأداة مؤشرات LED كتحذير للمستخدم. يجب ألا يزيد ضغط اليد العالي المستمر عن 7 أرطال (30 نيوتن) تقريباً.

### نظام الحرارة الزائدة

الأداة لديها القدرة على مراقبة درجة حرارتها. إذا وصلت درجة الحرارة إلى مستوى ضار، فسيتدخل الأداة في وضع الحماية الذي سيحد من السرعة وإخراج الطاقة حتى الوصول إلى درجة الحرارة العادية.

## التنظيف

1. قم بشكل دوري بتنظيف جميع ممرات الهواء والمنطقة الموجودة فوق لوح القرص وتحت الغطاء بهواء المضغوط الجاف. يجب تنظيف جميع الأجزاء البلاستيكية بقطعة قماش ناعمة مبللة. لا تستخدم المذيبات لتنظيف الأجزاء البلاستيكية.
2. ارتد نظارات السلامة أثناء استخدام الهواء المضغوط.

## معلومات الصحة والسلامة

**إخلاء المسؤولية:** تم تصميم منتجات 3M الصناعية والمهنية وتجهيزها للبيع للعملاء الصناعيين والمهنيين المدربين للاستخدام في مكان العمل. ما لم يُنص على خلاف ذلك على وجه التحديد في عوات المنتج أو المطبوعات المعمل بها، فإن هذه المنتجات ليست مخصصة أو مصفوفة أو مغلقة للبيئ أو الاستخدام من قبل المستهلكين (على سبيل المثال، الاستخدامات المنزلية أو الشخصية أو في المدرسة الابتدائية أو الثانوية أو الترفيهية/الرياضية أو غيرها من الاستخدامات غير الموصوفة في عوات المنتج أو التعليمات المحددة)، ويجب اختيارها واستخدامها بما يتوافق مع لوائح ومعايير الصحة والسلامة المعمول بها (على سبيل المثال، ANSI و US OSHA)، بالإضافة إلى جميع مطبوعات المنتج وتعليمات المستخدم والتحديثات والقرود الأخرى، ويجب على المستخدم اتخاذ أي إجراء مطلوب بموجب أي استدعاء أو إجراء ميداني أو إشعار آخر باستخدام المنتج. قد يؤدي إساءة استخدام منتجات 3M الصناعية والمهنية إلى الإصابة أو المرض أو الوفاة أو تلف الممتلكات. للمساعدة في اختيار المنتج واستخدامه، استشر متخصصي السلامة في الموقع أو خبير الصحة الصناعية أو أي خبير آخر في الموضوع. للحصول على معلومات إضافية عن المنتج، قم بزيارة [www.3M.com](http://www.3M.com).

## معلومات التخلص بعد الاستخدام

### التوافق مع متطلبات نقابات المعدات الكهربائية والإلكترونية (WEEE)

- لا تتخلص من الأجهزة الكهربائية على أنها نفايات بلدية غير مفرزة، واستخدم مراقب جميع منفصلة.
- اتصل بالحكومة المحلية للحصول على معلومات بخصوص أنظمة الجمع المتأاحة.
- إذا تم التخلص من الأجهزة الكهربائية في مكبات النفايات أو مقالب القمامة، يمكن أن تنتشر المواد الخطرة إلى المياه الجوفية وتتدخل في السلسلة الغذائية، مما يضر بصحتك وبيئتك.
- عند استبدال الأجهزة القديمة بأخرى جديدة، يكون بائع التجزئة ملزماً قانوناً باستعادة جهازك القديم للتخلص منه مهجناً على الأقل.

## بيان الامتثال للجنة الاتصالات الفيدرالية (FCC)

**ملاحظة مهمة:** تم اختبار هذا الجهاز ووجد أنه يتوافق مع حدود الأجهزة الرقمية من الفئة أ، وفقاً للجزء 15 من قواعد لجنة الاتصالات الفيدرالية (FCC). تم تصميم هذه الحدود لتوفير حماية معقولة ضد التداخل الضار عند تشغيل الجهاز في بيئة تجارية. يقوم هذا الجهاز بتوليد طاقة تردد لاسلكية أثناء التشغيل والاستخدام، وإذا لم يتم تركيبه واستخدامه وفقاً لدليل التعليمات، فقد يتسبب في حدوث تداخل ضار في الاتصالات اللاسلكية. من المحتمل أن يتسبب تشغيل هذا الجهاز في منطقة سكنية في حدوث تداخل ضار وفي هذه الحالة سيطلب من المستخدم تصحيح التداخل على نفقته الخاصة.

تتوي: قد تؤدي التغييرات أو التعديلات التي لم تتم الموافقة عليها صراحةً من قبل الطرف المسؤول عن الامتثال إلى إبطال سلطة المستخدم في تشغيل الجهاز.

**الضمان والتعويض المحدود:** تضمن شركة 3M هذه الأداة ضد عيوب التصنيع والمواد في ظل ظروف التشغيل العادية لمدة عام واحد (1) من تاريخ الشراء. لا تقدم 3M أي ضمانات أخرى، صريحة أو ضمنية، بما في ذلك، على سبيل المثال لا الحصر، أي ضمان ضمني أو حالة القابلية للتسويق أو اللامعة لعرض معين أو نشأ عن تعامل تجاري أو رسوم جمركية أو استخدامات تجارية. يمكن أن تؤثر العديد من العوامل الخارجة عن سيطرة 3M وبشكل فريد ضمن معرفة وتحكم المستخدم على استخدام وأداء منتج 3M في تطبيق معين. نتيجة لذلك، يكون العميل هو المسؤول الوحيد عن تقييم المنتج وتحديد ما إذا كان مناسباً ومناسباً لتطبيق العميل، بما في ذلك إجراء تقييم مخاطر مكان العمل ومراجعة جميع اللوائح والمعايير المعمول بها (مثل ANSI و OSHA وما إلى ذلك). قد يؤدي عدم التقييم الصحيح واختيار واستخدام منتج 3M ومنتجات السلامة المناسبة أو لتلبية جميع لوائح السلامة المعمول بها إلى الإصابة أو المرض أو الوفاة و/أو الأضرار والممتلكات. يجب على المستخدم تشغيل الأداة وفقاً لجميع احتياطات السلامة لتعليمات التشغيل المعمول بها، والإجراءات الأخرى المنصوص عليها في دليل التشغيل ليحصل على حقه في الضمان. لا تتلزم 3M بإصلاح أو استبدال أي أداة أو جزء تعطل بسبب التآكل العادي، أو الصيانة غير الكافية أو غير المناسبة، أو التنظيف غير الكافي، أو عدم التشغيل، أو بيئة التشغيل غير الملائمة، أو المرافق غير الملائمة، أو خطأ المشغل أو سوء الاستخدام، أو التغيير أو التعديل، أو سوء التعامل مع نصوص الرعاية المعقولة، أو أي سبب عرضي. إذا كانت أداة أو أي جزء منها معيناً خلال فترة الضمان هذه، فيسكون التعويض التصريحي الخاص بك والزام 3M الوحيد، وفقاً لاختيار 3M، هو إصلاح الأداة أو استبدالها أو استرداد ثمن الشراء.

**تحديد المسؤولية:** باستثناء العلاج المحدود المذكور أعلاه، وبإستثناء الحد الذي يحظره القانون، لن تكون 3M مسؤولة عن أي خسارة أو ضرر ينشأ عن أو يتعلق بمنتج 3M، سواء كان مباشراً أو غير مباشر أو عرضياً أو تبعياً (بما في ذلك، على سبيل المثال لا الحصر، الأرباح المفقودة أو الفرص التجارية)، بغض النظر عن النظرية القانونية أو المنفعة المؤكدة، بما في ذلك، على سبيل المثال لا الحصر، الضمان أو العقد أو الإهمال أو المسؤولية الصارمة.

**تقديم مطالبة ضمان:** اتصل بوكيلك عند تقديم مطالبة ضمان وفقاً للقرود المذكورة أعلاه. يرجى العلم أن جميع مطالبات الضمان تخضع لموافقة المصانع. تأكد من الاحتفاظ بإيصالات المبيعات في مكان آمن. يجب تقديم هذا عند تقديم مطالبة الضمان، في غضون عام واحد من تاريخ الشراء للحصول على مساعدة إضافية، اتصل على 1-800-362-3550 (اختر الخيار 3 ثم الخيار 5).

**إصلاح المنتج بعد انتهاء الضمان:** يتوفر إصلاح أدوات 3M Abrasive Power التي لا تخضع للضمان من خلال 3M أو ممثل إصلاح أداة معتمد من 3M. اتصل بموزع 3M Abrasive Power Tool للحصول على التفاصيل، أو اتصل بـ 1-800-362-3550.

**قسم أنظمة الجلب**

مرکز 3M

سانت بول، مينيسوتا 1000-55144 الولايات المتحدة الأمريكية  
[www.3M.com/abrasives](http://www.3M.com/abrasives)

حقوق الطبع والنشر © محفوظة لشركة  
2021 3M

3M هي علامة تجارية لشركة 3M.

34-8727-4332-2



<b>en</b> <b>EU Declaration of Conformity</b> Electric Random Orbital Sander <i>(Original Language)</i>	<b>Model number</b>	<b>Serial Number Range</b>	This declaration of conformity is issued under the sole responsibility of the manufacturer. References to the relevant harmonised standards used or references to the other technical specifications in relation to which conformity is declared. Technical file at: *
<b>fr</b> <b>Déclaration de conformité UE</b> Ponceuse orbitale aléatoire électrique <i>(Traduction)</i>	<b>Numéro de modèle</b>	<b>Plage de numéros de série</b>	La présente déclaration de conformité est établie sous la seule responsabilité du fabricant. Références des normes harmonisées pertinentes appliquées ou des autres spécifications techniques par rapport auxquelles la conformité est déclarée. Dossier technique auprès de: *
<b>de</b> <b>EU-Konformitätserklärung</b> Elektro-Exzenterschleifer <i>(Übersetzung)</i>	<b>Modellnummer</b>	<b>Seriennummernbereich</b>	Die alleinige Verantwortung für die Ausstellung dieser Konformitätserklärung trägt der Hersteller. Angabe der einschlägigen harmonisierten Normen, die zugrunde gelegt wurden, oder Angabe der anderen technischen Spezifikationen, bezüglich derer die Konformität erklärt wird. Technische Unterlagen bei: *
<b>it</b> <b>Dichiarazione di conformità UE</b> Levigatrice rotorbitale elettrica <i>(Traduzione)</i>	<b>Numero di modello</b>	<b>Gamma di numeri di serie</b>	La presente dichiarazione di conformità è rilasciata sotto la responsabilità esclusiva del fabbricante. Riferimento alle pertinenti norme armonizzate utilizzate o riferimenti alle altre specifiche tecniche in relazione alle quali è dichiarata la conformità. Documentazione Tecnica presso: *
<b>es</b> <b>Declaración de conformidad UE</b> Lijadora rotorbital eléctrica <i>(Traducción)</i>	<b>Número de modelo</b>	<b>Rango de número de serie</b>	La presente declaración de conformidad se expide bajo la exclusiva responsabilidad del fabricante. Referencias a las normas armonizadas pertinentes utilizadas o referencias a las otras especificaciones técnicas en relación con las cuales se declara la conformidad. Documentos técnicos de: *
<b>nl</b> <b>EU-conformiteitsverklaring</b> Elektrische excentrische schuurmachine <i>(Vertaling)</i>	<b>Modelnummer</b>	<b>Serienummerbereik</b>	Deze conformiteitsverklaring wordt verstrekt onder volledige verantwoordelijkheid van de fabrikant. Vermelding van de toegepaste relevante geharmoniseerde normen of van de andere technische specificaties waarop de conformiteitsverklaring betrekking heeft. Technisch dossier bij: *
<b>sv</b> <b>EU-konformitetsförklaring</b> Elektrisk slipmaskin <i>(Översättning)</i>	<b>Modellnummer</b>	<b>Serienummerintervall</b>	Denna försäkran om överensstämmelse utfärdas på tillverkarens eget ansvar. Hänvisningar till de relevanta harmoniserade standarder som använts eller hänvisningar till andra tekniska specifikationer enligt vilka överensstämmelsen försäkras. Teknisk dokumentation: *
<b>da</b> <b>EU-overensstemmelseserklæring</b> Elektrisk excentersliber <i>(Oversættelse)</i>	<b>Model nummer</b>	<b>Serienummerinterval</b>	Denne overensstemmelseserklæring udstedes på fabrikantens ansvar. Henvvisninger til de relevante anvendte harmoniserede standarder eller henvisninger til de andre tekniske specifikationer, som der erklæres overensstemmelse med. Tekniske bilag ved: *
<b>no</b> <b>EU-samsvarserklæring</b> Elektrisk eksentersliper <i>(Oversettelse)</i>	<b>Modellnummer</b>	<b>Serienummerområde</b>	Denne samsvarserklæringen er utstedt på produsentens eneansvar. Henvisninger til de relevante harmoniserte standardene som er anvendt, eller henvisninger til andre tekniske spesifikasjoner det erklæres samsvar med. Teknisk dokumentasjon hos: *
<b>fi</b> <b>EU-vaatimustenmukaisuusvakuutus</b> Sähkökäyttöisen epäkeskohiomakoneen <i>(Käännös)</i>	<b>Mallinumero</b>	<b>Sarjanumeroalue</b>	Tämä vaatimustenmukaisuusvakuutus on annettu valmistajan yksinomaisella vastuulla. Viittaus niihin asiaankuuluihin yhdenmukaistettuihin standardeihin, joita on käytetty, tai viittaus muihin teknisiin eritelmiin, joiden perusteella vaatimustenmukaisuusvakuutus on annettu. Tekniset asiakirjat saatavana: *
<b>pt</b> <b>Declaração de Conformidade UE</b> Lixadeira roto orbital eléctrica <i>(Tradução)</i>	<b>Número do modelo</b>	<b>Faixa de número de série</b>	A presente declaração de conformidade é emitida sob a exclusiva responsabilidade do fabricante. Referências às normas harmonizadas aplicáveis utilizadas ou às outras especificações técnicas em relação às quais a conformidade é declarada. Documentação técnica pertencente à: *
<b>el</b> <b>Δήλωση πιστότητας ΕΕ</b> Ηλεκτρικού Εκκεντρού Περιστροφικού Τριβείου <i>(Μετάφραση)</i>	<b>Αριθμός μοντέλου</b>	<b>Εύρος σειριακών αριθμών</b>	Η παρούσα δήλωση συμμόρφωσης εκδίδεται με αποκλειστική ευθύνη του κατασκευαστή. Αναφορές στα σχετικά εναρμονισμένα πρότυπα που χρησιμοποιούνται ή αναφορές στις λοιπές τεχνικές προδιαγραφές σε σχέση με τις οποίες δηλώνεται η συμμόρφωση. Τεχνικά έγγραφα στη: *



<b>pl</b>	<b>Deklaracja zgodności UE</b> Elektrycznej szlifierki mimośrodkowej (Tłumaczenie)	<b>Numer modelu</b>	<b>Zakres numerów seryjnych</b>	Niniejsza deklaracja zgodności wydana zostaje na wyłączną odpowiedzialność producenta. Odwołania do odnośnych norm zharmonizowanych, które zastosowano, lub do innych specyfikacji technicznych, w stosunku do których deklarowana jest zgodność. Dokumentacja techniczna: *
<b>hu</b>	<b>EU konformitási nyilatkozat</b> Villamos excenter csiszológép (Fordítás)	<b>Típuszám</b>	<b>Sorozatszám tartomány</b>	Ezt a megfelelősegi nyilatkozatot a gyártó kizárólagos felelőssége mellett adja ki. Az alkalmazott harmonizált szabványokra való hivatkozás vagy az azokra az egyéb műszaki előírásokra való hivatkozás, amelyekkel kapcsolatban megfelelősegi nyilatkozatot tették. Műszaki dokumentumok megőrzési pontja: *
<b>cs</b>	<b>EU prohlášení oshodě</b> Elektrické orbitálního brusky (Překlad)	<b>Modelové číslo</b>	<b>Rozsah sériových čísel</b>	Toto prohlášení o shodě je vydáno na výhradní odpovědnost výrobce. Odkazy na příslušné použité harmonizované normy nebo odkazy na jiné technické specifikace, v souvislosti s nimiž je prohlášena shoda. Technické podklady u: *
<b>sk</b>	<b>EÚ vyhlásenie ozhode</b> Elektrickej excentrickej brúsky (Preklad)	<b>Číslo modelu</b>	<b>Rozsah sériových čísel</b>	Toto vyhlásenie o zhode sa vydáva na výhradnú zodpovednosť výrobcu. Odkazy na príslušné použité harmonizované normy alebo odkazy na iné technické špecifikácie, v súvislosti s ktorými sa zhoda vyhlasuje. Technické podklady má spoločnosť: *
<b>sl</b>	<b>Izjava o skladnosti EU</b> Električnega ekscentričnega brusilnika z naključnim gibanjem (Prevajanje)	<b>Številka modela</b>	<b>Obseg serijske številke</b>	Ta izjava o skladnosti je izdana na lastno odgovornost proizvajalca. Sklicevanja na uporabljene harmonizirane standarde ali sklicevanja na druge tehnične specifikacije v zvezi s skladnostjo, ki je navedena v izjavi. Tehnična dokumentacija pri: *
<b>et</b>	<b>EL-vastavusdeklaratsioon</b> Elektrilise juhulisku orbitaallihviij (Tõlge)	<b>Mudeli number</b>	<b>Seeria numbrite vahemik</b>	Käesolev vastavusdeklaratsioon on välja antud tootja ainuvastutuseel. Viited kasutatud harmoneeritud standarditele või muudele tehnilistele kirjeldustele, millele vastavust deklareeritakse. Tehnilised dokumendid saadaval: *
<b>lv</b>	<b>Deklarācija par atbilstību</b> Elektriskās ekscentriskās slīpmašīnas (Tulkošana)	<b>Modeļa numurs</b>	<b>Serijsos numeru diapazons</b>	Šī atbilstības deklarācija ir izdota vienīgi uz ražotāja atbildību. Atsauces uz attiecīgajiem izmantojamiem saskaņotajiem standartiem vai uz citām tehniskajām specifikācijām, attiecībā uz ko tiek deklarēta atbilstība. Tehnisks dokumentācija no: *
<b>lt</b>	<b>ES atitikties deklaracija</b> Elektrinio orbitinio šlifavimo mašinos (Vertimas)	<b>Modelio numeris</b>	<b>Sėrijos numeru diapazons</b>	Ši atitikties deklaracija išduota tik gamintojo atsakomybe. Nuorodos į susijusius taikytus darnuosius standartus arba kitas technines specifikacijas, pagal kurias buvo deklaruota atitiktis. Techninė dokumentacija saugoma: *
<b>ro</b>	<b>Declarație de conformitate UE</b> Mașină de șlefuit orbitală aleatorie electrică (Traducere)	<b>Număr de model</b>	<b>Gama de numere de serie</b>	Prezenta declarație de conformitate este emisă pe răspunderea exclusivă a producătorului. Trimiterile la standardele armonizate relevante folosite sau trimiterile la alte specificații tehnice în legătură cu care se declară conformitatea. Documentația tehnică la: *
<b>hr</b>	<b>EU izjava o skladnosti</b> Električnih kružnih orbitalnih brusilica (Prijevod)	<b>Broj modela</b>	<b>Raspon serijskog broja</b>	Za izdavanje EU izjave o skladnosti odgovoran je isključivo proizvođač. Upućivanja na odgovarajuće usklađene norme koje se upotrebljavaju ili upućivanja na druge tehničke specifikacije u odnosu na koje se deklarira skladnost. Tehnička dokumentacija se može dobiti kod: *
<b>bg</b>	<b>ЕС декларация за съответствие</b> Електрически ексцентършлайф (Превод)	<b>Номер на модела</b>	<b>Обхват на сериен номер</b>	Настоящата декларация за съответствие е издадена на отговорността на производителя. Позоваване на използваните хармонизирани стандарти или позоваване на други технически спецификации, по отношение на които се декларира съответствие. Техническа документация при: *
<b>tr</b>	<b>AB Uygunluk beyanı</b> Elektrikli eksantrik dairesel zımpara makinesi (Tercüme)	<b>Model numarası</b>	<b>Seri numaraları aralığı</b>	Bu uygunluk beyanı, tamamen üreticinin sorumluluğu altında yayınlanmıştır. Kullanılan ilgili uyumlaştırılmış standartlara yapılan atfılar veya uygunluğun beyan edildiği diğer teknik şartnamelere yapılan atfılar. Teknik belgelerin bulunduğu yer: *

# CE

88834	2681001 – 3659999	2006/42/EU	EN ISO 12100:2010
88835		OJ L 157, 9.6.2006, p. 24–86	EN 62841-1:2015
88836			EN 62841-1:2015/AC:2015
88837		2011/65/EU	EN 62841-2-4:2014
88838		OJ L 174, 1.7.2011, p. 88–110	EN 62841-2-4:2014/AC:2015
88839			EN ISO 20607:2019
88840		2014/30/EU	EN 55014-1:2017,
88841		OJ L 96, 29.3.2014, p. 79–106	EN 55014-1:2017/A11:2020
88842			EN 55014-2:1997,
88843			EN 55014-2:1997/A1:2001,
88844			EN 55014-2:1997/A2:2008,
88845			EN 55014-2:1997/AC:1997
88846			EN 55014-2:2015
88847			EN 61000-3-2:2014
88848			EN 61000-3-3:2013
88849			WI-04-823976



\* 3M Deutschland GmbH  
ASD Systems Lab  
Carl-Schurz-Straße 1  
41453 Neuss  
Germany

Neuss, Germany 19.11.2021

3M Deutschland GmbH  
Carl-Schurz-Str.1,  
41453 Neuss  
Germany

ppa.  
Camila Cruz Durlacher  
Vice President  
3M R&D Corporate Operations  
Europe, Middle East & Africa



<b>en</b> <b>EU Declaration of Conformity</b> Electric Random Orbital Sander (Original Language)	<b>Model number</b>	<b>Serial Number Range</b>	This declaration of conformity is issued under the sole responsibility of the manufacturer. References to the relevant harmonised standards used or references to the other technical specifications in relation to which conformity is declared. Technical file at: *
<b>fr</b> <b>Déclaration de conformité UE</b> Ponceuse orbitale aléatoire électrique (Traduction)	<b>Numéro de modèle</b>	<b>Plage de numéros de série</b>	La présente déclaration de conformité est établie sous la seule responsabilité du fabricant. Références des normes harmonisées pertinentes appliquées ou des autres spécifications techniques par rapport auxquelles la conformité est déclarée. Dossier technique auprès de : *
<b>de</b> <b>EU-Konformitätserklärung</b> Elektro-Exzentrerschleifer (Übersetzung)	<b>Modellnummer</b>	<b>Seriennummernbereich</b>	Die alleinige Verantwortung für die Ausstellung dieser Konformitätserklärung trägt der Hersteller. Angabe der einschlägigen harmonisierten Normen, die zugrunde gelegt wurden, oder Angabe der anderen technischen Spezifikationen, bezüglich derer die Konformität erklärt wird. Technische Unterlagen bei: *
<b>it</b> <b>Dichiarazione di conformità UE</b> Levigatrice rotorbitale elettrica (Traduzione)	<b>Numero di modello</b>	<b>Gamma di numeri di serie</b>	La presente dichiarazione di conformità è rilasciata sotto la responsabilità esclusiva del fabbricante. Riferimento alle pertinenti norme armonizzate utilizzate o riferimenti alle altre specifiche tecniche in relazione alle quali è dichiarata la conformità. Documentazione Tecnica presso: *
<b>es</b> <b>Declaración de conformidad UE</b> Lijadora rotorbita eléctrica (Traducción)	<b>Número de modelo</b>	<b>Rango de número de serie</b>	La presente declaración de conformidad se expide bajo la exclusiva responsabilidad del fabricante. Referencias a las normas armonizadas pertinentes utilizadas o referencias a las otras especificaciones técnicas en relación con las cuales se declara la conformidad. Documentos técnicos de: *
<b>nl</b> <b>EU-conformiteitsverklaring</b> Elektrische excentrische schuurmachine (Vertaling)	<b>Modelnummer</b>	<b>Seriennummerbereik</b>	Deze conformiteitsverklaring wordt verstrekt onder volledige verantwoordelijkheid van de fabrikant. Vermelding van de toegepaste relevante geharmoniseerde normen of van de andere technische specificaties waarop de conformiteitsverklaring betrekking heeft. Technisch dossier bij: *
<b>sv</b> <b>EU-konformitetsförklaring</b> Elektrisk slipmaskin (Översättning)	<b>Modellnummer</b>	<b>Serienummerintervall</b>	Denna försäkran om överensstämmelse utfärdas på tillverkarens eget ansvar. Hänvisningar till de relevanta harmoniserade standarder som använts eller hänvisningar till andra tekniska specifikationer enligt vilka överensstämmelsen försäkras. Teknisk dokumentation: *
<b>da</b> <b>EU-overensstemmelseserklæring</b> Elektrisk excentersliber (Oversættelse)	<b>Model nummer</b>	<b>Serienummerinterval</b>	Denne overensstemmelseserklæring udstedes på fabrikantens ansvar. Henvvisninger til de relevante anvendte harmoniserede standarder eller henvisninger til de andre tekniske specifikationer, som der erklæres overensstemmelse med. Tekniske bilag ved: *
<b>no</b> <b>EU-samsvarserklæring</b> Elektrisk eksentersliper (Oversettelse)	<b>Modellnummer</b>	<b>Serienummerområde</b>	Denne samsvarserklæringen er utstedt på produsentens eneansvar. Henvisninger til de relevante harmoniserte standardene som er anvendt, eller henvisninger til andre tekniske spesifikasjoner det erklæres samsvar med. Teknisk dokumentasjon hos: *
<b>fi</b> <b>EU-vaatimustenmukaisuusvakuutus</b> Sähkökäyttöisen epäkeskohiomakoneen (Käännös)	<b>Mallinnumero</b>	<b>Sarjanumeroalue</b>	Tämä vaatimustenmukaisuusvakuutus on annettu valmistajan yksinomaisella vastuulla. Viittaus niihin asiaankuuluviin yhdenmukaistettuihin standardeihin, joita on käytetty, tai viittaus muihin teknisiin eritelmiin, joiden perusteella vaatimustenmukaisuusvakuutus on annettu. Tekniset asiakirjat saatavana: *
<b>pt</b> <b>Declaração de Conformidade UE</b> Lixadeira roto orbital elétrica (Tradução)	<b>Número do modelo</b>	<b>Faixa de número de série</b>	A presente declaração de conformidade é emitida sob a exclusiva responsabilidade do fabricante. Referências às normas harmonizadas aplicáveis utilizadas ou às outras especificações técnicas em relação às quais a conformidade é declarada. Documentação técnica pertencente à: *
<b>el</b> <b>Δήλωση πιστότητας ΕΕ</b> Ηλεκτρικού Εκκεντρού Περιστροφικού Τριβείου (Μετάφραση)	<b>Αριθμός μοντέλου</b>	<b>Εύρος σειριακών αριθμών</b>	Η παρούσα δήλωση συμμόρφωσης εκδίδεται με αποκλειστική ευθύνη του κατασκευαστή. Αναφορές στα σχετικά εναρμονισμένα πρότυπα που χρησιμοποιούνται ή αναφορές στις λοιπές τεχνικές προδιαγραφές σε σχέση με τις οποίες δηλώνεται η συμμόρφωση. Τεχνικά έγγραφα στη: *



<b>pl</b> <b>Deklaracja zgodności UE</b> Elektrycznej szlifierni mimosrodkowej (Tlumaczenie)	<b>Numer modelu</b>	<b>Zakres numerów seryjnych</b>	Niniejsza deklaracja zgodności wydana zostaje na wyłączną odpowiedzialność producenta. Odwołania do odnośnych norm zharmonizowanych, które zastosowano, lub do innych specyfikacji technicznych, w stosunku do których deklarowana jest zgodność. Dokumentacja techniczna: *
<b>hu</b> <b>EU konformitási nyilatkozat</b> Villamos excenter csiszológép (Fordítás)	<b>Típuszám</b>	<b>Sorozatszám tartomány</b>	Ezt a megfelelőségi nyilatkozatot a gyártó kizárólagos felelőssége mellett adja ki. Az alkalmazott harmonizált szabványokra való hivatkozás vagy az azokra az egyéb műszaki előírásokra való hivatkozás, amelyekkel kapcsolatban megfelelőségi nyilatkozatot tették. Műszaki dokumentumok megőrzési pontja: *
<b>cs</b> <b>EU prohlášení oshodě</b> Elektrické orbitálního brusky (Překlad)	<b>Modelové číslo</b>	<b>Rozsah sériových čísel</b>	Toto prohlášení o shodě je vydáno na výhradní odpovědnost výrobce. Odkazy na příslušné použité harmonizované normy nebo odkazy na jiné technické specifikace, v souvislosti s nimiž je prohlášena shoda. Technické podklady u: *
<b>sk</b> <b>EÚ vyhlásenie ozhode</b> Elektrickej excentrickej brúsky (Preklad)	<b>Číslo modelu</b>	<b>Rozsah sériových čísel</b>	Toto vyhlásenie o zhode sa vydáva na výhradnú zodpovednosť výrobcu. Odkazy na príslušné použité harmonizované normy alebo odkazy na iné technické špecifikácie, v súvislosti s ktorými sa zhoda vyhlasuje. Technické podklady má spoločnosť: *
<b>sl</b> <b>Izjava o skladnosti EU</b> Električnega ekscentričnega brusilnika z naključnim gibanjem (Prevajanje)	<b>Številka modela</b>	<b>Obseg serijske številke</b>	Ta izjava o skladnosti je izdana na lastno odgovornost proizvajalca. Sklicevanja na uporabljene harmonizirane standarde ali sklicevanja na druge tehnične specifikacije v zvezi s skladnostjo, ki je navedena v izjavi. Tehnična dokumentacija pri: *
<b>et</b> <b>EL-vastavusdeklaratsioon</b> Elektrilise juhulisku orbitaallihviij (Tõlge)	<b>Mudeli number</b>	<b>Seerianumbrite vahemik</b>	Käesolev vastavusdeklaratsioon on välja antud tootja ainuvastutuseel. Viited kasutatud harmoneeritud standarditele või muudele tehnilistele kirjeldustele, millele vastavust deklareeritakse. Tehnilised dokumendid saadaval: *
<b>lv</b> <b>Deklarācija par atbilstību</b> Elektriskās ekscentriskās slīpmašīnas (Tulkošana)	<b>Modeļa numurs</b>	<b>Serijas numuru diapazons</b>	Šī atbilstības deklarācija ir izdota vienīgi uz rēzotāja atbilstību. Atsauces uz attiecīgajiem izmantotajiem saskaņotajiem standartiem vai uz citām tehniskajām specifikācijām, attiecībā uz ko tiek deklarēta atbilstība. Tehniskā dokumentācija no: *
<b>it</b> <b>ES atitikties deklaracija</b> Elektrinio orbitinio šlifavimo mašinos (Vertimas)	<b>Modelio numeris</b>	<b>Sėrijos numeru diapazons</b>	Ši atitikties deklaracija išduota tik gamintojo atsakomybe. Nuorodos į susijusius taikytus darniuosius standartus arba kitas technines specifikacijas, pagal kurias buvo deklaruota atitiktis. Techninė dokumentacija saugoma: *
<b>ro</b> <b>Declarație de conformitate UE</b> Mașină de șlefuit orbitală aleatorie electrică (Traducere)	<b>Număr de model</b>	<b>Gama de numere de serie</b>	Prezenta declarație de conformitate este emisă pe răspunderea exclusivă a producătorului. Trimiterile la standardele armonizate relevante folosite sau trimiterile la alte specificații tehnice în legătură cu care se declară conformitatea. Documentația tehnică la: *
<b>hr</b> <b>EU izjava o sukladnosti</b> Električnih kružnih orbitalnih brusilica (Prijevod)	<b>Broj modela</b>	<b>Raspon serijskog broja</b>	Za izdavanje EU izjave o sukladnosti odgovoran je isključivo proizvođač. Upućivanja na odgovarajuće usklađene norme koje se upotrebljavaju ili upućivanje na druge tehničke specifikacije u odnosu na koje se deklarira sukladnost. Tehnička dokumentacija se može dobiti kod: *
<b>bg</b> <b>ЕС декларация за съответствие</b> Електрически ексцентършлайф (Превод)	<b>Номер на модела</b>	<b>Обхват на серийен номер</b>	Настоящата декларация за съответствие е издадена на отговорността на производителя. Позоваване на използваните хармонизирани стандарти или позоваване на други технически спецификации, по отношение на които се декларира съответствие. Техническа документация при: *
<b>tr</b> <b>AB Uygunluk beyanı</b> Elektrikli eksantrik dairesel zımpara makinesi (Tercüme)	<b>Model numarası</b>	<b>Seri numaraları aralığı</b>	Bu uygunluk beyanı, tamamen üreticinin sorumluluğu altında yapılmıştır. Kullanılan ilgili uyumlaştırılmış standartlara yapılan atıflar veya uygunluğun beyan edildiği diğer teknik şartnamelere yapılan atıflar. Teknik belgelerin bulunduğu yer: *



# CE

88850	2681001 – 3659999	2006/42/EU	EN ISO 12100:2010
88851		OJ L 157, 9.6.2006, p. 24–86	EN 62841-1:2015
88852			EN 62841-1:2015/AC:2015
88853		2011/65/EU	EN 62841-2-4:2014
88854		OJ L 174, 1.7.2011, p. 88–110	EN 62841-2-4:2014/AC:2015
88855			EN ISO 20607:2019
88856		2014/30/EU	EN 55014-1:2017,
88857		OJ L 96, 29.3.2014, p. 79–106	EN 55014-1:2017/A11:2020
			EN 55014-2:1997,
			EN 55014-2:1997/A1:2001,
			EN 55014-2:1997/A2:2008,
			EN 55014-2:1997/AC:1997
			EN 55014-2:2015
			EN 61000-3-2:2014
			EN 61000-3-3:2013
			WI-04-823976



\* 3M Deutschland GmbH  
ASD Systems Lab  
Carl-Schurz-Straße 1  
41453 Neuss  
Germany

Neuss, Germany 19.11.2021

3M Deutschland GmbH  
Carl-Schurz-Str.1,  
41453 Neuss  
Germany

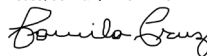

ppa.  
Camila Cruz Durlacher  
Vice President  
3M R&D Corporate Operations  
Europe, Middle East & Africa



Australia	3M Australia Building A, 1 Rivett Road NORTH RYDE NSW 2113	Chile	3M Chile Santa Isabel 1001 Providencia Santiago Casilla: 3068 Correo Central Postal Code: 7501412
India	3M India Limited WeWork Prestige Central 3rd floor, 36 Infantry Road, Bengaluru, Karnataka- 560001	Costa Rica	3M Heredia, Province of Heredia
Indonesia	PT 3M Indonesia Perkantoran Hijau Arkadia, tower F 8th floor Jl. TB Simatupang kav.88 Jakarta Selatan 12520	Guatemala	3M Guatemala Calzada Roosevelt 12-33 Zona 3 de Mixco Guatemala, Centro America
Japan	3M Japan Limited 6-7-29 Kita-Shinagawa, Shinagawa-ku, Tokyo 141-8684	Mexico	3M Corporate Headquarters Mexico 3M Center Av. Santa Fe No. 190 Colonia Santa Fe C.P. 01210 México D.F. Delegación Álvaro Obregón
Korea	3M Korea Co.,Ltd. 82, Uisadang-daero Yeongdeungpo-gu Seoul	Argentina	3M Argentina Sacifia Colectora Oeste de Panamericana 576, 1619 - Garín, Escobar, Buenos Aires
Malaysia	3M Malaysia Sdn. Bhd. Level 8, Block F, Oasis Square, No. 2, Jalan PUJ 1A/7A, Ara Damansara,47301 Petaling Jaya, Selangor	South Africa	3M South Africa 146a Kelvin Drive, Woodmead, 2196
New Zealand	3M New Zealand 94 Apollo Drive Rosedale North Shore Auckland 0632	Austria	3M Österreich GmbH Euro Plaza, Gebäude J, Kranichberggasse 4 1120 Wien
Philippines	3M Philippines, Inc. 10th and 11th Floors, The Finance Center 26th Street corner 9th Avenue Bonifacio Global City, Taguig City 1634	Belgium	3M Belgium bvba Hermesaan 7 B-1831 Diegem
Singapore	3M Singapore Pte Ltd Woodlands Plant / R&D Centre 100 Woodlands Avenue 7 Singapore 738205	Bulgaria	3M Bulgaria EOOD Mladost 4 distr Business Park bl.4, fl.2 Sofia 1766
Thailand	3M Company Thailand Co., Ltd. 88 The Park Building, 14th Floor Ratchadapisek Road, Klongtoey, Khlong Toei, Bangkok 10110	Croatia	3M Croatia Avenija Veceaslava Holjevca 40a 10000 Zagreb
Vietnam	3M Vietnam Limited Company 20th Floor, Mapletree Business Center Building, 1060 Nguyen Van Linh Avenue, Tan Phong Ward, District 7, Ho Chi Minh City, Vietnam	Czech Republic	3M Česko, spol. s r.o. V Parku 2343/24 148 00 Praha 4
North Africa	3M Nigeria No 2 Sheraton Opebi Link Road Ikeja Lagos, Nigeria	Denmark	3M a/s Hannemanns Alle 53 2300 Copenhagen
Gulf Countries or only Gulf	3M Gulf Ltd. PO Box 20191 Dubai Internet City Building @ 11 Dubai United Arab Emirates	Estonia	3M Eesti OU Veereni 40 A 7th Floor Tallinn
China	3M 中国有限公司 地址：中国，上海市，田林路222号	Finland	Suomen 3M Oy Kellaniementie 1 02150 Espoo
Taiwan	3M Taiwan Subsidiary (Minnesota Mining Manufacturing Co., Ltd., Taiwan) Taipei Head Office 11568 3rd floor of 198 Southport Economic and Trade Road, Taipei City	France	3M France 1 PARVIS DE L'INNOVATION CS 20203 95006 CERGY-PONTOISE CEDEX
Canada	3M Canada Corporate Headquarters 300 Tartan Drive London, Ontario N5V 4M9	Germany	3M Deutschland GmbH Carl-Schurz-Str. 1 41453 Neuss
Brazil	3M of Brazil (Headquarters) Via Anhanguera, km 110 New Venice Sumaré/SP 13181-900	Greece	3M Greece 20 Kifissias Ave. 151 25 Maroussi, Athens
		Hungary	3M Hungária Kft. 1117 Budapest Neumann J. u. 1/E.
		Israel	3M Israel Medinat Hayehudim 91 Herzlia 4676673
		Italy	3M Italy Via Norberto Bobbio 21 20096 Pioltello Milano



Latvia	3M Latvija SIA Kēlnes street 1 Rīga
Lithuania	3M Lietuva UAB A. Gostauto 40A Vilnius 03163
Netherlands	3M Nederland B.V. Molengraaffsingel 29 2629 JD Delft
Norway	3M Norge AS Tærudgata 16 2004 Lillestrøm
Poland	3M Poland Sp. z o.o. al. Katowicka 117 Kajetany 05-830 Nadarzyn
Portugal	3M España S.L. Sucursal em Portugal Rua do Mar da China N.3, Piso 3-A 1990-138 Lisboa
Romania	3M Romania 12 Meneuțului St. Bucharest Business Park Building D, District 1
Slovakia	3M Slovensko s.r.o. Vajnorská 142 Bratislava 831 04
Slovenia	3M (East) AG Branch Office Slovenia Cesta v Gorice 8 1000 Ljubljana
Spain	3M España S.L. C/Juan Ignacio Luca de Tena,19-25 28027 Madrid
Sweden	3M Svenska AB Herrjärva torg 4 170 67 Solna
Turkey	3M Turkey Barbaros Mah. Mor Sümbül Sok. No:7/3F 27-51 Nidakule Ataşehir Güney 34746 Ataşehir Istanbul







**dZ**

**Requester:** Marnie Cleveland  
**Creator:** deZinnia\_30435.1  
**Client PR #:** 211124083515145  
**File Name:** 34872743322.indd  
**Structure #:** SS-90382  
**Date:** 11/24/21

**Printed Colors – Front:**



**Printed Colors – Back:**



**Match Colors:**

Scale:  1 Inch

**This artwork has been created as requested by 3M. 3M is responsible for the artwork AS APPROVED and assumes full responsibility for its correctness.**

# PROOF REQUIRED

Please refer to 3M Corporate General Spec. 205 for details